

بهجة المعرفة

موسوعة علمية مصورة



Digitized by Ahmed Barod



المجموعة الثانية

٢

الانسان والمجتمع

تجارتنا

اليوم الثاني

٢٠

الإنسان والجموع



شركة المساء للنشر
والتوزيع والاعتماد

هذه الموسوعة

أول مرة في لغتنا العربية.
 لأول مرة في التاريخ بأسره.
 قصدير لدينا موسوعة مصورة
 ومعدة نغماً على مستوى العمل
 الموسوعي.

لم يكن بوسعنا ان نتجاهل هذا النقص
 في لغتنا العربية. ولم يكن
 من خطتنا ان نؤيد بأي عمل للبحاري
 مستويات الموسوعات الحديثة
 في اللغات العالمية. وقد أضفنا
 بعض الوقت ونحن نبحث
 جاهدون عما يريد عادة باسم
 «عمل الوسط»، لكن البحث نفسه
 لم يبد لنا شيئاً سوى ان ليس ثمة
 حل وسط لأداء أي عمل جدي.
 فإذ فعلنا؟

سؤال بسيط جداً، لكن اجابته
 الصحيحة لا تقع في نطاق هذه
 المقدمة وحدها أو هذا الكتاب
 كلاً. انها تقع في عشرة مجلدات
 تضم حوالي الاربعة آلاف صفحة
 وأكثر من عشرة آلاف صورة. ومجموع
 حتماً محرور وستام طاول أربع
 سنوات كاملة.

الاستاذ ارق الغدوم

المجموعة الثانية

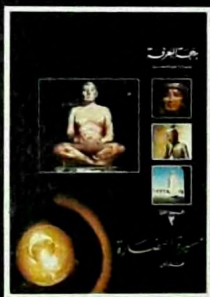
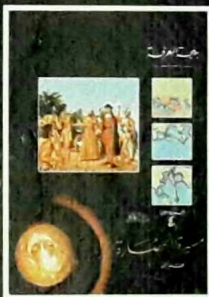
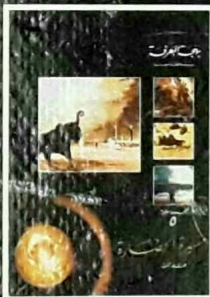
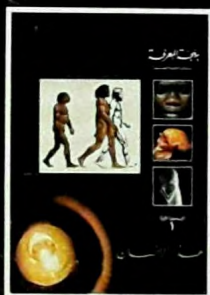
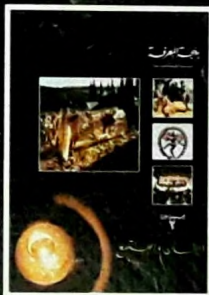

الانسان والمجتمع

بِسْمِ اللَّهِ الرَّحْمَنِ الرَّحِيمِ

بهجة المعرفة
موسوعة علمية مصورة

الانسان والمجتمع

المجموعة الثانية
٢



جميع الحقوق محفوظة
للشركة العامة للنشر والتوزيع والاعلان



The Joy of Knowledge Encyclopaedia
© Mitchell Beazley Encyclopaedias Ltd. 1976

The Joy of Knowledge Encyclopaedia Colourpaedia
© Mitchell Beazley Encyclopaedias Ltd. 1976

Derived from the Joy of Knowledge «TM» Services

The Publishers declare that an important part of
the illustrations was derived from the I. V. R.
Artwork Bank © 1974

Digitized by Ahmed Barod

هَيْدَةُ تَحْرِيرِ الْمَوْسُوعَةِ :

إشراف : الصّادق النّيبوم
رئيس قسم التّحرير : الدكتور كريم عَزْز قول
المدير الفني : فـاروق البقّيني

ساهم في إصدار هذا المجلد :

ترجمة :

الدكتور ماجد فخري

- دكتور بالفلسفة من جامعة ادنبره
- أستاذ الفلسفة العربية والغربية في جامعة
لندن وفي جامعة جورجيتون بولشطن
سابقاً
- أستاذ الفلسفة في الجامعة الأمريكية
بيروت
- رئيس دائرة الفلسفة في الجامعة الأمريكية
بيروت سابقاً

الدكتور خليل الجر

- دكتور بالفلسفة من جامعة السوربون
- عضو المجمع العام للفلسفة الفرنسيين
- عميد كلية التربية في الجامعة اللبنانية
الدكتور فؤاد اسحق الخوري
- أستاذ الأنثروبولوجيا الاجتماعية في جامعة
بيروت الأمريكية

دراسات خاصة :

الدكتور حسن صعب

- عميد كلية الإعلام في الجامعة اللبنانية
(الشورى في الإسلام)
الدكتور الشيخ صبحي الصالح
- مدير كلية الآداب والعلوم الإنسانية في

الجامعة اللبنانية بيروت
- رئيس قسم اللغة العربية وآدابها فيها
- عضو مجمع اللغة العربية في القاهرة
(تاريخ كتابة القرآن الكريم)
المركز الإسلامي للإعلام والتنمية - بيروت
(الحج . الصلاة . المسجد . الشريعة)

مراجعة :

الدكتور جبرائيل جبور

- أستاذ شرف في اللغة العربية بجامعة
بيروت الأمريكية
- من مؤلفاته : عمر بن أبي ربيعة (٣
أجزاء)

الدكتور سامي رزق

- دكتور دولة في الحقوق (فرنسا)
- مجاز في الآداب من جامعة ليون - فرنسا

الأستاذ حسين القوتلي

- المدير العام لشؤون الافتاء في لبنان
- عضو مؤتمر رسالة المسجد - مكة المكرمة
- رئيس اللجنة الدائمة لشؤون الحاج

الدكتور محمد رشيد قباني

- أستاذ الشريعة بكلية الحقوق في جامعة
بيروت العربية
- عضو المجمع الفقهي الإسلامي - مكة
المكزّمة

فهرس

٨٢	معنى الأسطورة ووظيفتها
٨٦	أساطير الربيع
٩٠	أساطير الصيف
٩٤	أساطير الخريف
٩٨	أساطير الشتاء
١٠٢	ماهية الدين
١٠٦	البرهمية والبوذية
١١٠	اليهودية والمسيحية
١١٤	الشريعة الإسلامية
١١٨	تاريخ كتابة القرآن
١٢٢	طرائق العبادة
١٢٦	الحج
١٣٠	المسجد
١٣٤	الدين ومحنة الإنسان المعاصر
١٣٨	ما هي الفلسفة
١٤٢	المنطق وأدوات الفلسفة
١٤٦	مبادئ الفلسفة
١٥٠	الفلسفة وعلم الأخلاق

وسائل الاتصال

١٥٤	التخاطب بلا الفاظ
١٥٨	الاتصال بالكلام (١)
١٦٢	الاتصال بالكلام (٢)
١٦٦	الاتصال بالكتابة (١)
١٧٠	الاتصال بالكتابة (٢)

٨	هذه الموسوعة
١٤	خطة التحرير

الشخصية الإنسانية

الإنسان والمجتمع	
٢٠	في مقدمة ابن خلدون
٢٦	فكرة الشخص
٣٠	مظاهر الحياة البشرية
٣٤	تصنيف أنواع الشخصية
صورة الجسم والتصحيح الحيوي	
٣٨	الارتجاعى
٤٢	التأمل والوعى
٤٦	الصلاة في الإسلام

الإنسان وعالم الغيب

٥٠	علم الإدراك اللاهسي
٥٤	التنجيم
٥٨	الغيب
٦٢	معنى الطقوس
٦٦	أنواع الطقوس
٧٠	الزواج
٧٤	الموت والاسى والفقدان
٧٨	قضايا الحياة والموت



٢٣٨	التحرّي عن الجريمة
٢٤٢	تعدد وسائل العقاب

العمل

٢٤٦	العمل : نعمة وتعمة
٢٥٠	العمل : دوافعه وتأديته
٢٥٤	العمل : الإدارة والتنظيم
٢٥٨	المال ورأس المال
٢٦٢	الإنسان كائن اقتصادي
٢٦٦	الصناعة والاقتصاد
٢٧٠	التجارة العالمية والتمويل
٢٧٤	التعاون الدولي والتنمية

اللهو

٢٧٨	الرياضة واللعب
٢٨٢	أوقات الفراغ

متفرقات

« أقرأ أيضاً »
معجم مصطلحات علم الاجتماع

تطور المجتمع

١٧٤	دراسة الإنسان
١٧٨	نشأة المجتمع الإنساني
١٨٢	مراحل التطور الاجتماعي
١٨٦	أولى المجتمعات البشرية
١٩٠	بدايات التمدن
١٩٤	مجتمعات ما قبل الدولة
١٩٨	الدول والامبراطوريات القديمة
٢٠٢	بنية المجتمعات
٢٠٦	الصراع والقوة واللامساواة
٢١٠	الفرد في المجتمع
٢١٤	التحيز وتعصب الجماعات
٢١٨	التحيز والاختيار الشخصي

السياسة

٢٢٢	العلوم السياسية
٢٢٦	أنواع الأنظمة السياسية
٢٣٠	الثورى في الإسلام

القانون

٢٣٤	تطبيق القانون
-----	---------------------

هذه الموسوعة

لأول مرة في لغتنا العربية .

لأول مرة في تاريخنا بأسره ، تصدر عندنا موسوعة
مصورة ومعدة فعلاً على مستوى العمل الموسوعي .
لم يكن بوسعنا أن نتجاهل هذا النقص في مكتبتنا
العربية ، ولم يكن من خطتنا أن نوفيه بأي عمل لا
يجاري مستويات الموسوعات الحديثة في أكثر لغات
العالم تقدماً . وقد انفقنا بعض الوقت ونحن نبحث
جاهدين عما يدعى عادة باسم « الحل الوسط » ،
لكن البحث نفسه لم يعلمنا شيئاً سوى أنه ليس ثمة
حل وسط لأداء أي عمل جدي .

وذهبنا الى القمة .

اتصلنا بدور النشر شرقاً وغرباً ، وفحصنا
اعمالهم بكل ما في حوزتنا من رغبة في التدقيق ،
واخترنا أفضل - واحد - واحد - عمل بينها ، ثم اندفعنا
تفاوض على حقوق نشره في ملحمة مرهقة ، وغربية
بعض الشيء عن عالم منتجى الموسوعات في
الغرب . فلم تكن تفاوض على الثمن ، بل على
حقنا في تنقيح المادة ، وكان ذلك الطلب يدهشهم -
أحياناً - أكثر مما تمنى .

بالتدريج تعلمنا أن نشرح لهم موقفنا .
بالتدريج بدأنا نقنعهم بأننا لا نريد أن
ننقل عملهم الى اللغة العربية ، بل نريد
ان نعدّ لأنفسنا موسوعة عربية نخصنا ،
وتعكس روحنا وبيئتنا وذوقنا ، وترى
الاشياء من وجهة نظرنا ، اذا كان لا بد أن
تراها من وجهة نظر أمة ما .

وتقبّلوا فكرتنا في دار ميتشل بيزلي ذات
الدور الرائد في ابتكار الموسوعات
المصورة ، وانفتح الباب الذي ظل مغلقاً
طوال تاريخنا القديم والحديث على حد
سواء ، وبدأنا بالعمل لتقديم اول انتاج
موسوعي متكامل في لغتنا العربية ، بعد
ان تقررت خطة التنفيذ خلال جلسة شبه
عائلية بين ثلاثة من المسئولين عن
التنفيذ .

في تلك الجلسة تقرر اولاً اننا سنواجه
مشكلة صعبة في نقل المصطلحات الى حد
قد يدعونا احياناً الى استعمال الكلمة

اللاتينية حرفياً . وبالنسبة لهذه النقطة ،
كان الحل الوحيد لدينا هو أن نوكل الترجمة
الى اساتذة جامعيين في المادة نفسها ، وليس فقط الى
مجرد مترجمين ، في محاولة حافلة بالتوقعات لحمل
الخبير العربي على مواجهة مشاكل لغته المعاصرة ،
واشراكه في مسئولية البحث عن الكلمة الأفضل
والاكثر قرباً الى روح ثقافتنا وشخصيتنا .

ابعد من ذلك لم يكن بوسعنا - ولم يكن من حقنا
أصلاً - أن نمضي شبراً واحداً . فنحن لا نتصدى
لكتابة لغة جديدة للعرب ، بل لتسجيل معلومات
جديدة في لغتهم ، وهي اقصى مهمة تستطيع أية
موسوعة أن تؤديها .

في تلك الجلسة تقرر أيضاً أن الترجمة على أي حال
ليست هي وحدها كل المشكلة . فمنهج التحرير
نفسه في تغطية مواد الموسوعة الانجليزية منهج لا
يلبي جميع احتياجاتنا . أنه يهيء لنا مادة علمية ممتازة
العرض والتنسيق في مجلدات « الكون »
و « الأرض » و « الحياة » ، لكن اهتماماته في مجلدات
اخرى مثل « الانسان والمجتمع » ، و « مسيرة

بیت العرف



من مواضيع المجلد :

- النظرية الذرية
- الحرارة والضوء والصورة
- الكهرباء
- الكيمياء . . .

الحضارة » ، لا تغطي كثيراً مما يهمنا نحن
في الدرجة الأولى .

بالنسبة لهذه النقطة كان الحل لدينا
هو أن نعيد اخراج الموسوعة بأسرها في
مجموعتين : -

المجموعة الأولى موجهة لتغطية ميادين
العلوم الطبيعية المعاصرة في المجلدات
الخمس التالية :

(١) العلم

(٢) الكون

(٣) الأرض

(٤) الحياة

(٥) الاداة والآلة

وصفة هذه المجموعة انها تتعامل مع
حقائق علمية مجردة . ودورنا فيها هو اننا



- وسائل النقل
- الاسلحة
- الهندسة
- الصناعات الكيميائية . . .



- كيف بدأت الحياة ؟
- النبات
- الحشرات والسلك
- الطيور والثدييات . . .



- تركيب الارض
- البحار والمحيطات
- المناخ والطقس
- مصادر الغذاء والطاقة . . .

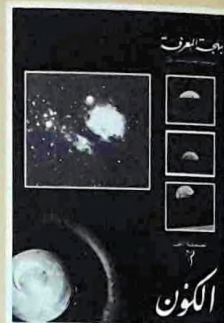

- علوم الفضاء
- المجموعة الشمسية
- النجوم وخرائط النجوم
- الانسان والفضاء . . .

جانبيين مختلفين في وقت واحد . فمنهج المحرر الاوربي هو أن ينظر الى ميادين العلوم الانسانية في أوروبا ، ويركز بحوث النص على قضايا المجتمع والتاريخ فيها ، مقابل أن يكتفي بتغطية شبه عامة لمعظم ما يقع خارج هذا الاطار . ومشكلتنا نحن في الطرف الاخر أن هذا المنهج يلزمنا بتفاصيل لا نحتاج اليها عن اوربا ، ويحرمنا معلومات اساسية نحتاج اليها اكثر عن مجتمعنا وتاريخنا وطبيعة قضايانا التي نتعامل معها . وكان الأمر كله بالنسبة لنا مجرد دعوة للاختيار بين أن ننقل المجموعة الى اللغة العربية وبين ان نعد لانفسنا مجموعة عربية تحضنا . هذه المرة لم تكن مشكلتنا ان نجد حلاً ، بل أن نتفق على اتخاذ قرار . وقد اعترانا التردد ، وارتفعت اصواتنا بعض الشيء ، ونحن نعد لانفسنا انواع المصاعب والاحتمالات ، لكن ذلك فيما يبدو مجرد

نقلنا جميع معلوماتها بأمانة ودقة . وما نتوقه منها هو أن تسد الثغرة الهائلة - والشديدة الوضوح - في مكتبتنا العربية في ما يخص حقل المعرفة المصورة بالذات . المجموعة الثانية موجهة لتغطية ميادين العلوم الانسانية في خمسة مجلدات اخرى هي :

- ١) هذا الانسان
 - ٢) الانسان والمجتمع
 - ٣) مسيرة الحضارة مجلد أول
 - ٤) مسيرة الحضارة مجلد ثان
 - ٥) مسيرة الحضارة مجلد ثالث
- وصفة هذه المجموعة أن خطة تحريرها بحكم طبيعة العلوم الانسانية نفسها خطة لا يمكن ادائها من

بجس العروسة



مسرحية

من الإنسان

من مواضيع المجلد :

- قصة التطور
- كيف يعمل جسدك وينمو ؟
- الصحة والمرض
- مراحل العمر المختلفة ...

جزء متوقع من أية جلسة مخصصة لاتخاذ قرارات صعبة . فقد انتهى الأمر بيننا بالاتفاق على أي حال ، واتفقنا جميعاً على اختيار الطريق الأطول والأكثر تعقيداً .

رأينا أن نعيد توزيع النص . أن نتدخل لتفقيح المادة . أن نحذف . أن نضيف . ورأينا أن ذلك يعني في الواقع أننا سنعدُّ كثيراً من فصول هذه المجموعة بأنفسنا ، مما يتطلب بدوره أن نلتزم أيضاً بالمستوى الرفيع - والمبتكر - لآخرج النص في نسخته الاصلية . فماذا فعلنا ؟ قمنا بتقسيم مواد المجموعة الثانية الى ثلاثة اقسام :-

القسم الأول : دراسة علمية مفصلة من مجلدين ، احدهما يضم معظم المعلومات المتوفرة الآن عن الانسان وتطوره ، ووظائف اعضائه وتشريح



- استعمار العالم العربي
- الحرب العالمية الأولى
- حركات التحرير في العالم العربي
- الحرب العالمية الثانية . . .

- اوربا في القرن الرابع عشر
- اكتشاف أمريكا
- العثمانيون
- مطلع عصر الاستعمار . . .

- نشأة المجتمعات
- امبراطوريات العالم القديم
- ظهور الاسلام
- المغول في بغداد . . .

- عن الموت والحياة
- الانسان والدين
- السياسة
- القانون . . .

واحد ، يتبعه في وقت لاحق اطلس تاريخي للوطن العربي . ومنذ بداية هذا القسم كنا قد افترقنا كثيراً عن النص الاجنبي ، وكنا نعرف على وجه اليقين اننا هذه المرة لا بد أن نعد معظم المادة بأنفسنا .
فماذا فعلنا ؟

سؤال بديهي حقاً ، لكن اجابته الصحيحة لا تقع في نطاق هذه المقدمة وحدها او هذا الكتاب كله . انها تقع في عشرة مجلدات ، تضم اربعة الاف صفحة تقريباً ، وأكثر من عشرة آلاف صورة ، وجهد خمسمائة محرر ورسام طوال أربع سنوات كاملة .

لصارحهم

جسده وصفاته ، ومشاكله العقلية العامة . والأخر يتعرض لموقع الانسان في المجتمع ، والتركيبات الجغرافية المعروفة في العالم ، وقضايا الشخصية والنمو العقلي . وفي هذا المجلد كان دورنا أن نساند معظم الدراسات الاصلية التي تركزت بحوثها على مجتمعات اخرى بدراسات جديدة عن مجتمعا العربي ونوع قضاياه ذات الطابع المختلف . وقد بلغت حصيلة اضافاتنا مائة صفحة تقريباً مخصصة كلها لتحديد ابعاد الصورة الأخرى التي تسود مجتمعاتنا في العالم العربي .

القسم الثاني : دراسة تاريخية من مجلدين يعرضان قصة الحضارة منذ عصور ما قبل التاريخ الى نهاية العصور الحديثة . وفي هذا القسم تجاوزت اضافاتنا حدود المائة صفحة ، ووقع علينا عبء اعداد الفصول الخاصة بتاريخ الاسلام والعرب بالذات لتغطية النقص الظاهر في اصل الموسوعة .
القسم الثالث : دراسة للتاريخ المعاصر من مجلد

خطّة التحرير

كلمة موسوعة في اللغات الاوربية تعني تقريبا ما تعنيه كلمة « حلقة الدرس » في لغتنا . انها تجميع للمعارف طبقا لخطّة اخراج خاصة من شأنها ان تضع حصيلة ضخمة من المعلومات بين يدي القارئ المتخصص والقارئ العادي على حد سواء .

ثمة خطتان لتحرير الموسوعات :

الاولى : ان تتبنى الموسوعة اسلوب التجميع حسب الحروف الابجدية ، وتعمل على تقسيم معلوماتها في خانات ترتبط بنوع الحرف وليس بطبيعة الموضوع . مشكلة هذه الخطّة انها قائمة على تفكيك الوحدة الى فقرات مبتورة او مكررة ، مما يجعل الموسوعة نفسها مجرد قاموس مطول ، قد يرضي حاجة قارئ يبحث عن اجابة معينة لسؤال معين ، مثل « من هو قلب الاسد ؟ » ، او « متى عاش صلاح الدين ؟ » ، لكنه لا يسد حاجة من ينشد المعرفة الحقيقية بظروف هذين الرجلين وظروف العصر الذي شهد لقاءهما .

الخطّة الاخرى : ان تتبنى الموسوعة اسلوب تجميع المعلومات حسب وحدة الموضوع ، بحيث تقدم عرضا شاملا له ، بغض النظر عن حروفه الابجدية . فالقارئ هنا لا يتلقى معلومات متفرقة عن قلب الاسد او صلاح الدين تحت حروف ابجدية متباعدة ، بل يشاهد حياتها بمجملها وعصرها بكامله ، ويتعرف على الظروف والاحداث التي احاطت بها ، في عرض واحد مفصل تحت عنوان « الحروب الصليبية » . ان هذه الخطّة ، بكل ما تقتضيه من المحرر من مراعاة الشمول والدقة ، هي التي رأيناها جديرة بتحرير موسوعة كبرى مثل « بهجة المعرفة » .

بهجة المعرفة ؟ نعم ، فهذا الاسم بالذات ليس مجرد اختيار عابر من جانبنا ، بل هو المنهج ذاته المتبع في اعداد مواد الموسوعة وفي توزيعها ايضا .

لم نكتثر للفكرة القائلة بان المعرفة التي نكتسب بيسر لا بد ان تكون معرفة سطحية او غير نافعة . الواقع ان مثل هذا الزعم ليس خياليا وبعيدا عن مفهوم التربية فحسب ، بل انه مفسد ، اذ من شأنه ان يسد كل طريق ممكن الى المعرفة . لقد تعمدنا ان نتجاهله ، وصممنا على ان نغضي في الاتجاه الاخر . عازمين على تأكيد ايماننا بان المعرفة في حد ذاتها هي اول لذات الحياة واكثرها اثارة للبهجة .

استعملنا الرسوم . استعملنا الجداول واللوحات والخرائط . اتجهنا لتطوير طريقة

عرض المادة بحيث يسقط الضوء على كل موضوع من ثلاث زوايا مختلفة في وقت واحد : زاوية النص العام الذي يتولى مهمة شرح الموضوع وتحديد اطاره ؛ زاوية الصور التي تواكب فقرات النص بمثابة شروح او وثائق ؛ زاوية التعليق على الصور ، وهو نص آخر قائم بذاته ، لإضافة مزيد من المعلومات الى النص العام او شرح تفاصيله . هذا النهج في تغطية جميع وحدات الموضوع من عدة زوايا في وقت واحد هو الذي قاد المشرفين على اخراج الموسوعة في اللغة الانجليزية الى ابتكار نظامهم البارع - والمفيد - لتجميع كل موضوع على حدة في قطاع واحد من صفحتين .

نظام القطاع : اصطلاح « القطاع » يمثل هنا الوحدة الاساسية لجميع المجلدات ، وهو صفحتان في الاصل الاجنبي ، واربع صفحات في النسخة العربية ، نظراً لاختلاف حجم المجلد من جهة ، وصغر انماط الحرف اللاتيني من جهة اخرى . كل قطاع يضم نصاً رئيسياً يقع في ٧٥٠ كلمة تقريباً على امتداد النصف العلوي من الصفحات الاربع ، تضاف اليه الصور والرسوم الملونة التي تغطي مع شروحها اكثر من نصف المساحة . وقد اخترنا للشروح اصغر نمط متاح للحرف العربي ، لكي نفسح مجالاً كافياً لحشد مزيد من التفاصيل ، دون ان تصبح القراءة صعبة او مرهقة . نقل القطاع من اصله الاجنبي الى النسخة العربية تم بنجاح ، رغم الاختلاف الظاهر بين حجم المجلد في كلتا الموسوعتين . لقد التزمنا اصلاً ، في القطاعات التي قرنا نقلها بحذافيرها الى اللغة العربية ، بنشر جميع الصور في احجامها الاصلية وجميع النصوص والشروح التي يضمها القطاع على اربع صفحات بدلاً من اثنتين .

لمن « بهجة المعرفة » ؟ في الدرجة الاولى نحن نتوجه الى القارىء المدرب الذي تلقى تعليماً منظماً يعادل - على الاقل - مرحلة التعليم الاعدادي . فقراءة موضوعات الموسوعة من دون الملم بأوليات المعرفة قد لا تكون امراً مشوقاً . فيما عدا ذلك ، نعتبر « بهجة المعرفة » « حلقة درس » حقيقية مفتوحة فعلاً لجميع الاعمار .

لقد ضمناها ثلاثة مصادر للمعرفة ، تمثل مستويات المعارف المختلفة : مصدرأ يعالج معلومات اساسية قد يحتاج اليها كل قارئ ، مثل المواد الخاصة بوظائف الجسم

وتربية الطفل وامور الصحة والمرض ؛ ومصدراً يعالج معلومات مفيدة وممتعة معا ، من شأنها ان تشد انتباه كل قارئ بين الاعدادي وبين الجامعة ، لأنها تهيء له مرجعا علميا موثوقا به لجميع المعارف التي يتلقاها طوال سنوات دراسته ، مثل المواد الخاصة بالتاريخ والعلوم الطبيعية والرياضيات والفلك ؛ ثم مصدراً ثالثاً يعالج معلومات متخصصة لا يحتاج القارئ الى مطالعتها فقط ، بل الى مراجعتها ايضا بين حين وآخر ، بحثاً عن الحل او المشورة ، مثل المواد الخاصة باستعمال الآلات او موضوعات غذاء الطفل ورعاية الحامل .

كيف تقرأ ؟ نظام القطاع مصمم خاصة لتحويل الموسوعة الى مكتبة امام كل قارئ لا يرتبط بمنهج بحث معين . انه يستطيع ان يقرأ كل كتاب على حدة - او حتى كل قطاع على حدة - ويستطيع ان يضمن لنفسه فيضاً زائراً من المعلومات النافعة دون ان يجسر شيئاً من متعة التشويق والتباين . لكن نظام القطاع قد يقدم خدمة اكبر للقارئ ، المدرب الذي يستعمل الموسوعة طبقاً لمناهج محددة في البحث .

فهذا القارئ ، سواء كان طالباً او باحثاً متخصصاً ، تمدّه الموسوعة بمرجع قريب وسهل التداول ، يكفيه مشقة البحث الطويل بين المصادر ، ويكفيه في الدرجة الاولى مشقة تجميع المصادر نفسها . كل ما يحتاج اليه هنا هو ان يراجع في « اقرأ ايضاً » ارقام صفحات القطاعات المترابطة في كل مجلد على حدة ، لكي يكتشف بنفسه ان كل قطاع يعمل تلقائياً بمثابة خلية واحدة في جسم واحد ، وان كل قطاع يقود الى الآخر في نسج متواصل النمو والتشابك مثل المعرفة الحية نفسها .

كيف تبحث ؟ الخطوة الاولى ان تحدد لنفسك المجلد الذي يتعامل مع موضوعك . فما يخص الانسان مثلا تبحث عنه في « هذا الانسان » ، وما يخص الفضاء تبحث عنه في مجلد « الكون » . ومجلدات الموسوعة مقسمة عمدا الى مجموعتين لتسهيل هذه المهمة بالذات . الخطوة الثانية ان ترجع ، في « هذا الانسان » مثلا ، الى الصفحة الثامنة عشرة ، حيث تجد خارطة مفصلة للكتاب ، تحدد لك اين تجد موضوعك ، وموقعه من المادة بأسرها . فاذا كنت تبحث عن امر يتعلق بالجهاز الهضمي مثلاً ، فسوف ترشدك الخارطة الى القسم الثاني المخصص للجسم البشري في بنيتة وفي وظائفه . بعد ذلك ، كل ما تحتاج اليه هو ان تلقي نظره على فهرس المحتويات لكي تعرف الصفحة التي تحتوي على موضوعك .

الدكتور كريم عسز قول

Digitized by Ahmed Barod

نظام القطع

النص الرئيسي هو عرض لموضوع قائم بذاته ، من ٧٥٠ كلمة تقريباً ، يملأ الجزء الأعلى من صفحات القطع الرابع .

الرسوم والصور هي رسوم ومخططات ولوحات وجدول وخرائط تضيف طابعاً حياً على تفاصيل الموضوع وتجسده مثلاً امام عيتيك .

القطعة الأربعة

موضوع القطع

تتميز القطعة الأربعة بالتركيز على الموضوع الرئيسي، وتحتوي على نص رئيسي طويل، بالإضافة إلى رسوم وصور توضيحية. هذا النوع من القطع يهدف إلى تقديم معلومات شاملة وعميقة عن موضوع معين.

١ - البطين الأيمن	١١ - البطين الأيسر	٢١ - الشرايين	٣١ - الأوردة
٢ - الصمام الأبهري	١٢ - الصمام البicus	٢٢ - الشرايين التاجية	٣٢ - الأوردة التاجية
٣ - الصمام المitral	١٣ - الصمام الأبهري	٢٣ - الشرايين التاجية الخلفية	٣٤ - الأوردة التاجية الخلفية
٤ - الصمام الأبهري	١٤ - الصمام البicus	٢٤ - الشرايين التاجية الأمامية	٣٥ - الأوردة التاجية الأمامية
٥ - الصمام المitral	١٥ - الصمام الأبهري	٢٥ - الشرايين التاجية الجانبية	٣٦ - الأوردة التاجية الجانبية
٦ - الصمام الأبهري	١٦ - الصمام البicus	٢٦ - الشرايين التاجية الخلفية	٣٧ - الأوردة التاجية الخلفية
٧ - الصمام المitral	١٧ - الصمام الأبهري	٢٧ - الشرايين التاجية الأمامية	٣٨ - الأوردة التاجية الأمامية
٨ - الصمام الأبهري	١٨ - الصمام البicus	٢٨ - الشرايين التاجية الجانبية	٣٩ - الأوردة التاجية الجانبية
٩ - الصمام المitral	١٩ - الصمام الأبهري	٢٩ - الشرايين التاجية الخلفية	٤٠ - الأوردة التاجية الخلفية
١٠ - الصمام الأبهري	٢٠ - الصمام البicus	٣٠ - الشرايين التاجية الأمامية	٤١ - الأوردة التاجية الأمامية

موضوع للقطع يختلف عناصره المتأثرة لجعل موضوع في المعرفة الشاملة العامة متكاملًا ومشوقًا وحيًا .

المواشئ هي كلمات - عناوين لاجزاء الرسوم والصور او ارقام تلك ال شرحها في التعليقات .

التعليقات هي شروح للرسوم والصور تستخرج معانيها وتوضح دقائقها وتزودك بمعلومات تفصيلية انضائية عن الموضوع .

القطعة الأربعة

تتميز القطعة الأربعة بالتركيز على الموضوع الرئيسي، وتحتوي على نص رئيسي طويل، بالإضافة إلى رسوم وصور توضيحية. هذا النوع من القطع يهدف إلى تقديم معلومات شاملة وعميقة عن موضوع معين.

١ - البطين الأيمن	١١ - البطين الأيسر	٢١ - الشرايين	٣١ - الأوردة
٢ - الصمام الأبهري	١٢ - الصمام البicus	٢٢ - الشرايين التاجية	٣٢ - الأوردة التاجية
٣ - الصمام المitral	١٣ - الصمام الأبهري	٢٣ - الشرايين التاجية الخلفية	٣٤ - الأوردة التاجية الخلفية
٤ - الصمام الأبهري	١٤ - الصمام البicus	٢٤ - الشرايين التاجية الأمامية	٣٥ - الأوردة التاجية الأمامية
٥ - الصمام المitral	١٥ - الصمام الأبهري	٢٥ - الشرايين التاجية الجانبية	٣٦ - الأوردة التاجية الجانبية
٦ - الصمام الأبهري	١٦ - الصمام البicus	٢٦ - الشرايين التاجية الخلفية	٣٧ - الأوردة التاجية الخلفية
٧ - الصمام المitral	١٧ - الصمام الأبهري	٢٧ - الشرايين التاجية الأمامية	٣٨ - الأوردة التاجية الأمامية
٨ - الصمام الأبهري	١٨ - الصمام البicus	٢٨ - الشرايين التاجية الجانبية	٣٩ - الأوردة التاجية الجانبية
٩ - الصمام المitral	١٩ - الصمام الأبهري	٢٩ - الشرايين التاجية الخلفية	٤٠ - الأوردة التاجية الخلفية
١٠ - الصمام الأبهري	٢٠ - الصمام البicus	٣٠ - الشرايين التاجية الأمامية	٤١ - الأوردة التاجية الأمامية

اقرأ أيضاً هي قائمة بالايحات التي تتناول نواحي اخرى من الموضوع ذاته والتي يمكنك مطالعتها في هذا المجلد . وقد افرد لها باب خاص في آخر المجلد .

خطة الكتاب

- الشخصية الإنسانية (من صفحة ٢٦ إلى صفحة ٤٩)

- الإنسان وعالم الغيب (من صفحة ٥٠ إلى صفحة ١٤٩)

- نشوء المجتمعات البشرية وبشيتها

(من صفحة ١٥٠ إلى صفحة ٢٣٣)

- تطور الدولة

- العلوم السياسية وأداة الحكم وأنواع

- القانون (من صفحة ٢٣٤ إلى صفحة ٢٤٥)

- الإنسان كائن اقتصادي

(٢٨٥)

- التعاون الدولي الإنمائي

- العمل وأوقات الفراغ

- الاقتصاد (من صفحة ٢٤٦ إلى صفحة ٢٨٥)

- أقرأ أيضاً (من صفحة ٢٨٧)

- معجم مصطلحات علم الاجتماع (من صفحة ٣٠٣)



- كيف تنمو فكرة الشخص الإنساني ؟

- ضرورة إعادة التكيف على أثر الموت والأسى والفقدان .

- دور التأمل والوعي في الحياة الحديثة .

- علم الإدراك اللاحي

- التنجيم والطقوس والأساطير

- الدين وطرق العبادة والفلسفة

- تطبيق القانون

- الإجرام

- العقاب

- في ميدان العمل

- لائحة بقراءات إضافية

في المجلد نفسه لاستكمال

كل « قطاع » فيه

- جدول ابجدي بأهم مصطلحات علم الاجتماع

- مرادفاتها الانجليزية

- مدلولاتها

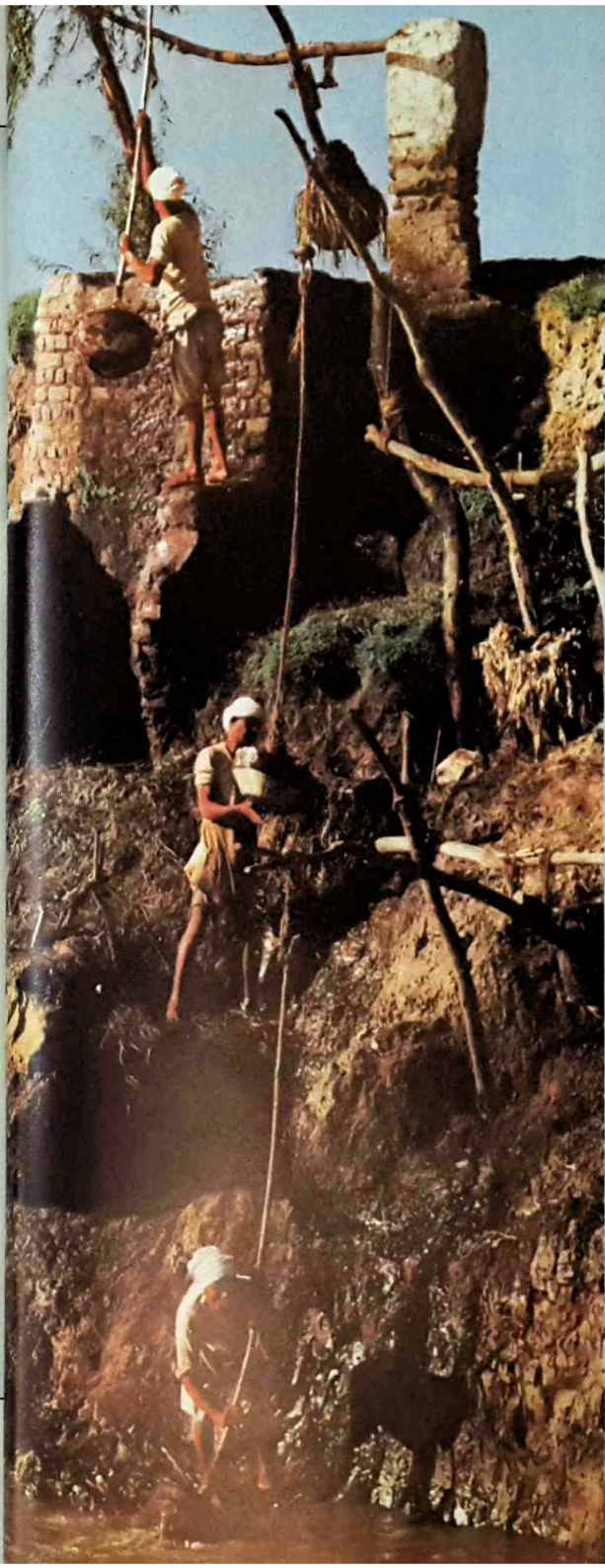

... وما اراده الله من اعتصار العالم بهم واستخلافه اياهم
وهذا هو معنى العمران . وركبه على صورة لا تصح حياتها
وتقاؤها إلا بالفناء . وهدها الى التماسه بفطرته وبما ركب
فيه من القدرة على تحصيله .

الانسان والمجتمع

في

مقدمة ابن خلدون

في هذه المقدمة يعرض ابن خلدون الاصول المنهجية لعلمي التاريخ والاجتماع ، فكان بذلك أول من اكتشف لاعمال البشر ضمن المجتمع ، وتقلب الاحداث الاجتماعية وتتابعها ، نواميس كالتي تتمشى عليها احداث الطبيعة . من هنا القول أن ابن خلدون كان في هذه المقدمة مؤسساً ورائداً لفلسفة التاريخ وعلم الاجتماع . ولقد كان تفكيره فيها شاملاً ومتنوعاً وعميقاً بحيث جاءت « خزنة علوم اجتماعية وسياسية واقتصادية وأدبية » . لذلك رأينا ان نستهل قطاعات هذا المجلد بفصل من مقدمة ابن خلدون بعنوان « العمران البشري » .



ان الاجتماع للانسان ضروري . ويعبر الحكماء عن هذا بقولهم . الانسان مدنيّ بالطبع أي لا بدّ له من الاجتماع الذي هو المدينة في اصطلاحهم . وهو معنى العمران . ويانه أن الله سبحانه خَلَق الانسان وركبه على صورة لا تصحّ حياتها ويقاؤها الا بالغذاء ؛ وهده الى التماسه بفطرته وبما ركب فيه من القدرة على تحصيله ؛ الا أنّ قدرة الواحد من البشر قاصرة عن تحصيل حاجته من ذلك الغذاء . غير موفية له بمادة حياته منه ؛ ولو فرضنا منه أقلّ ما يمكن فرضه وهو قوت يوم من الحنطة مثلاً . فلا يحصل الا بعلاج كثير من الطحن والعجن والطبخ ؛ وكل واحد من هذه الاعمال الثلاثة يحتاج الى مواعين وآلات لا تتمّ الا بصناعات متعدّدة من حدّاد ونجّار وفخّار . هبّ أنّه يأكله حباً من غير علاج . فهو ايضاً يحتاج في تحصيله حباً الى أعمال أخرى أكثر من هذه . من الزراعة والحصاد والدرس الذي يخرج الحب من غلاف السنبل ؛ ويحتاج كل واحد من هذه الى آلات متعدّدة وصناعات كثيرة أكثر من الأولى بكثير . ويستحيل أن توفي بذلك كله أو بعضه قدرة الواحد ؛ فلا بدّ من اجتماع القدر الكثيرة من أبناء جنسه لتحصيل القوت له ولهم . فيحصل بالتعاون قدر الكفاية من الحاجة لأكثر منهم بأضعاف ؛ وكذلك يحتاج كل واحد منهم ايضاً في الدفاع عن نفسه الى الاستعانة بأبناء جنسه . لأنّ الله سبحانه لمّا ركب

... وكل واحد من هذه الاعمال الثلاثة يحتاج الى موا

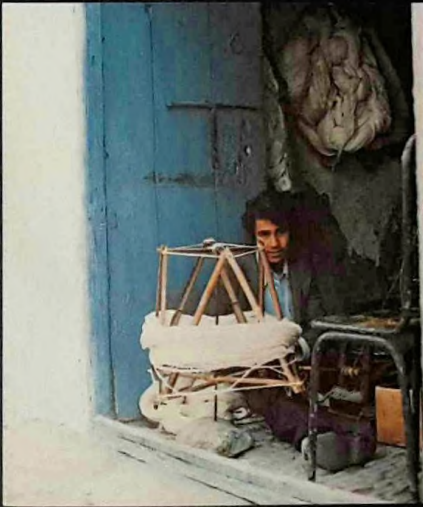

غزل الصوف



الصباغة

الطباع في الحيوانات كلها وقسم القدر بينها . جعل حظوظ كثير من الحيوانات العجم من القدرة أكمل من حظ الانسان . فقدرة الفرس مثلاً أعظم بكثير من قدرة الانسان ، وكذا قدرة الحمار والثور وقدرة الأسد والفيل أضعاف من قدرته . ولما كان العدوان طبيعياً في الحيوان ، جعل لكل واحد منها عضواً يختصّ بمداغمة ما يصل اليه من عادية غيره ؛ وجعل للانسان عوضاً من ذلك كله الفكر واليد . فاليد مهيمّة للصنائع بخدمة الفكر . والصنائع تحضّل له الآلات التي تنوب له عن الجوارح المعدّة في سائر الحيوانات للدفاع ؛ مثل الرماح التي تنوب عن القرون الناطحة ، والسيوف النابئة عن المخالب الجارحة . والتراس النابئة عن البشرات الجاسية ، الى غير ذلك . مما ذكره جالينوس في كتاب منافع الاغضاء . فالواحد من البشر لا تقاوم قدرته قدرة واحد من الحيوانات العجم . سيما المفترسة . فهو عاجز عن مدافعتها وحده بالجملة ؛ ولا تفي قدرته أيضاً باستعمال الآلات المعدّة للمدافعة . لكثرتها وكثرة الصنائع والمواعين المعدّة لها . فلا بدّ في ذلك كله من التعاون عليه بأبناء جنسه ؛ وما لم يكن هذا التعاون فلا يحصل له قوت ولا غذاء . ولا تتمّ حياته لما رغبه الله تعالى عليه من الحاجة الى الغذاء في حياته . ولا يحصل له أيضاً دفاع عن نفسه لفقدان السلاح . فيكون فريسة للحيوانات ويعاجله الهلاك عن مدى حياته ويبيطل نوع البشر . واذا

آلات لا تتم الا بصناعات متعددة من حداد ونجار وفاخوري .

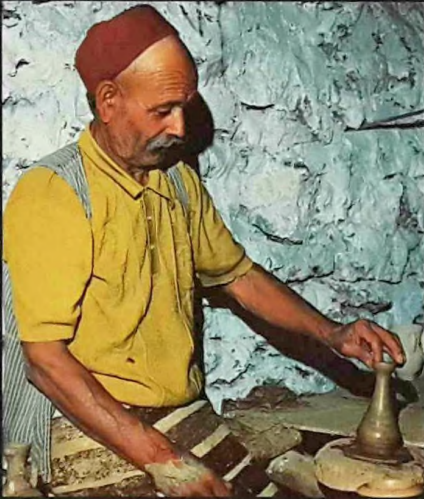

صناعة الفخار



طحن الحبوب

كان التعاون حصل له القوت للغذاء . والسلاح للمدافعة . وتمت حكمة الله في بقائه وحفظ نوعه . فاذن هذا الاجتماع ضروري للنوع الانساني والآ لم يكمل وجودهم . وما اراده الله من اعتمار العالم بهم واستخلافه اياهم . وهذا هو معنى العمران الذي جعلناه موضوعاً لهذا العلم . وفي هذا الكلام نوع اثبات للموضوع في فنه الذي هو موضوع له . وهذا وان لم يكن واجباً على صاحب الفن . لما تقرر في الصناعة المنطقية أنه ليس على صاحب علم اثبات الموضوع في ذلك العلم . فليس أيضاً من المنوعات عندهم . فيكون اثباته من التبرعات والله الموفق بفضل . ثم أن هذا الاجتماع اذا حصل للبشر كما قررناه . وتم عمران العالم بهم . فلا بد من وازع يدفع بعضهم عن البعض لما في طباعهم الحيوانية من العدوان والظلم . وليست آلة السلاح . التي جعلت دافعة لعدوان الحيوانات العجم عنهم . كافية في دفع العدوان بينهم لأنها موجودة لجمعهم ؛ فلا بد من شيء آخر يدفع عدوان بعضهم عن بعض . ولا يكون من غيرهم . لقصور جميع الحيوانات عن مداركهم وإلهاماتهم ؛ فيكون ذلك الوازع واحداً منهم يكون له عليهم الغلبة والسلطان واليد القاهرة . حتى لا يصل أحد الى غيره بعدوان . وهذا هو معنى الملك . وقد تبين لك بهذا أنه خاصة للانسان طبيعية ولا بد لهم منها . وقد توجد في بعض الحيوانات العجم على ما ذكره الحكماء . كما في النحل والجراد . لما استقري فيها

وكذلك يحتاج كل واحد



من الحكم والانقياد والاتباع لرئيس من اشخاصها ، متميز عنها في خلقه وجثمانه ؛ إلا أن ذلك موجود لغير الانسان بمقتضى الفطرة والهداية لا بمقتضى الفكرة والسياسة . أعطى كل شيء خلقه ثم هدى ؛ ويزيد الفلاسفة على هذا البرهان ، حيث يحاولون اثبات النبوة بالدليل العقلي ، وأنها خاصة طبيعية للانسان ، فيقررون هذا البرهان الى غايته وأنه لا بد للبشر من الحكم الوازع ؛ ثم يقولون بعد ذلك ، وذلك الحكم يكون بشرع مفروض من عند الله يأتي به واحد من البشر وأنه لا بد أن يكون متميزاً عنهم ، بما يودع الله فيه من خواص هدايته . ليقع التسليم له والقبول منه حتى يتم الحكم فيهم وعليهم من غير انكار ولا تثريب . وهذه القضية للحكام غير برهانية كما تراه ، اذ الوجود وحياة البشر قد تتم من دون ذلك ، بما يفرضه الحاكم لنفسه أو بالعصية ، التي يقندر بها على قهرهم وحملهم على جادته . فأهل الكتاب والمتبعون للأنبياء قليلون بالنسبة الى المجوس ، الذين ليس لهم كتاب فأنهم أكثر أهل العالم ؛ ومع ذلك فقد كانت لهم الدول والآثار فضلاً عن الحياة . وكذلك هي لهم لهذا العهد في الأقاليم المنحرفة في الشمال والجنوب ، بخلاف حياة البشر فوضى دون وازع لهم البتة ؛ فإنه ممتنع وبهذا يتبين لك غلطهم في وجوب النبوات وأنه ليس بعقلي وإنما مدركه الشرع كما هو مذهب السلف من الامة والله ولي التوفيق والهداية .

من الكتاب الأول في العمران البشري

منهم أيضاً بالدفاع عن نفسه الى الاستعانة بابناء جنسه .

Digitized by Ahmed Barod



فكرة الشخص

الخاص . فكل انسان كائن فريد . لا من حيث شكله وبنيتة الجسدية وحسب . بل لأن فيه يجري تيار من الوعي مستمر ومتكامل لا يشاركه فيه كائن انساني آخر .

وعى الذات

قصة جنة عدن . كما يرويها العهد القديم . ترمز الى اكتساب الانسان قدرة وعي الذات بأكل التفاحة وفقد النعمة . اساس هذه القصة

احدى السمات المميزة للانسانية ان الانسان يستطيع التفكير في قدرته على العمل . بينما الكائنات الحية الاخرى تعمل وحسب . انه . بعد سن الطفولة . كائن قادر على وعي ذاته . ولما كان لكل فرد وجدانه



محرومة منها . الوجه الآخر لقصة العهد القديم هو الاعتقاد بأن الانسان كان بريئاً في ما مضى . غير قادر على الاجرام وخالياً من الدهاء والمكر . من هنا الفكرة الدينية عن خطيئة الانسان الاصلية وخسرانه الاول للنعمة . مع ما يرافقها من الامل بأن الانسان سيصبح . في وقت ما في المستقبل . أكان في هذا العالم أو في عالم آخر . قادراً على تحقيق حالة من القداسة يتحرر فيها الوعي من فرط

هو أن الوعي الذاتي ليس هبة إلهية كلها بركة . اذ انه يعرض الانسان لوعي ذاته في حالات تكون متعته فيها أشد لو كانت عفوية . كما يعرضه للانجراف وراء منافع الشخصية والقيام بأعمال قد يشجبها الآخرون فتبعث فيه الشعور بالذنب . غير ان مما ينبثق ايضاً عن قدرة الانسان على ادراك ذاته المبادئ الخلقية والشعور بالذنب ووخز الضمير . وهي ما تبدو الحيوانات الاخرى



(١) - من أشهر المؤلفات الفلسفية رواية «حي بن يقظان» . للفيلسوف الاندلسي ابي بكر بن طفيل (توفي ٥٨١ هـ / ١١٨٥ م) . ينمو حي على جزيرة نائية دون أية صلة بالعالم الخارجي . ومع ذلك يكتشف معظم الحقائق الفلسفية والدينية التي لا يهتدي اليها العامة الا بالتلقين . تمثل هذه الرواية امكانية ادراك «التوحد» (كما دعاه ابن باجه) اسمى المعارف عن طريق «الاتصال» بالعقل الفعال دون حاجة الى تعليم او تنزيل . لكنها ترمز ايضاً الى حقيقة وعي الذات لأول مرة

(٢) - البراءة . التي يفترض ان تكون من أعظم هبات الطفولة . تقترن في ذهن الكثيرين بعدم المعرفة (وفي الكثيرين بعدم الفهم) الشؤن الجسدية) وعدم الاعتداد بالذنب وعدم الاعتراف بها .

عند الكائن الانساني . يرى هنا في الرسم حي بن يقظان . واسمه يدل على الحياة واليقظة . يشق صدر الغزال التي كان يرضع منها وهو طفل . ليكتشف سبب موتها . يتضح له فيما بعد . خلال تدرجه في المعرفة . ان عنصر الحياة في الحيوان تقابله في الانسان الذات الواعية التي لا تفتنى بفناء الجسم .

(٢) - عندما يعتقد الناس انهم مغرمون . يفقدون شعورهم بالعزلة الذي يأتي مع الوعي الفردي . تتلاشى الحدود بين الشخصين المتحابين . ومع ذلك يبقى كل منهما يشعر بأنه شخص تام .



تقدير الذات ومن الانانية .

ان قدرة الانسان الفريدة على وعي ذاته ووعي علاقته بالعالم المحيط به . تلك القدرة التي تمكنه من معرفة محيطه والسيطرة عليه الى حد لا تجاربه فيه الحيوانات الاخرى .
انما نجمت عن ادراكه لا لوجوده الفردي وحسب . بل ايضاً لكون هذا الوجود عابراً .
من هنا اهتمام الانسان الفريد بماضيه . الذي يدفعه الى خلق الاساطير وكتابة التواريخ .

وبمستقبله . الذي يدفعه الى اقامة أنصاب تذكارية يأمل بها تحدي الموت (٦) . كما أنه محمول على طلب الشهرة وانجاب نسل يؤمن استمرار سلالته ويحمل اسمه في المستقبل البعيد .

العزلة وادراك الذات

بما أن كل انسان يملك وجدانا فريداً من نوعه . لا يشاركه فيه أي شخص آخر .



(٤) - في قصة برج بابل .
المرسوم هنا بريشة بيتر بروغل الاقدم (١٥٢٠ - ١٥٦٩) عاقب الله شعبه

« ببليلة الالسة » . ان التطق هو . في أن واحد . مصدر قوي للتضامن الاجتماعي .
وتعبير عن الشخصية الفردية .
اذ أن كل شخص ينطق بطريقة خاصة به وفريدة من نوعها .

(٥) - يختلف الانسان عن سائر الحيوانات بقدرته على تأمل ذاته والتعرف الى انعكاس صورته في المرآة . في رأي بعض علماء النفس . كان لاختراع مرايا زهيدة الثمن في القرن السابع عشر أثر

(٦) - ادراك الانسان انه فان حمله على خلق اشياء تذكر به بعد موته . فاصحاب الثروة والقوة غالباً ما يبنون اقواس نصر أو قصوراً أو اهراماً أو مدناً يأملون من خلالها ان يظل ذكركم حياً . ان تاج محل . الذي يرى هنا . مثال لطلب الخلود هذا . لكنه يشكل . من ناحية واحدة . خروجاً عن القاعدة . فهو لم يبن لتخليد ذكرى مشيده شاه جاهان (١٥٩٢ - ١٦٦٦) . بل لتخليد ذكرى زوجته المفضلة ممتاز محل .

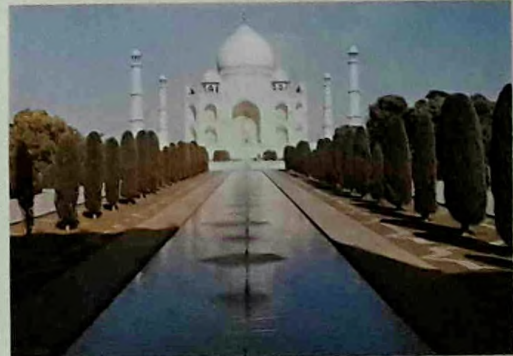

فان تحققه من أنه فرد ينطوي على الادراك ايضاً بأنه يمكن ان يكون وحيداً . اذ حتى لو كان له رقاء يشاركمه الآن اختباره . فقد تنشأ ظروف يصبح فيها وحيداً وفي عزلة كلما ازداد وعي فرد ما لفرديته الخاصة ولكونه فريداً من نوعه . ازداد شعوره بأنه وحيد ومتروك لنفسه في العالم .
يشعر الكثيرون بأن ادراكهم لذواتهم لا يتضمن ذواتهم بكاملها . وان ما يفعلونه

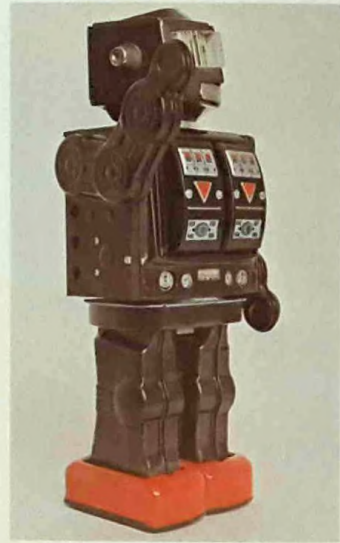

V

توجهه ايضاً قوى أخرى غامضة . في بعض الاحيان تعتبر هذه القوى الاخرى موجودة داخل الانسان . لكنها خارج متناول وجدانه . وصفت هذه القوى في الماضي بأنها ارواح أو شياطين . أما في لغة علم النفس المعاصر فينظر اليها كقوائم تدفع الفرد من الداخل . ولا يستطيع قط معرفتها أو ضبطها كلياً .

ان الانسان . من هذا المنطلق . راكب فرس لا يملك الا معرفة ناقصة بفرسه وسيطرة جزئية عليه . في بعض الاوقات يسير الراكب والفرس معاً بسلاسة . وحياناً يفلح الفارس في حمل الفرس على السير في اتجاه لا يريده . لكن الفرس بدوره قد يجمع أحياناً براكبه . بتعبير آخر . تتصرف أحياناً بعفوية ونشعر بأننا منسجمون مع أنفسنا . وأحياناً تتمكن من السيطرة على انفسنا بنجاح . وأحياناً أخرى نحمل على القيام بأشياء لا نرغب حقاً في القيام بها .

قضاء أو قدر ؟

حيث يسود الاعتقاد ان هذه القوى الاخرى خارجة عن الذات . يعتبرها البعض . بطريقة تجريدية . كأنها القدر أو الابراج . بينما يعتبرها البعض الآخر كأنها آلهة تتدخل مباشرة في مصير الافراد وتتحكم به . أما الطريقة العقلانية . فتفضل اعتبار طبيعة الانسان خاضعة لقوى تاريخية واجتماعية . تفعل فيه من الخارج وتحدد اسلوب حياته . ان هذا التباين الشاسع في الرأي هو الذي يفصل بين الذين يعتقدون ان الانسان تدفعه قوى في داخله . و الذين يعتقدون ان الظروف الخارجية هي التي تفعل في الانسان .

(٧) - يستطيع الانسان الآلي تقليد الاعمال البشرية . ويستطيع الدماغ الالكتروني تقليد الافكار البشرية . لكن الانسان الآلي لا يستطيع أن يقرر من ذاته الاعمال التي يجب القيام بها . وعليه ان يطبع الشخص الذي يحركه . الدماغ الالكتروني ايضاً . بالرغم من قدرته السريعة على انجاز عمليات رياضية لا ينجزها العقل البشري الا ببطء . لا بد له من أن يضع تصميمه انسان . كما أنه لا يستطيع « التفكير » الا في المسائل التي يطلب منه « التفكير » فيها . وهو يختلف ايضاً عن الاشخاص في أنه يفكر الى الشعور بما يعمل . وفي أنه عاجز عن صنع نسخة عنه أو مثيل له . فالانسان الآلي الذي يعقل ويشعر لا يوجد الا في قصص العلوم الخيالية .

مظاهر الحياة البشرية

المطامع والغرائز

يمكن تقسيم الفلاسفة وعلماء النفس الذين حاولوا تحديد القوى الداخلية التي تحرك الانسان الى فئتين : فئة الذين يعتقدون ان للانسان مطامع فطرية ، وفئة الذين يعتقدون ان فيه غرائز فطرية . الاولون ، وهم الافلاطونيون أو المثاليون ، يؤمنون بان الانسان يولد مع افكار أو مثل عليا فطرية ، وبأن حافزه الاول ومكافأته

هناك طريقتان متباينتان للنظر الى الطبيعة الانسانية (٣) . احدهما تصور الانسان مسيراً بقوى وحوافز وغرائز تعمل من الداخل ، بينما تصوره الثانية مخلوقاً مسيراً بقوى بيئية وتاريخية واقتصادية .



(٢) - في التقليد الهندي ، كما يبدو في هذه المنحوتة من أحد الهياكل ، تعطي بعض الفرق الدينية الجسد والشهوة الجنسية قيمة رفيعة . يعكس المثال الاعلى الزهدي والمنافي للشهوة الجنسية الذي ساد الغرب المسيحي الى وقت قريب .

لعدوان العالم ، أنا العليا ، وهي الضمير ومجموعة القيم التي يطبعها الاهل والمجتمع في الذهن .

البالغين . أما العقل (ج) . فيقسم الى ثلاثة اقسام ، لهذا ، وهو يحتوي على الدوافع الاولى كالجنس والجوع ، أنا ، وهي تحاول ارضاء هذه الدوافع دون أن تتعرض

الآخري . مع تطور مناطق اللذة الجنسية . (ت ، ث) عنده ، يمر الطفل بمراحل فنية وشرجية وجنسية ، تعقبها مرحلة كمون قبل المراهقة . ثم تأتي المرحلة التناسلية عند

(١) - تصف نظرية التحليل النفسي كيف ان المولود الجديد (أ) لا يفرق بين نفسه والعالم ، ثم كيف يتعلم التمييز بينه وبين والديه والوجوه الرئيسية (ب)

فيعتقدون أن تكوين الانسان الطبيعي يدفعه الى التصرف من أجل تأمين بقاءه واستمرار النوع ، ويدعون هذه الدوافع عادة بالفرائض . بالرغم من ان هاتين الطريقتين في النظر الى الطبيعة الانسانية يمكن بسهولة اعتبارهما متناقضتين كلياً ، فان الفلسفات المدعوة ثنائية تحاول التوفيق بينهما بالقول ان الناحية الروحانية من الطبيعة الانسانية تتوق الى تحقيق المثل العليا ، بينما تتحرك الناحية

الكبرى في هذه الحياة هما تحقيق هذه المثل (٤ و ٨) . أما الآخرون ، وهم الارسطوطاليون والماديون والواقعيون فيؤمنون بأن الانسان يولد مع حاجات أو شهوات أو غرائز فطرية تتطلب ارضاءها واشباعها . بالنسبة الى الاولين يوجد في مكان ما ، ربما هو العقل الالهي ، مثال كامل للخير والجمال والحق يطمح كل انسان بالفطرة الى أن يصبحه أو يحققه . أما الآخرون ،

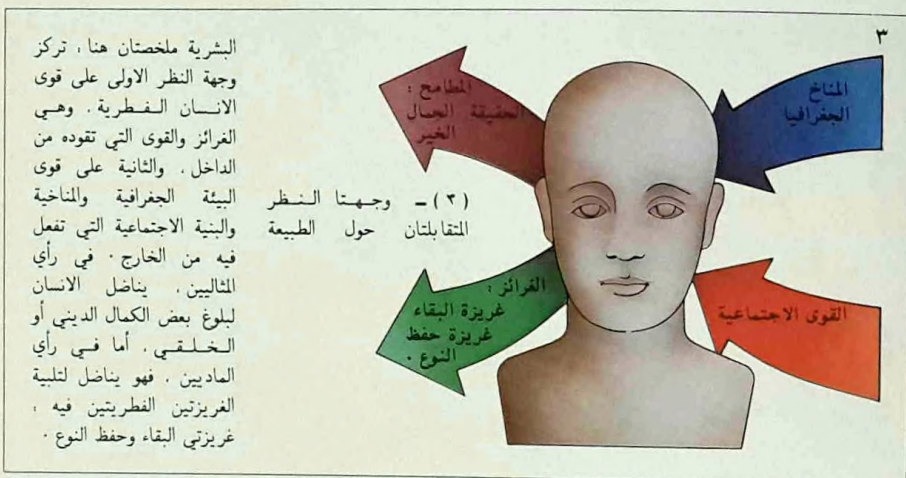

(٤) - سار الكابتن لورانس أوتز (١٨٨٠ - ١٩١٢) في الثلج الى موته المحتم لثلا يظل عبثاً على سائر اعضاء بعثة روبرت سكوت الى القطب الجنوبي (١٩١١) . (١٩١٢) . ان عمله البطولي هذا ، الخالي من الانانية ، يجد المثال النبيل للتضحية . بالرغم من بطولة أوتز ، نزلت بالبعثة كارثة مفاجئة ، اذ هلك جميع اعضاءها الباقين في عاصفة ثلجية هوجاء قبل وصولهم الى مكان أمين .

النفس وجود غريزتين أو مجموعتين من الغرائز: غريزة البقاء (٥) : الجوع والعدوانية والخوف، وغريزة حفظ النوع، الحوافز الجنسية وحوافز الامومة . لقد عدل بعض علماء النفس . ومنهم فرويد . هذا التصنيف الصريح الى فكرة تقول ان الغريزتين الاساسيتين هما الحب (أو الجنس) والكراهية (أو العدوانية) . بيد أن بعض علماء نفس الحيوان وعلماء سلوك

الجمسانية بدوافع الغريزة ساعية وراء اللذة . غير أنه . منذ عصر النهضة . تخلى غير المتدينين عن هذه النظرة الثنائية الى الطبيعة البشرية . واعتنقوا النظرة العقلانية القائلة بأن النواحي « الروحانية » ذاتها انبثقت بالتطور عن غرائز الانسان . وانها . في النهاية . تسعى هي ايضاً وراء اللذة .
الحب والكراهية

يفترض علماء الحياة والكثيرون من علماء

« ميدوزا » على طوف عندما غرقت في المحيط الاطلسي عام ١٨١٦ . صورة مصغرة لانتصار غريزة البقاء . فبعد ١٢ يوماً . لم يكن قد بقي منهم سوى ١٥ شخصاً تمكنوا من النجاة . وهم يشاهدون هنا في لوحة بريشة تيودور جيريكو (١٧٩١ - ١٨٢٤) . أما الآخرون . فكان الاقوياء من الاحياء قد اكلوا بعضاً منهم وألقوا بالبعض الآخر في البحر . في ظروف كهذه تصح الحياة . كما يقول الفيلسوف توماس هوبس (١٥٨٨ - ١٦٧٩) . « قدرة ووحشية وقصيرة » .



(٥) - يمثل مصير المائة وسبعة واربعين شخصاً . الذين نجوا من الباطنة الفرنسية ووحشية وقصيرة .



(٦) - أبان كونراد لورنز أن أكثر الحيوانات تبدي علامات خضوع تضع بها حدا لتعدي حيوان قوي على منافس له من نوعه . يبدي الانسان ايضاً علامات خضوع . كتجنب النظر . ان احد تفسيرات قتل الانسان لابناء جنسه هو أن تطور الاسلحة قلل من قدرته على اظهار مثل هذه العلامات وعلى الاستجابة لها .



منها . أو حمايتها من هجوم يشن عليها .
حتى لو أدى ذلك الى اقتدائها بحياته .

انماط السلوك

بطل استعمال كلمة « غريزة » في بعض
الحلقات العلمية . وحلت محلها « انماط
السلوك » التي اعتبر بعضها فطرياً وبعضها
مكتسباً . ففي نظر علماء النفس
« السلوكيين » ، لا يجوز تفسير
الطبيعة البشرية ، بافتراض وجود قوى
داخلية مهما كان نوعها . بل يجب تفسيرها
بواسطة الانماط السلوكية فقط .

أما أولئك الفلاسفة والمؤرخون وعلماء
الاقتصاد الذين يعتقدون ان الطبيعة البشرية
تصوغها الى حد بعيد قوى خارجية ، فيمكن
تقسيمهم الى فئتين : الذين يشددون على
البيئة المادية ، والذين يشددون على القوى
الاجتماعية .

اما الذين يركزون على القوى الاجتماعية،
فهم اما تجريبيون وأما عقائديون . يؤكد
التجريبيون ان الافراد أو الجماعات من صنع
تاريخ المجتمع الخاص الذي نشأوا فيه . بينما
ينطوي تحت لواء العقائديين أولئك
المؤرخون النازيون الذين نظروا الى التاريخ
على ضوء ايمانهم بالزوغ المقدر للعرق
الاري المعد للسيطرة على العالم .
والماركسيون المعاصرون والشيعويون الذين
ينظرون الى التاريخ كصراع بين الطبقات
الاجتماعية سينتهي حتماً بانتصار الطبقة
العاملة . لكن هناك بين المتشككين
والتجريبيين من يرى في نظريات التاريخ
هذه وسواها محاولات لفرض نمط ونظام على
احداث ليس لها نمط ولا نظام .

الحيوان . مثل كونراد لورنز (١٩٠٣ -)
ونيكولاس تمبرجن (١٩٠٧ -) قد القوا اضواء
جانبية طريفة على النظرة القائلة بأن
للانسان مثلاً فطرية . فقد جاءوا بدلائل على
وجود غريزة واحدة على الأقل عند الحيوانات
يمكن اعتبارها من نوع مشاعر الانسان العليا.
هي حفظ الجماعة أو حفظ النوع . انها . عند
بعض الانواع الحيوانية . تلك الغريزة التي
تدفع بالفرد الى ابواء المجموعة التي هو فرد



(٧) - كتاب جون بونيا
« رحلة حاج » (١٦٧٨)
يصور مراحل التقدم الروحي
لدى المؤمن ، ويعد المأزق
والمعارك التي يخوضها
المسيحي المؤمن .
(٨) - وفقاً للمثال المتطرف
للزهد يعتبر من الفضائل التي
ترضى الله . ليس التخلي عن
اللذات فحسب . بل حتى
تعذيب الجسد أيضاً بالصيام
والجلد .

تصنيف أنواع الشخصية

جرت محاولات لتصنيف الأشخاص في فئات
على أساس هذا التشابه .

الاخلاق الاربعة وتفسيرها الحديث

ان تصنيف الكائنات البشرية ، الذي
حظي بأوسع انتشار لمئات من السنين ، هو
نظرية « الاخلاق » التي جاء بها الطبيب
اليوناني جالينوس (١٣٠ ؟ - ٢٠٠ ؟ ق م) .
(١) . هناك في رأي جالينوس ، اربعة

بالرغم من ان كل انسان فريد في ذاته .
ومن بعض النواحي الاساسية لا يشبه اي
شخص آخر . فالناس بدون شك متشابهون في
بعض الخصائص العامة . كبنية الجسم والطبع
والمزاج والحساسية للامراض . منذ اقدم العصور



(٢) - لبوصلة كارل يونغ
النفسي اربع نقاط . فعند
المعتمد على حواسه (أ) .
يكون الحدس هو الاقل نمواً .
وعند ذي التفكير (ب) .
يكون الشعور هو الاقل بروزاً
(الشعور يعني هنا القدرة
على الفهم المباشر الذي تتوصل
اليه بدون حاجة الى
التحليل) . لما كان هنالك
تشابك بين هذه النقاط . فان
اية صفة في اية ناحية من
النواحي المتقابلة قد تكون
مساوية في مقدار نموها لأية
صفة غالبة .

(ث) . كان كل خلل في
توازن الاخلاق يؤدي الى ما
نسميه اليوم عُصاباً .

تعود الى القرون الوسطى .
مشهداً لكل من الانسان
الدموي (أ) والبلغمي (ب)
والعضوب (ت) والسوداوي

(١) - ساد الاعتقاد لمئات
السنين بان الطبع والمزاج
ناجمان عن الاخلاق الاربعة .
تمثل هذه اللوحات . التي

بظرفية الاخلاط حتى القرن التاسع عشر، ولم يعد احد اليوم يعتقد جدياً بان الدم والبلغم والصفراء والسوداء تقوم بأي دور في تقرير الزواج . غير ان هذه النظرية بعثت في شكل جديد خلال السنوات الاخيرة . ففي رأي عالم النفس الانجليزي هـ . ج . ايسنك (١٩١٦ -) . الذي تركز ارأؤه على بحوث احصائية . يمكن قياس الشخصية الانسانية بمعيارين مختلفين : احدهما يقيس الاستقرار

اصناف مختلفة من الامزجة : الدموي والبلغمي والفضوب والسوداوي . يحدث كلا من هذه الامزجة رجحان احد السوائل او الاخلاط الموجودة في الجسم . فاذا رجح الدم تمتع الفرد بمزاج دموي او متفائل . واذا رجح البلغم كان الفرد بلغمياً او بطيء التأثير . واذا رجحت الصفراء كان سريع الغضب . بقي الاطباء والجمهور عامة يؤمنون



١٣

ب

(٤) - في رأي هـ . ج . ايسنك يمكن قياس كل شخصية وفقاً لسلمين ، يقيس احدهما الانطواء على الذات والانفتاح على الخارج . والثاني الاستقرار وعدم الاستقرار . هكذا يصبح من الممكن وضع تلك الشخصية في احد اقسام الدائرة الاربعة . يتفق هذا التصنيف كلياً مع نظرية الاخلاط او الامزجة الاربعة التقليدية التي تصنف كل انسان على اساس كونه دمويًا او بلغمياً او غضوباً او سوداويًا .



(٢) - تتضمن روايتز « تصور المواضع » ٢٠ صورة ورسم الوضع المثير . وان يطلعا من بيتها (ب) . بعد ذلك . ملتبسة . وعلى الشخص ان اخيراً على النتائج . فالرجل الواقف عند عمود مصباح مثلاً . يبنى حولها قصصاً مثيرة . يطلب اليه ان يصف ما يفكر قد يبدو كأنه ينتظر صديقته به الاشخاص ابطال القصة او قبل الذهاب معها الى المقهى ما يشعرون . وان يعين (أ) . كما قد يبدو ايضاً كأنه تشاجر مع خطيبته فطردته من بيتها (ب) . بعد ذلك . تحلل القصص . لانه من المفترض ان الشخص يتماثل سلبياً او ايجابياً مع الشخصيات التي ابتكرها .

امامنا اربع فئات من الاشخاص : المنطويون
غير المستقرين ، المنفتحون غير المستقرين ،
المنطويون المستقرين ، المنفتحون المستقرين .
هنا ، يقول ايسنك ، تطابق انواع الشخصية
الاربية تماماً امزجة جالينوس الاربعة ؛
فالمنطويون غير المستقرين يشبهون السوداويين ،
والمنفتحون غير المستقرين يشبهون الفصويين ،
والمنطويون المستقرين يشبهون البلغميين ،
والمنفتحون المستقرين يشبهون الدمويين .

وعدم الاستقرار ، والثاني يقيس الانطواء
والانفتاح . هذان الاخيران مصطلحان اشاعهما
الطبيب النفساني السويسري كارل يونغ
(١٨٧٥ - ١٩٦١) . فالانفتاح هو ميل
الى الانبساط والاهتمام بما هو خارج الذات ،
اما الانطواء فهو ميل نحو الاستبطان
والاهتمام بالاستجابة الذاتية للاحداث
الخارجية .
اذا استعمل المعياران معاً (٣ و ٤) ، تبرر

Digitized by Ahmed Barod

(٥) - جاء طبيب الامراض
النفسية أ . هـ . اريكسون
بنظرية تقول بأننا نمر في

- ١- نمو الامل في الطفولة
- ٢- بروز الارادة والاعتزام
على ممارسة الاختيار الحر
والمستقل ، مع التمرس على
ضبط النفس
- ٣- الاسرة الامة تبث في
اعضائها روح المبادرة للسمي
وراء اهداف ذات قيمة
- ٤- نمو الكفاءة والتحرر من
اتكالية الطفولة
- ٥- تنمو مع المراهقة روح
الامانة والاخلاص تجاه الذات
وتجاه الآخرين
- ٦- تبرز أزمة البلوغ الاولى
- الحب - الاخلاص المتبادل
- ٧- مع البلوغ يبرز الشعور
بالمسؤولية وروح العناية
والانتقان .
- ٨- في الشيخوخة تزداد
الحكمة .

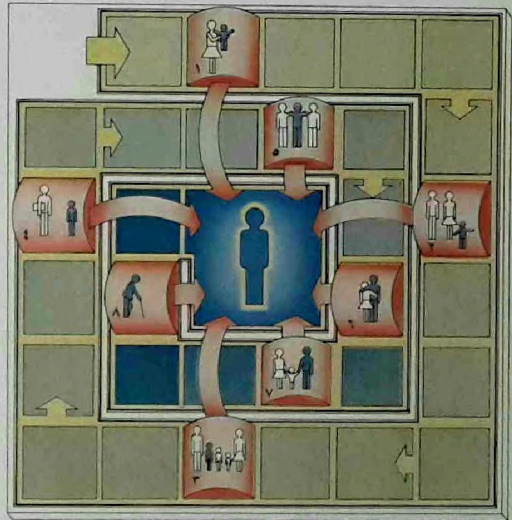

كرتشمير ، الغلاظ (وهم
عراض ، سمان ، قصار ،
ويميلون الى السويداء) .
الضعفاء (وهم بخلاء ويميلون
الى الفصام) . الاقوياء (وهم
عظليون وذوو شخصية
متوسطة) .

ويميل كل منهم الى تفضيل
الاشياء التي تشبهه في الشكل .

(٧) - هنالك ثلاثة نماذج
تمتيزه من الاشخاص في رأي

(٦) - حسب نظرية النماذج
الجديدة للطبيب النفساني
الامريكي وليم هـ . شلدن ،
يكون الاشخاص النحلاء
باطنبي الشكل . والمتوسطو
البنية متوسطي الشكل ،
والسمان خارجي الشكل .

تصنيف اينسك يختلف عن تصنيف جالينوس القائل بأن الشخص الواحد يكون فقط اما سوداويًا او غضوبًا او دمويًا او بلغميًّا . وذلك في ان اينسك . يعتقد بأن الشخص الواحد قد يتمتع بأثنين من هذه الامزجة في آن واحد . لكن ليس اكثر . فاذا كان شخص مثلاً غير مستقر هامشيًّا . فانه يكون اما سوداويًا بلغميًّا اذا كان منطويًّا . او غضوبًا دمويًّا اذا كان منفتحًا .

انواع اخرى من الشخصيات

ليست نظرية اينسك ونظرية جالينوس في الشخصية والمزاج الوحيدتين من نوعهما . يقسم الناس الى ثمانين فئات : اربع فئات من المنفتحين واربع من المنطوين . يميز بينها في كل حالة طاقات التفكير والشعور والاحساس والحدس (٢) .

ردات الفعل تجاه التصنيفات

يختلف الاشخاص اختلافاً كبيراً في مواقفهم الانفعالية من تصنيفات الانسان . بحيث انها تستهوي بعضهم . بينما يراها غيرهم مهينة من الناحية الخلقية . ان اي تصنيف يثبت قيمته الفعلية قد تكون له قيمة عملية في الطب وفي التوجيه المهني . فاذا ثبت مثلاً ان طوال القامة ذوي البنية النحيفة معرضون لفئة معينة من الامراض وكانوا من المنطوين . وان قصار القامة ذوي البنية الضخمة معرضون الى فئة اخرى من الامراض وكانوا منفتحين - وهذا ما ادعاه الالماني ارنست كرتشمرفان مهمة الاطباء والمرشدين تصبح اسهل بكثير مما هي عليه الآن .

كذلك توجي دراسات لاحقة . قام بها اينسك . بان اكثر العصائيين سوداويون منطويون غير مستقرين . واكثر المجرمين غضوبون منفتحون غير مستقرين . وان لاكثر الاصحاء من الناس طبائع بلغمية او دموية . ان ما يسترعي الانتباه في هذا التصنيف هو انه يقيم جسراً فوق الهوة العميقة الفاصلة بشكل حاد بين آراء القرون الوسطى التقليدية والفكر العلمي الحديث . غير ان

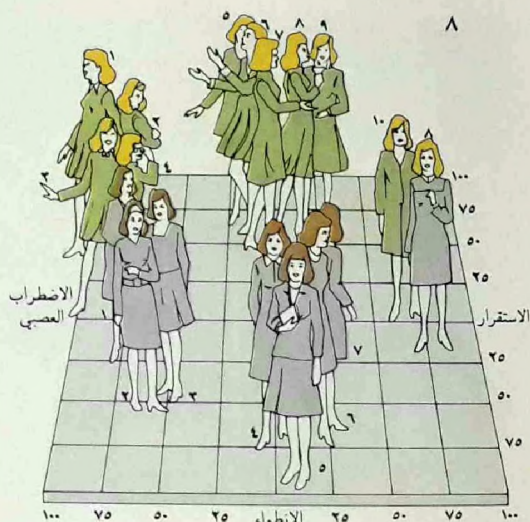

صفات الانطواء	صفات الانفتاح
١ سرعة النهج	١ الادفاع
٢ التظلم الانعكاسي	٢ الشاط
٣ الارتياح	٣ حب السيطرة
٤ فرط تقدير الذات	٤ طلب الأثناء
٥ الانعقاد عن الناس	٥ مقدره التعبير اللطفي
٦ الخضوع	٦ الروح الاجتماعية
٧ الانقراض	٧ حب القيادة
٨ الهدوء	٨ الوداد
	٩ روح المساعدة
	١٠ رعافة المصير

(٨) - تساعد الاجوبة عن مجموعات الاسئلة في تقويم الشخصية الذي وضعه اينسك على تعيين الموضع الذي يعود للفرد في فئتي المنطوين والمنفتحين او فئتي المستقرين وغير المستقرين .

صورة الجسد والتصحيح الجيومي للاتجاسمي

وكننا مغمضي العينين ، ان نراه مقلوباً هكذا
مما يعني اننا نراه من الورا .

النظرة الى صورة الذات

قد تكون نظرتنا الى انفسنا خاطئة . فقد
نرى انفسنا اكبر مما نحن أو اصغر ، أو اقل أو
اكثر جاذبية . وهذه الاخطاء تستطيع بدورها
ان تؤثر في اجسادنا . فالشخص الخجول مثلاً
يكف عن السير مرفوع الرأس . كذلك من

صورة الجسد هي المظهر العادي لشخصيتنا
والصورة التي نعتقد اننا نقدمها للعالم عنا .
لقد طالما تعوّدنا ادراك اجسادنا كما لو كنا
مشاهدين جالسين في داخل رؤوسنا (٩) .
حتى غدا طبيعياً . اذا رسم على جبيننا رقم ٤



(٢) - كان الوشم تقليداً
شعبياً لتزيين الجسم في كثير
من الحضارات . وهو يتم
بوخز الجلد أو حرقه ثم حقه
باصباغ ملونة . لم يعد الوشم
شائعا اليوم كما كان في
الماضي . ولعل ذلك يعود الى
أن ثباته غدا غير مستحب .
يعتبر اليابانيون أكثر الشعوب
تعاظبا لهذا الفن .



(٣) - كانت الاقنعة
الشيطانية المشوهة ذات الرسوم
المقعدة . مثل هذا القناع من
سري لنكا . تستعمل لترويع
الاعداء في المعركة . وفي
الحفلات الدينية رمزاً لقوى
الشر والظلمة .



(١) - الحنة من الاعشاب
ذات الفصائل المتعددة . تحفف
وتطحن وتستعمل لرد التعيين
(أو الاصابة بالعين) . ينتفع
بها في طقوس الزواج - وهو
أكثر الممارسات الانسانية
معامرة - لابعاد ارزاء القدر .
يطلق بالحنة كفا الزوجين
واخصاً قدميهما . وترش منها
حفنة على قبر أحد الصالحين
لاستدراار بركته . معروف
استعمال الحنة كصيغة ومادة
تحميل للشعر . انما القليل
يعرفون ان تزيين كف اليد
(الرسم) بالحنة يجعلها آية
فريدة في الفن الشعبي . هنا
تصور الاشكال والرموز المستقاة
من المصادر عينها التي
للتصحب .

يستوحها مزخرفو السجاد
والأجر . الرسوم تدور حول
صورة « المعين » الهندسية
بحيث ترمز زواياها الى
الجهات الاربع وتعد رياح
النحس الاربع . يعزى الى
صورة المعين انها تحلب
السعد . أما اليد . فهي رمز
للخصب .

ذلك أن الانسان شغوف بتغيير صورة جسده بطرق رمزية . أنه الحيوان الوحيد الذي يستطيع اختيار « ريشه » : وهو يختاره فعلاً بتغيير جسمه . إما بالتزئ (٢) أو التشويه (١٠ ، ٥ ، ٨) أو الجراحة . أو بارتداء نوع خاص من الثياب للدلالة على الحالة النفسية أو اسلوب الحياة أو الرتبة أو لأمر أخرى . أنه يستعمل بعض الألبسة لتعديل ظاهر قامته . كتاج الملك الذي يجعل القامة

المرجح أن تؤثر رؤيتنا لاجسادنا في بعض وظائف الجسم . فتغيرها بطريقة خفية تصبح معها اجسادنا عرضة للاختلال والمرض . تنمو صورة الجسد تدريجياً مع تطور الطفل . وقد تنمو معها الاعتقادات الخاطئة . فعند الشخص البدين مثلاً قد يكون الافراط في الاكل نتيجة لصورة للجسد . إما على المستوى الجسدي الصرف . أو في أكثر الأحيان على مستوى تقدير الذات . زد على



النساء تغيير شكل ثيابهن بصورة مطردة وحسب . بل فرض عليهن تعديل شكلهن ايضاً . لقد أتبعن التيارات التي اطلقها مصممو ازياء « المجتمع » . بالاستعانة احياناً بالثياب التحتية الموسعة . كالمشآت المصنوعة من عظام فسك السحوت . والارداق المستعارة . وغيرها . انتقل التركيز . بطرائق مختلفة . من الاكتاف الى الصدور الى

« درجة الزرافة » . التي تشير الاعجاب لدى بعض القبائل في بورما وشرقي أفريقيا . باضافة حلقة الى عقد من النحاس سنة بعد سنة . لكن اذا ازيل العقد في ما بعد . لا يعود باستطاعة العنق الضعيف أن يحمل الرأس .

(٤) - التشطيب لزيادة قيمة الجسم الجمالية تقليد شائع بين بعض القبائل الافريقية . يمكن أحداث اشكال معقدة في الجلد بحفر شقوق فيه ثم بفرورها بالفحم أو بمواد أخرى . تمثل هذه الصورة امرأة من قبيلة نوبية في السودان .

(٥) - يتم الحصول على (٦) - لم يفرض الزي على

ماذيا . كما يحدث مثلاً عندما تؤدي وضعة شخص خجول الى ألم في ظهره . لكن من التطورات الحديثة ذات الشأن الاكتشاف انه من الممكن اراديا معالجة الجسم لتقويمه واصلاحه وتحسينه . بحيث يصبح الشخص قادراً على ضبط عملية جسدية لديه كانت تعتبر عادة غير قابلة للضبط . هذا ما يُسمى بالضبط بالتصحيح الحيوي الارتجاعي .
في السنوات الاخيرة ، صنعت آلات سهلة

تبدو أطول مما هي . وكالاحذية التي هي أكثر الوسائل شيوعاً لتحقيق هذه الغاية . هناك ملابس أخرى من شأنها ان تبرز أو تخفي ما تقدره أو لا تقدره بعض الحضارات من قيم وصفات . فقد تُضخّم التوتوات الجنسية مثلاً أو تخفي بتطرف . كما تقولب اجسام النساء على اشكال غير طبيعية بيولوجياً (٦) .
الضبط بالتصحيح الحيوي الارتجاعي
تستطيع صورة الذات أن تؤثر في الجسم

(٧) - يرتكز التصحيح الحيوي الارتجاعي على دفعات كهربائية دقيقة تحدث عندما يقوم الجسم بعمليات لا ارادية . يمكن التقاط هذه الاشارات الالكترونية بواسطة لوحب توضع في بعض اعضاء الجسم . ثم تضخّم تلك الاشارات وتصفى وتصوب بحيث يصبح من الممكن تتبعها ومراقبتها . يركز المريض عندئذ على مستوى الوظيفة أو النشاط الذي يرغب في تعديله . محاولاً ان ينزل به الى ما دون نقطة معينة . بهذه الطريقة يمكن ضبط بعض الوظائف . كضغط الدم ومعدّل سرعة القلب .

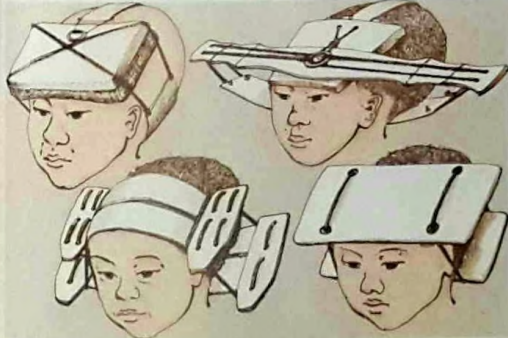
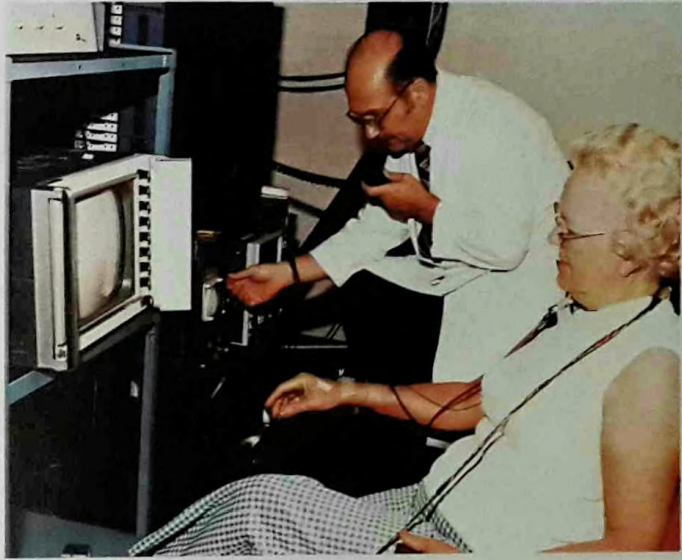

(٨) - مارس بعض الاهل منذ عهد مصر القديمة . عادة تغيير شكل رؤوس الاولاد في محاولة لتحسين جمال الجسمحة . نظرا لمرونة الجسمحة في الطفولة . في حضارات عديدة كان الرأس يطول أو يعرض أو يسطح بالضغط على جوانب الرأس أولاً باليد ثم بانواع من الالواح الخاصة . في فرنسا كانت مائزات تغييرات الرأس هذه تجري حتى إبان القرن الماضي . مع ان عمليات تطويل الرأس وتعميره وتسطيحه كانت اصلاً تتوخى الجمال . فقد رافقها هدف آخر هو « تشكيل الدماغ » . الرامي الى جعل الطفل ينمو شجاعاً . مستقيماً اخلاقياً . مخلصاً في مشاعره . وذا طاقات فكرية .

فيتوصل بذلك الى اكتساب قدرة خاصة على ضبط الوظيفة « اللارادية » التي كان يتعذر عليه ضبطها .

لم تحدّد بعد المجالات الطبية لاستخدام التصحيح الحيوي الارتجاعي، لكنها تبدو واسعة . وقد تم حتى الآن ضبط الايقاعات الدماغية لمكافحة الصرع المستعصي على العقاقير . وذلك بانذار المريض بدنو النوبة . أن أهمية هذا الاسلوب الرئيسية تكمن في كونه طريقة لا تستعمل فيها العقاقير لمعالجة اغراض هامة ، كارتفاع الضغط ، والتعبير الجسدي عن القلق ، واضطرابات نفسية وجسدية خاصة . واعراض اخرى كانت كلها يستعان فيها كثيراً بالعقاقير .

درع الطبع

أول من ركّز على أهمية صورة الجسد ، وخاصة على تأثيرها في الجسم وألياته الضابطة كان عالم النفس النمساوي فيلهلم رايش (١٨٩٧ - ١٩٥٧) . الذي رأى في وضعة الفرد ووظائف اعضائه نوعاً من الدرع (« درع الطبع ») الذي قد يعكس حالات القلق والتصلب والمشاعر السلبية تجاه الجسم والذات ، لاسيما في اطارها الجنسي . وقد وضع رايش الاساس لمعالجة تتوخى ازالة هذه التصلبات . مدّعياً أنها تحسن سير عمل الجسم وتزيد في اعتبار الذات في آن واحد .

ان الطريقة التي تحمل بها اجسامنا ونستخدمها « ونراها » تعتبر اليوم جزءاً من لغة اتصال معيّنة تدعى « لغة الجسد » . وهذا يتعدى ويفوق معنى الحركات العادية . فالجو المادي بكامله الذي يغلف جسمنا هو وسيلة خاصة لدينا للاتصال بالآخرين .

اشتقت طريقاً مختصراً الى ظاهرة وعي الجسد . تُسجّل هذه الالات ، المدعوة آلات التصحيح الحيوي الارتجاعي (٧) ، التغيرات في العمليات الفيزيولوجية لشخص ما ، وذلك بتحريكها ابرة أو اضاءتها مصباحاً ، أو احداثها طقطقات مسموعة . يحاول الشخص التأثير في الآلة . بضغط ارادي داخلي . كي يجعل الضوء ينطفئ أو الابرة تغيّر حركتها أو الطقطقة تزداد .



(٩) - نحن نختبر العالم الخارجي بطريقة غير مباشرة ، وحتى اجسامنا فاننا ما يُسمى « صورة الجسد » .

(١٠) - ما تزال الاقدام الصغيرة الحنيفة عند النساء تحظى باعجاب عالمي . في الماضي كان شائعاً في الصين عصب اقدام البنات الصغيرات للحد من نموها ، وذلك لتأمين حظ أوفر للزواج . ولكن مقابل تشوّه عظام الاقدام وتفككها .



التأمل والوعي

من التأمل زيادة حدة قوى التعليل العقلي .
بل تأمين ادراك حدسي للحقيقة الروحية .
وذلك عادة بالابتعاد عما من شأنه ان يلهي
الذهن . استعملت الوسائل التأملية ايضاً في
البلدان الغربية . خلال العشرين سنة
الاخيرة . لتخفيف التوتر العقلي والجسدي .

حالات الوجدان المتغيرة

يعتقد المتصوفون في جميع الديانات

التأمل نظام باطني أو روحي قديم .
كان يمارس في الهند قبل ما لا يقل عن ١٠٠٠
سنة ق . م . انه ينطوي على تفكير عميق .
كثيراً ما ترافقه وضعات أو اصوات أو صور
تساعد على تركيز الفكر (١) . ليست الغاية

(١) - يرافق التأمل عادة
خمس مقامات من الوعي . مع
أن هذه المقامات لا يمكن
وصفها الا بلغة ذاتية . فان
الكثيرين من المتصوفين حاولوا
وضعها في ترتيب متصاعد
كوسيلة لارشاد التلاميذ . ففي
المقام الاول يتم استرخاء الجسم
وتسكين الفكر ، يتبعهما . في
المقام الثاني . تخطي حالة
الوعي العادي الى حالة
تسودها الراحة العميقة والتيقظ
الشديد في آن واحد . ويكون
الذهن فيها أشد وعياً لذاته ،
في المقام الثالث . تتخطى هذا
الادراك الشخصي حالة وعي
كوني أو شعور اشرافي بما هو
وراء حدود الذات والزمان ،
في المقام الرابع . يتم وعي

الله أو الشعور بعدم الانفصال
بين الخالق والخلقة ، واخيرا
في المقام الاعلى . يتجاوز
الوعي ذاته ليدخل في وحدة
مع الكل أو وحدة الوجود .
قد يستبدل الغربيون هذه
الوضعة (أ) بوضعة مريحة
يكون فيها التأمل جالساً على
كرسي وعيناه مفتوحتان
وشاخصتان الى الامام (ب) .
يفضل اليوغيون المتمرسون
الايضاع الصعبة (ت) .
اعتقاداً منهم أن سيطرة الفكر
على الجسم هي الخطوة
الاولى نحو الخلاص .
تتوحى الاشكال الجنسية في
اليوغا من الاوضاع التي تمثل
الوصال . وتساعد الرسوم
(ث) على تركيز الفكر .

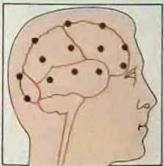
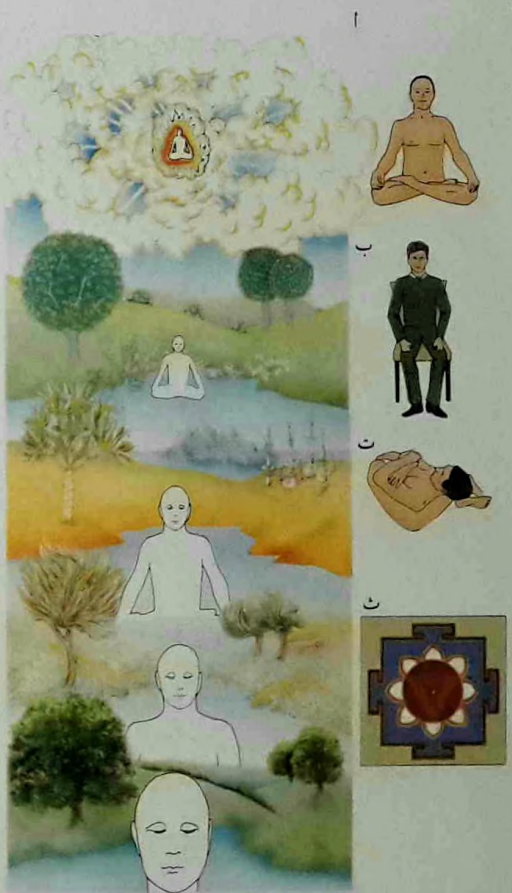

(٢) - بإمكان لاجب (أ)
(مكثراً هنا ٦ مرات) موضوع
على منطقة محلوقة من جلدة
الرأس . ان يدلي بمعلومات
عن النشاط الكهربائي المتصل
بالنشاط الكهربائي للواحِب
أخرى موضوعة في نقاط
معيّنة من الدماغ (ب) .

القائلة بإمكان الوصول الى السيطرة على مراكز الطاقة النفسية عن طريق رياضة الجسم والفكر .

البوذية .تقوم قبل كل شيء على محاولة محو الذات . تقول ان قلّة محظية من الناس تستطيع . عن طريق النظام الصارم والدرس . بلوغ حالة من الوجدان الصرف تتسامى فيها فوق الجسد والعقل وتستطيع من خلالها ادراك الحقيقة القصوى : « النرفانا » . لكنها

الكبرى ان القرب من الله يتم عن طريق الاشراق الداخلي . لا عن طريق العقل أو المنطق أو اشكال العبادة الخارجية . لكن بينما يحتل التأمل محلاً صغيراً في المسيحية والاسلام . نراه متمركزاً في صميم الهندوسية وفرعها الرئيسي البوذية . أنه يرمي . في معظم فروع الهندوسية . الى اكتشاف الذات الداخلية كطريقة للتطهير . وترتكز اليوغا . وهي أشهر الطرائق الهندية . على النظرية

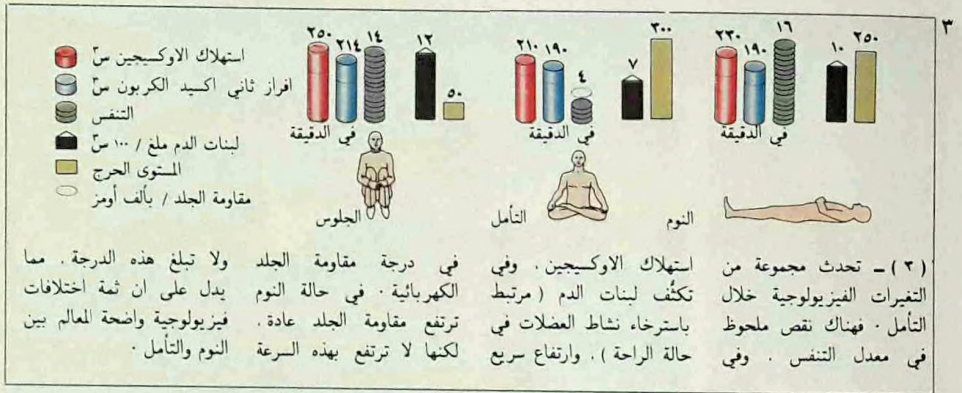

في درجة مقاومة الجلد ولا تبلغ هذه الدرجة . مما يدل على ان ثمة اختلافات فيزيولوجية واضحة المعالم بين النوم والتأمل .

تحدث مجموعة من التغيرات الفيزيولوجية خلال التأمل . فهناك نقص ملحوظ في معدل التنفس . وفي

(٤) - يُسجل مخطط كهربائي للدماغ (ب) النشاط الكهربائي الصادر عن خلايا القشرة الدماغية . وذلك بواسطة لواحِب مركزة في مناطق من جلد الرأس (أ) . ب) في حالة التيقظ . لا يلتقط المخطط الا تقلبات طفيفة غير متزامنة (ت) . في حالة الاسترخاء . والعينان مغمضتان . يسيطر نظام « الفا » مع موجاته المنتظمة (ث) : في أول النوم تظهر موجات أكثر بطئاً وأقل انتظاماً (ج) . مع الاستغراق في النوم (ح) تبرز موجات « دلتا » العريضة (خ) . مع فترات من عدم الانتظام (د) يبدو أن لها علاقة بالنشاط المبدول في الحلم : أما في حالة الصرع (ذ) . فاشكال التخطيط تبدو مختلفة الى حد التقابل .

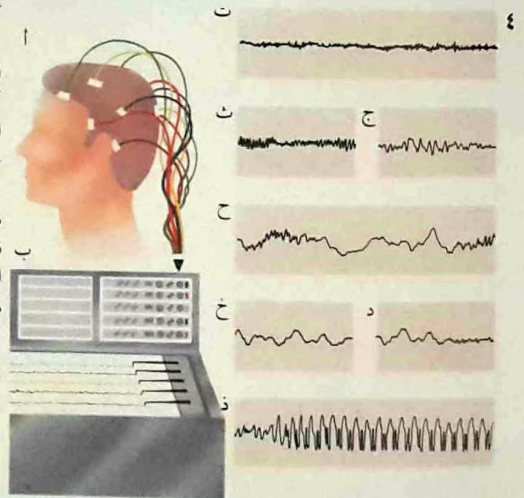

بالاغتراب عن مادة محيطهم . الى المخدرات
أو الى الطرائق التأملية الشرقية . في محاولة
لتوسيع وجدانهم وبلوغ شعور بالتناسق
الروحي . كثيراً ما كان للمواد المؤلدة
للهلوسة . كمخدر ل . س . د . نتائج
مضرة . غير أنه بدا ان للتأمل فوائد يمكن
تلّس قيمتها على الاقل على مستوى نفسي .

التغيّرات الجسدية

دلّت دراسات أجريت عام ١٩٦٠ على كهنة

استنبتت ايضاً طرائق اسهل منالابلوغ هذه
الحكمة الكاملة والحرية الروحية . وذلك
باستعمال بعض الطقوس وبعض أوضاع الجسم
(مودراس) والجمال المقدسة (مانتراس)
والرسوم الشمولية (ماندالاس) .

استعملت المخدّرات والاعشاب والكحول .
طيلة أزمئة طويلة . لتعزيز الرؤية الداخلية .
مقرونة احياناً بالتأمل . في الستينات تحول
عدد كبير من شبان الغرب . الذين احسا



٦ من يتأمل فيها ١% نسبة التغير %
من سكانها

٩.٣	١ - تشايل حل
١٠.٦	٢ - ايتاكا
١٨.٤	٣ - لورنس
٤.٥	٤ - بلونستون
٩.٩	٥ - كروبونديل
٢.٥	٦ - أبولسي
٣.٦	٧ - ايمس
٩.١	٨ - باولسر
٧.٩	٩ - ستاكوروز
٨.٨	١٠ - ستا باربرا
١٦.٤	١١ - لوس التوبس
١٥.٢	١٢ - ديفيس

وتخفيف لحدّة الانقباض
والنزف . وانخفاض لعدد من
حالات الاضطرابات .

٧ مدن الاختيار نسبة التغير %

٣٠.٢	١ - رويي ماوت
١٤.٤	٢ - بوكسي
١١.١	٣ - لافايت
١١.٢	٤ - كولومبيا
٥.٠	٥ - مارشلتاون
٨.٣	٦ - أوشكوش
٢٠.٨	٧ - نورمن
٣.٢	٨ - فورت كولنتر
٨.٥	٩ - مونترزي
٣.٩	١٠ - كوستاميا
١.٤	١١ - كليرمونت
٠.١	١٢ - بلزنت هل

ويتحدّث الذين أجروا بحثاً
حولهُ عمّا نتج عنه من تحسين
للتناسق الجسمي والعقلي .

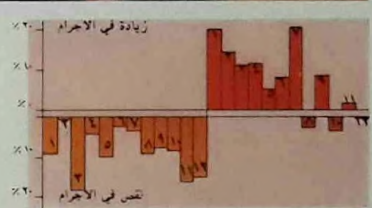

(٧) - تقدر فوائد التأمل
بشكل متفاوت نوعاً ما في
الشرق وفي الغرب . فالصوفيون
الشرقيون يطلبون الاسترخاء
كوسيلة اساسية لبلوغ الرؤية
الباطنة . اما في الغرب
فيشددون خاصّة على فوائده
الفيزيولوجية او الاجتماعية .
يطلق اصحاب التأمل المتسامي
ادعاءات واسعة عن فوائده .

الاختبارات ان يحافظوا على سكونهم العميق واليقظ معا لساعات طويلة . دون أن يدخلوا في نظام « دلتا » أو حلقة النوم العميق . دلّ المزيد من التجارب على أن التأمل يحدث تغيرات جسدية أخرى . منها انخفاض في معدل سرعة القلب واستهلاك الاوكسجين (يبلغ النقص حوالي ٢٠ ٪) . ونقص في انتاج ثاني اكسيد الكربون . مما يدل على تباطؤ عام للأيض (٣) .

فوائد التأمل

لقد اثار اهتمام العلماء وعلماء النفس اكتشاف إمكان قياس التأمل بواسطة الآلات . لا تجوز المعادلة بين الآثار الناجمة عن بلوغ بعض مستويات الموجات الدماغية الكهربائية وبين أهداف التأمل الروحي . لان التغيرات الفيزيولوجية لا تنقل سوى معلومات ضئيلة عن العقل .

فمنذ أن نقل اليوغني مهاريشي ماهيش طريقة التأمل المتسامي الى الغرب عام ١٩٥٧ . اصبحت هذه الطريقة ضربا من ضروب الاستراحة والاسترخاء . لاسيما في أمريكا . حيث انتشرت ادعاءات واسعة حول فوائدها . ليس للأفراد فحسب . بل للمجتمع ايضاً (٧) . لقد استهوت الطرائق الصارمة من اليوغا الكثيرين من الغربيين . الراغبين في دراسة التأمل وممارسته . وفي السفر أحياناً الى الشرق بحثاً عن معلمين (غوروس) أو رياضيات روحية (اشرام) . اما السؤال عما اذا كانت هناك منطقة خاصة من الذهن أو النفس يمكن الوصول اليها بهذه الوسائل . فانه باق حتى الآن سؤالاً بلا جواب .

من البوذيين « الزن » على أن اشكالاً مميزة من الموجات الدماغية الكهربائية (٢ و ٤) لها علاقة بحالات التأمل . فالراسخون في فن التأمل يدخلون بسهولة ورشاقة في نظام موجات الدماغ « الفا » . الذي يعكس حالة من الصفاء واليقظ الهادئ تقرب في آخر الامر من نظام موجات « ثيتا » . الذي يحدث الغيبوبة (٨) . يستطيع الكهنة والرهبان الذين اجريت عليهم هذه

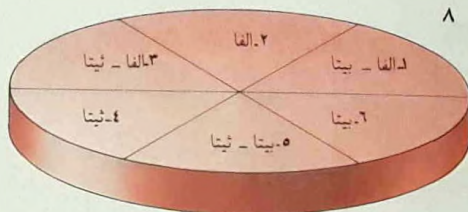

- (٥) - ناسك هندي يبرهن عن قدرته . في حالة التأمل . على ابطال الالم الذي يسببه له استلقاؤه على فراش من الشوك . ويبين كيف يمكن تدريب الفكر على السيطرة على الجسد .

- ١ - يقظ . هادئ . خلّاق . مدركة حساسة . منقّه . عقلية .
- ٢ - شعور بالتسامي . يقظ . هدوء . ابتهاج . نفاذ البصرة
- ٣ - هدوء داخلي . انخفاض الادراك الذاتي . شعور جميل بالحرية
- ٤ - حالة غيبوبة تشبه الحلم . لا شعور بالذات
- ٥ - سليية . شعور بالتعاسة
- ٦ - استعداد للغضب والهيجان

(٦) - تتخذ ممارسة التأمل اشكالاً شتى . لكنها . كما هي الحال عند هذا الراهب البوذي . ترمي عادة الى الحصول على مستوى أعلى من الوعي تتوارى فيه الحاجات الجسدية وتترك الروح البشرية الحقيقية الجوهرية . للإنتقال الى هذا المستوى تستعين طريقة التأمل الشرقية ببعض الأشياء كالمندالا . وهو شكل هندسي غالباً ما يرمز الى الكون .

(٨) - من الممكن ان تكون حالات الشعور ذات صلة بمقادير مختلفة من تواترات الفا وبيتا وثيتا . كما يظهر ذلك في اشكال تخطيطات الموجات الدماغية . من المحتمل ان يكون اي تفسير لهذه الصلات ذاتياً الى حد بعيد . لكنه من الممكن وضع خريطة عامة تبنى على البحوث التي اجريت على عدد من اصحاب التأمل .

الصَّلاة في الإسلام

الشهادتين، يستوي في أدائها الكبير والصغير، والغني والفقير، والمتعلم والامّي، والحاكم والمحكوم، والرجل والمرأة، وبعبارة فقهية، كل مُسلم بالغ عاقل.

مشروعية الصلاة

الأصل في مشروعية الصلاة في الإسلام أنها، أولاً، تعبير عن الشكر لله عز وجل، والتوجه إليه وحده بالسؤال؛ وإنها، ثانياً،

الصلاة في الإسلام لغة الدعاء، وشرعاً، أقوال وأفعال مفتتحة بالتكبير، مختتمة بالسَّلَام. إكتفى القرآن الكريم بذكرها من دون تفصيلها وبيان هيئتها اعتماداً على السنة المطهّرة، وهي عمل سلوكي، بعد



خمساً . وكان عليه الصلاة والسلام قبل هذه الليلة الغراء يصلي ركعتين قبل شروق الشمس . وركعتين لدى غروبها .
مقدمة الصلاة القبلة . كان رسول الله يتجه الى بيت المقدس . وهو القبلة الاولى التي استقبلها المسلمون في السنوات المبكرة من البعثة . لكن شهر رجب من السنة الثانية للهجرة شهد تحولاً تاريخياً . عندما نزل الوحي بقوله تعالى : « قد نرى تقلب وجهك

رابطة تجمع المسلمين . بسبب ما سنّ فيها من الاجتماع اليومي خمس مرات . والاسبوعي يوم الجمعة . والسنوي مرتين (في العدين الفطر والاضحى) . ثم مرة في العمر وذلك في الاجتماع الاكبر في الحج .
يعود تاريخ مشروعية الصلاة الى ليلة الاسراء والمعراج . التي فرض الله تعالى فيها على النبي صلى الله عليه وسلم وامته خمسين صلاة في اليوم واللييلة . خففت حتى صارت

الركوع . واقله انحاء المصلي . بحيث يمكنه من ركبته بيديه : (ث) الرفع من الركوع مع الاعتدال . (ج) السجود . ويكون مرتين في كل ركعة . ويشترط في صحة السجود أن يكون على يابس مستقر الجهة عليه . ولا يضع وجهه على كفه . واقله لصاق جزء من وجهه بالارض . (ح) الجلوس بين السجدين مع الطمأنينة : (ح) الجلوس الأخير مع ذكر التشهد فيه وصيغة التشهد هي : « التحيات لله والصلوات الطيبات . السلام عليك ايها النبي ورحمة الله وبركاته . السلام علينا وعلى عباد الله الصالحين . أشهد ان لا اله الا الله واشهد ان محمداً عبده ورسوله » : (د) السلام عند انتهاء الصلاة يمنة فيسة بالقول : « السلام عليكم ورحمة الله » . والتسليمه الاولى ركن والثانية مستحبة . والطمأنينة . وهي استقرار الاعضاء وسكونها في جميع اركان الصلاة الفعلية زمناً ما . ترتيب اداء الاركان على النحو المذكور .

العصر . ويدخل وقتها بصيرورة ظل الشيء مثله بعد فيء الزوال . ويستمر الى غروب الشمس . صلاة المغرب . ويدخل وقتها من مغيب جمع قرص الشمس وينتهي بمغيب الشفق الاحمر . صلاة العشاء . ويبدأ وقتها من مغيب الشفق الاحمر . ويمتد الى نصف الليل . اما وقت الجواز والاضطرار فيمتد الى الفجر . صلاة الفجر . ويبدأ وقتها من طلوع الفجر الصادق . ويمتد الى طلوع الشمس . للصلاة اركان لو ترك واحد منها كانت الصلاة باطلة وهي :
العزم على الصلاة . ومحله القلب . ولا تعلق له باللسان اصلاً : (ا) تكبيرة الاحرام : « الله أكبر » . (ب) القيام . وهو وقوف المصلي منتصباً معتدلاً . لا يعتمد في الوقوف على شيء . الا اذا كان مريضاً . وذلك لقوله تعالى : « قوموا لله قانتين » (البقرة : ٢٣٨) : قراءة الفاتحة في جميع الركعات باللغة العربية . فمن لم يحسنها . يأتي بدلها من القرآن الى أن يتعلمها : (ت)

(١) - ذكر القرآن الكريم في صراحة الصلوات الخمس في قوله سبحانه : « اقم الصلاة لدلوك الشمس الى غسق الليل وقرآن الفجر » (الاسراء : ٧٨) . كما ذكر في سورة النور صلاتي الفجر والعشاء . الصلوات الخمس في اوقاتها هي : صلاة الظهر . ويدخل وقتها من زوال الشمس عن وسط السماء . ويمتد الى ان يصير ظل كل شيء مثله سوى فيء الزوال . صلاة

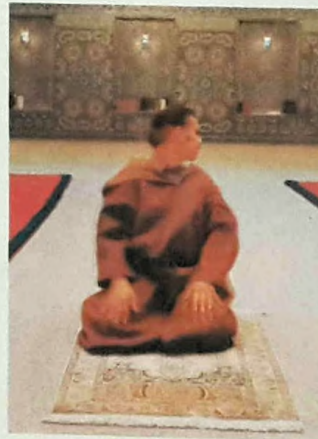

في السماء فلنولينك قبلة ترضاها، فولّ وجهك شطر المسجد الحرام وحيثما كنتم فولّوا وجوهكم شطره» (البقرة: ١٤٤) .
 مما يذكر أن النبي كان يصلي هو ومن معه . قبل الهجرة . في مكة . جاعلاً الكعبة بينه وبين القبلة الاولى . بيت المقدس . حتى اذا هاجر الى المدينة تعذر الجمع بين الجهتين . بيت المقدس والكعبة . فاستقبل المسلمون . يؤمّهم الرسول الكريم . بيت

المقدس . وقيل كان ذلك تأليفاً لليهود باستقبال قبلتهم .
 ليس المقصود من استقبال الكعبة عبادة عينها . بل المقصود بذلك وجه الله ومناجاته وحده : « ولله المشرق والمغرب . فأينما تولّوا فثمّ وجه الله » (البقرة : ١١٥) .
 للصلاة مقدمات اخرى وشروط وفرائض وواجبات في نظام دقيق . منها ما بيّنته الآيات الكريمات . ومنها ما افاضت في

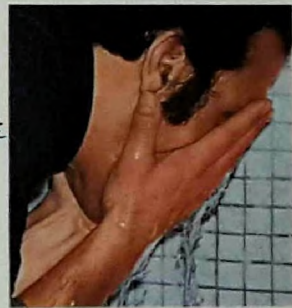
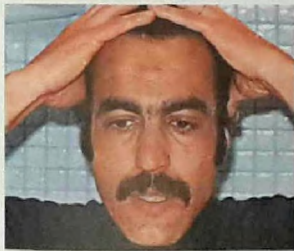
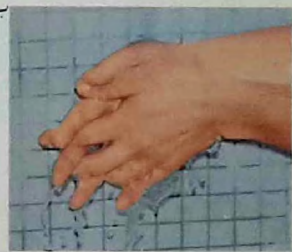
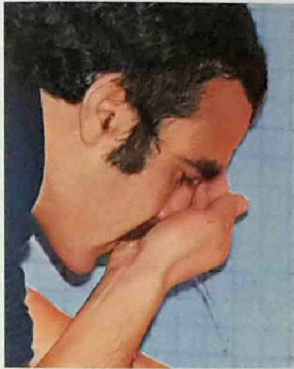

(٢) - الوضوء منه الغرض في قوله تعالى . « اذا قمتم الى الصلاة فاغسلوا وجوهكم وايديكم الى المرافق وامسحوا برؤوسكم وأرجلكم الى الكعبين » (المائدة ٦) . أما ما تبقى . فسنة كان يفعلها النبي صلى الله عليه وسلم . كغسل اليدين الى الرسغين والضمضة والاستنشاق ومسح الأذنين .

شرحه وايضاحه السنّة . مضافاً الى كل ذلك ما اجتهد في تبيانه الأئمة الكبار استناداً الى القرآن والسنة . وهي كما يلي : الوضوء . الأذان . الاقامة . الصلاة . السلام .

للمسلم ان يصلي صلاته اليومية منفرداً أو في جماعة . الا أن صلاة الجماعة مفضلة دائماً على الصلاة المفردة . اما صلاة الجماعة . بوجه عام فتنقسم الى ثلاثة اقسام : منها ما هو فرض عين . وهو ما يثاب فاعله على فعله

(٢) - لأن الصلوات الخمس موزعة بين الليل والنهار . كان لا بد من الاعلام عن دخول وقت كل منها بطريقة معينة عرفت بالأذان . أما الغاية من مشروعته . فمتعددة منها : الاعلام والتنبيه على حصول وقت الصلاة بحيث يكون النداء به تنويهاً بالدين . ويكون قبوله من آية اتقيادهم لدين الله تعالى . ومنها أيضاً اشتغاله على عبارات فيها ذكر الله تعالى بما يليق به من التعظيم والاحلال (الله أكبر) . وذكر الشهادتين (اشهد ألا إله الا الله واشهد أن محمداً رسول الله) . وهما بمثابة دوام الاستمرار والاصرار على مبادئ الاسلام . ثم الدعوة الى الصلاة اعظم شعائر الاسلام واكثرها اجراً واقلها مؤنة . وذلك بالقول « حَيَّ عَلَى الصلَاة » . حَيَّ عَلَى الفلاح . الاذان سنّة مؤكدة على الكفاية لأهل الحي . اذا قام به احدهم سقط عن الباقيين . ولا يسن الأذان لصلاة الجنّاة ولا للعيدين والكوف والخسوف والاستسقاء والسّن الاخرى .

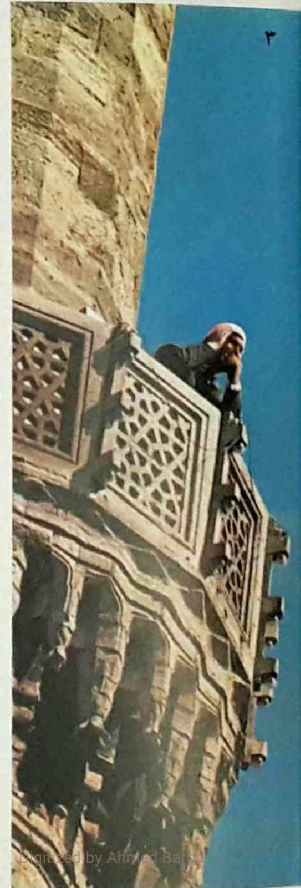

ويعاقب في الآخرة على تركه . وهي صلاة الجمعة : ومنها ما هو فرض كفاية . اذا قام به البعض سقط عن البعض الآخر . كصلاة الجنّاة : ومنها ما هو سنّة مؤكدة . يثاب فاعلها ولا يعاقب تاركها . كصلاة العيدين .

اهم الصلوات

صلاة الجمعة زمن ثابت بالقرآن والسنة . وهي ركعتان تصلّى جماعة وفي المسجد . لذلك شرّعت معها الخطبة . باعتبارها مكملّة لها ولا تصح من دونها . وقرآءة شيء من القرآن الكريم . والدعاء للمسلمين . وقد سنّ النبي في هذه المناسبة خطبتين . بينهما جلسة خفيفة . فيذكر في الاولى ويدعو في الثانية . الحكمة من مشروعية صلاة الجمعة توفير اللقاء بين أكبر حشد من المسلمين . والاصفاء للذكر المعبر عنه في قوله تعالى : « اذا نودي للصلاة من يوم الجمعة فاسعوا الى ذكر الله » (الجمعة : ٩) . أما صفتها . فبعد الانتهاء من خطبة الجمعة . تقام الصلاة فيتقدم المصلون . ولو كانوا اثنين على الاقل . فيقرأ الامام في الركعة الاولى . بعد الاستفتاح بالفاتحة . ما تيسر من القرآن . وفي الثانية يقرأ الفاتحة وثلاث آيات من القرآن على الاقل . أما هيئة ركوعها وسجودها وباقي الاذكار المشروعة . فكسائر الصلوات المعروفة .

اما صلاة العيدين . فهي صلاة عيدي الفطر والاضحى . يكون كل من العيدين اثر الانتهاء من اداء ركن من اركان الاسلام . فالفطر بعد الصوم . والاضحى بعد الحج .

وصلاة العيدين سنّة مؤكدة . ولها هيئة واحدة . تتميز بانفرادها بعدد التكبيرات في كل ركعة .

علم الادراك اللاحيثي

بعضاء الحس العادية .

تصنيف الظاهرات

تقسم عادة الظاهرات النفسية من هذا النوع الى اربع فئات (٦) :

التخاطر : اي اتصال فكر بأخر بطريقة مجهولة . وهو يتضمن بث الرسائل والافكار والمشاعر وتلقيها . وكثيراً ما يسمى « انتقال الافكار » :

علم الادراك اللاحيثي هو التعبير المستعمل للدلالة على البحوث العلمية حول الادراك خارج نطاق الحواس . أي تلك القدرة التي يظهر ان بعض الاشخاص يملكونها للاتصال بوجود آخر او ادراك شيء ما دون الاستعانة

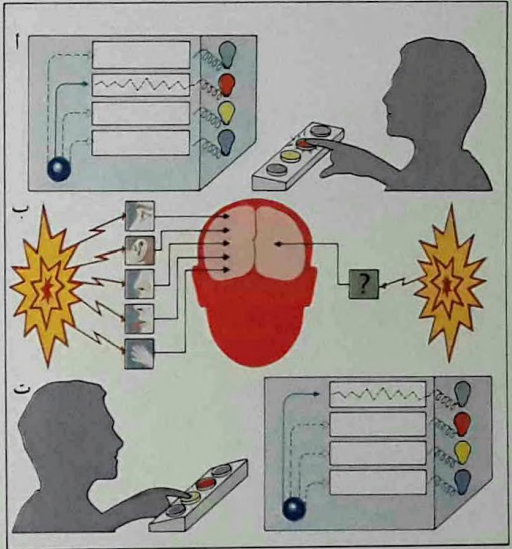
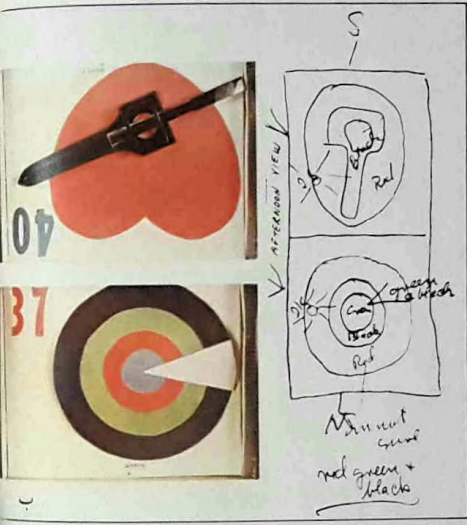

لاختبار ادراك ما هو غائب عن النظر . كانت توضع صور رسمت خصيصاً لهذا الغرض على منضدة فوق كرسيه بحيث لا يستطيع رؤيتها (أ) . كان في حالات الاسترخاء النفسية يرسم ما يستطيع « رؤيته » . وكانت النتائج تقارن وتحلل (ب) . تبين ان انجو سوان قد اعاد رسم الكثير من هذه الصور بدقة مذهلة .

(١) - يفترض عادة أن جميع المعلومات التي يتلقاها الدماغ تأتيه عن طريق الحواس الخمس . لكن اختبارات عدة دلّت على وجود ادراك خارج عن نطاق الحس (ب) . في اختبارات حديثة . كانت اربعة اضواء ملونة تُثار بصور عشوائية . وكان على الاشخاص موضع الاختبار ان يدلّوا . بضغطهم على زر . أيها سيضاء (أ) وأنها سوف لا يضاء (ت) كانت النتائج . بعد اكثر من ٣٨٠٠٠ محاولة . أعلى مما يُنتظر احصائياً .

(٢) - شارك انجو سوان . وهو شخص ذو حساسية نفسانية خارقة . في تجارب

على زر . أيها سيضاء (أ) وأنها سوف لا يضاء (ت) كانت النتائج . بعد اكثر من ٣٨٠٠٠ محاولة . أعلى مما يُنتظر احصائياً .

الصوتي بالاموات . وانتاج « الجبله الخارجيه » . وهي ماده شبيهة بالزبد يظن انها تتخذ شكل شخص مجرد من الجسم . ومظاهر اخرى من العالم الآخر يتعذر تفسيرها . فلا تدخل في نطاق هذا البحث . جرت اولى المحاولات لتمحيص الادعاءات حول الاحداث الخارقة تمحيصاً علمياً . عندما اسس في لندن عام ١٨٨٢ « جمعيه البحوث العلمانيه » مفكرون يهتمهم هذا الامر .

الاستبصار . وهو ادراك حدث ما او شيء او شخص لا يعرفه احد آخر . كرسالة في درج سري ؛
بعد النظر . او التنبؤ ؛
التحريك بالفكر . وهو القدرة على تحريك اشياء مادية او جعلها تسقط بدون اتصال ظاهر بها (٤) .
اما غير ذلك من الاحداث الشاذة او غير المتوقعة . كالرؤية المزعومة للاشباح . والاتصال

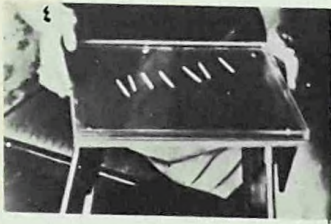

(٣) - اوراق زينر هي المعدات الاساسية لاختبارات حزر ورق اللعب . انها مجموعة من ٣٥ ورقة تحمل رسوماً هندسية واضحة (مربع او دائرة او نجمة او صليب او تموجات) . اذا بلغ الحزر اكثر من ١ من ٥ . اعتبر « متعبداً للمصادفة » . ترى هنا (أ) نتائج الاختبارات التي اجراها راين على مدى سنوات عدة . تخلط الاوراق بطرائق مختلفة ثلاث . يمكن ان يخلطها المختبر بيديه . ويمكن وضعها في علبة وادارتها لمدة من الزمن محددة سلفاً . كما يمكن ان تدخل في آلة (ب) تخلطها لمدة من الزمن تختار اعتباطياً . في جميع هذه الحالات . على الشخص موضوع الاختبار ان يحزر الترتيب الذي تظهر فيه بعد خلطها .

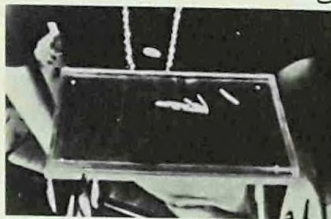
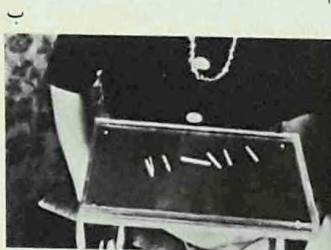
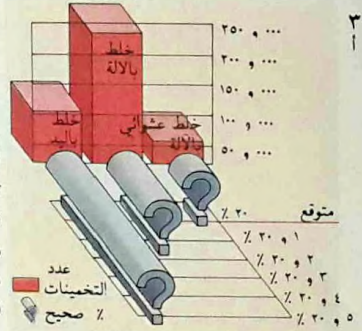

(٤) - السيدة كولا جينا الروسية . التي اشتهرت بقدرتها المذهلة على تحريك الاشياء بقوتها الفكرية . كانت تركز . في اختبارات تجربتها تحت مراقبة علمية . على عيدان ثقاب (أ) فتحركها وتحول اتجاهها (ب) واخيراً تجمعها معا . (ت) في اختبارات اخرى حركت اشياء من مواد مختلفة وجعلتها تدور على نفسها .

دراسة الاستبصار ، وذلك بوضع محاضر مدونة لما يسمّى مناجاة الأرواح وباجراء اختبارات على وسطاء ، معللاً نفسه بأمل العثور على أدلة تثبت وجود ارواح مجردة عن اجسادها .
 في عام ١٩٣٤ ، وبعد عمل مضمّن مع كثير من الوسطاء ، وجّه نظاره اذ ذاك نحو شكل من البحوث . قد يكون مملأً . لكنه اكثر واقعية ، هو سلسلة من الاختبارات لحرز ورق اللعب . من اجل ذلك ، استعان بورق زينر

كان ما يهم الجمعية التنقيب عن الادلة المرورية عن هذه الاحداث وتصنيفها . لكن كان لا بد من انتظار ما لا يقل عن ٥٠ سنة حتى يقوم ج . ب . راين (١٨٩٥-) . من جامعة ديوك في نورث كارولينا ، باجراء اولى الاختبارات الخاضعة للمراقبة حول الادراك الخارج عن نطاق الحس .

ج . ب . راين
 اول عمل قام به ج . ب . راين كان

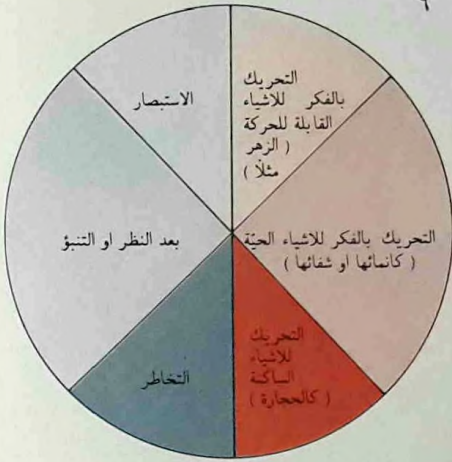

(٦) - تقسم الظاهرات النفسائية الى أربعة أنواع ، القابلة للحركة ، وتحريك التخاطر والاستبصار وبعد الكائنات الحية ، وتحريك النظر او التنبؤ والتحريك بالفكر . يقسم التحريك



(٨) - في هذا الرسم لفنان معاصر . يتم رفع الكرنسي على يد وسيط في المانيا في اواخر القرن التاسع عشر . تدل الملابس الانيقة للاشخاص الجالسين حول المنضدة على اهتمام الطبقة العليا بالظواهر النفسية في ذلك الحين . مع ان البحوث الاختبارية الاولى كانت مركزة على قوى الوسيط المزعومة . فقد قادت الشعوذة ، مع الزمن ، بعلم الادراك اللاحتسي الى المختبر .

(٥) - تجري هنا الاختبارات الاحلام في مركز ابن ميمون الطبي بنيويورك على فتاة نائمة في عزلة . وقد اثبتت لواجب على جلدة رأسها لالتقاط حركات المعين السريعة اثناء الحلم . يركّز القائم بالاختبار على رسم فني اختاره اعتباطياً . جاهداً في نقله عن طريق التخاطر من ذهنه الى ذهن النائمة .

جواباً . فاذا سُجِّل الشخص عدداً من الاجوبة
اكبر من هذه النسبة . يستنتج من ذلك ان له
بعض القدرة على الاستبصار .

دلت اختبارات راين على ان ثمة اشخاصاً
يتمتعون فعلاً بادراك يفوق الادراك الحسي .
نشر اكتشافاته في « الادراك اللاحسي »
(١٩٣٤) . وهو كتاب اثار اهتماماً بالغاً .

اما الكتاب الثاني لراين بعنوان « حدود
العقل الجديد » (١٩٣٧) . فقد اصبح من
الكتب « الأكثر رواجاً » . واعتبرت احصاءاته
صحيحة من قبل المعهد الامريكي للاحصاءات
الرياضية . على اثر ذلك انشئ مختبر مستقل
لعلم الادراك اللاحسي في جامعة ديوك .

جدل حول الادراك اللاحسي

منذ الخمسينات تتابعت الاختبارات .
متزايدة تعقداً وتخصّصاً . وتزايد معها استعمال
الآلات الالكترونية (١) . في هذا الوقت ايضاً
بوشر بدراسة ظاهرة التحريك بالفكر .

ابتداءً من عام ١٩٦٩ . وبعد مقاومة
عديدة وعنيفة . احرز علم الادراك اللاحسي
مكاناً في « الجمعية الامريكية لتقدم العلوم » .
فمنذ ذاك الحين ادرجت دراسة الادراك
اللاحسي مع دراسات نفسية اخرى في مجالات
جديدة من البحث العلمي . ان مختلف
الباحثين احرزوا اليوم بعض التقدم في اثبات
حقيقة الادراك الخارج عن نطاق الحس .
لكنهم لم يتوصلوا بعد الى معرفة ماهيته . ولا
نوع الطاقة او القوة التي تحدّثه . يؤمن
حوالي ١٠ ٪ فقط من علماء النفس بحقيقة
هذا الادراك . كما ان ١٠ ٪ منهم ينكرونه
كلياً . اما ال ٨٠ ٪ الباقون . فيعتقدون
بضرورة المزيد من الادلة قبل ان يسلموا به .

(٣) . وهو مجموعة من ٢٥ ورقة تحمل
خسة رموز مختلفة ، كالدائرة او الصليب .
ولكل رمز منها لونه الخاص . لاختبار
الاستبصار . يحاول الذي يجري عليه الاختبار
حزر الالوان او الرموز الموجودة على الاوراق .
واحداً واحداً . دون ان يدري احد اي لون
او رمز يتبع الآخر .
من شان نواميس المصادفة ان تأتي بخسة
اجوبة صحيحة من اصل خسة وعشرين



(٧) - يرى هنا جوزيف
راين . في مختبره مكباً
على دراسة ظاهرة التحريك
بالفكر . تقذف الالة زهر
الترد بصورة عشوائية على
سطح الصندوق . فيحاول
الشخص ان يؤثر فيه ليجمعه
يقع في جهة من جهتي الخط .
ان اي تناقض بين النتائج
المنتظرة احصائياً ونتائج هذه
الاختبارات يعزى الى قوى
خارجة عن الادراك الحسي .



التنجيم

تأثير التنجيم بمفهومه القديم وصرف النظر عنه باعتباره عديم الفائدة او احتيالياً . لكنه ما يزال يتمتع بتقدير رفيع في بعض البلدان المتخلفة . مما يلفت النظر . في عصرنا الحالي . الانبعاث الفجائي للاهتمام بالمعتقدات التنجيمية . وبالتساؤل عن امكانية وجود علاقات بينها وبين الحركات الحياتية الدورية .

اهداف التنجيم

تشجع الاعمدة في بعض الصحف والمجلات

يَدعى المنجمون ان الشمس والقمر والسيارات تقوم بدور حيوي في شؤون البشر . والواقع ان التنجيم . لقرون طويلة . لم يكن مفصلاً عن دراسة الكون التي نسميها اليوم علم الفلك . في البلدان المتقدمة تقنياً . زال

(١) - حتى القرن الثامن عشر ظل الطب بالتنجيم جزءاً مهماً من مهنة الطب التقليدية . وكانت اجزاء الجسم المختلفة تعتبر خاضعة لتأثير اجزاء وسيارات خاصة . لها علاقة بامراض معينة . لكن . من زمن ليس ببعيد . اخذ المنجمون يشددون على العلاقات القائمة بين صور البروج والجهازين الغدي والعصبي . معتبرين ان هذه العلاقة كثيراً ما تكون علاقة تناقض . فمولود برج الحمل مثلاً قد يشكو اعتلالاً في اجزاء من جسمه تسيطر عليها صورة الميزان المقابلة . لذلك يقسم علم التشريح التنجيمي الجسم . ليس وفقاً للابراج التي تسيطر عليه فحسب بل وفقاً للابراج المقابلة لها ايضاً .

II الجوزاء والرامي :

تسيطر الجوزاء على الرئتين والاعصاب والدرابين والكتفين . موليد هذا البرج معرضون لعطب الترقوة .

♋ الاسد والدلو :

يسيطر الاسد على القلب والخاصة الشوكي والظهر . موليد هذا البرج معرضون للنوبات القلبية .

♌ الميزان والحمل :

يسيطر الميزان على الكلكتين . فكل خلل في طريقة الحياة المترتبة عادة لموليد هذا البرج لا يلبث ان يحدث علة خطيرة في الكلكتين .

♍ العقرب والثور :

يسيطر العقرب على الاعضاء التناسلية . فالعزيرة الحسنة على قواها عند موليد هذا البرج . ربما انهم لا يصلون الى اضافة الحلول . فكل حرمان او زوال لهذه الطاقة الحسنة قد يؤدي الى تصرف مزعج او شرس .

♎ الجدي والسرطان :

يسيطر الجدي على الركتين والعظام والانسان . لذلك تكون آفات هذه الاجزاء شائعة نسبياً عند موليده . وكذلك كل مرض يحدث من الحركة مثل داء المفاصل .

♏ الحوت والعذراء :

يسيطر الحوت على الرجلين . وموليده يستجيبون للعقاقير استجابة حسنة

♎ الحمل والميزان :

يسيطر الحمل على الرأس . لذلك كثيراً ما يشكو موليد هذا البرج من الصداع . يضبط الحمل ايضاً انتاج الادريالين .

♏ الثور والعقرب :

يسيطر الثور على الصدر . هذا ما يجعل موليد هذا البرج عرضة للزكام والتشمير .

♏ السرطان والجدي :

يسيطر السرطان على المعدة والفتاة الهضمية . لذلك يكون عمر الهضم وقروح المعدة شائعة بين موليد هذا البرج .

♏ العذراء والحوت :

تسيطر العذراء على الجهاز العصبي والاعماء . لذلك يعاني موليد هذا البرج عمر الهضم .

♏ الرامي والجوزاء :

يسيطر الرامي على الكبد والوركين والفخذين . ما ان موليد هذا البرج ناشطون بالطبع . فانهم يخجلون اذا لم يقوموا بتمارين رياضية كثيرة . وهم يميلون الى زيادة في الوزن تظهر عند النساء في الوركين والفخذين .

♏ الدلو والاسد :

يسيطر الدلو على الدورة الدموية . لذلك يشكو موليد هذا البرج من داء الدوالي ومن تصلب الشرايين .

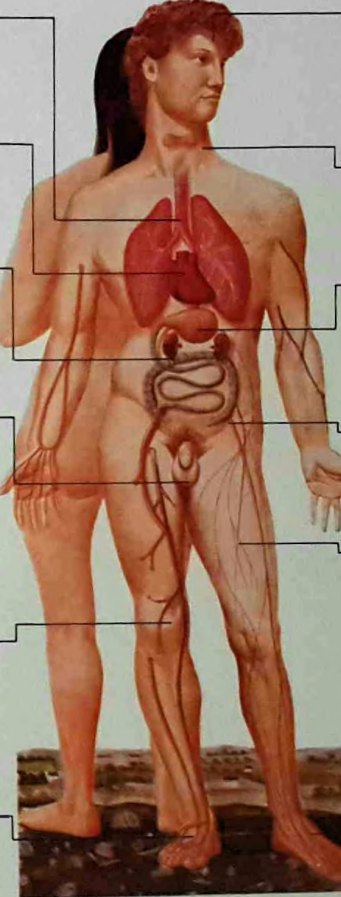

(٢) - تحيط بالارض . التي ترى هنا في وسط كرة مقطوعة . دائرة البروج (مع صورها الرمزية) (١) ومسار الشمس الظاهر (٢) .

رسمهم لخريطة الابراج او « كشف الطالع » .
يتخذون الارض مركزاً للابراج . ان هذه
النظرة المركزية للارض معقولة ، مادام
المنجمون يقومون بملاحظاتهم انطلاقاً من
الارض . لكن ما من منجم حديث يعتقد حقاً
ان الارض هي مركز الكون الحقيقي .

لما كانت السيارات (والقمر) تدور في
مستوى واحد تقريباً ، فهي تبدو كأنها ملازمة
لمنطقة معينة من السماء ومكونة حزاماً يسمى

على الاعتقاد بان المنجمين يحاولون التنبؤ
بالمستقبل . لكن التنجيم الحقيقي لا علاقة
كبيرة له « بما تتكهن به النجوم » .
فالمنجمون الجديون يصرحون بان عملهم لا
يتعدى تعيين الاتجاهات التي يجب تجنبها
او تعزيزها - بالقيام باعمال معينة .

يبنى المنجمون استنتاجاتهم على المواقع
الظاهرة للاجرام في النظام الشمسي ،
ويستعملون النجوم كمراجع ليس الا . في



٢

(٢) - تشغل البروج الاثنا
عشر القطاع الاوسط من
خريطة الولادة . وهي ذات
علاقة بالنشاطات اليومية التي
سجل بعضها هنا . يتركز
تأثير السيارات والابراج
الواقعة في قطاع برج معين
على هذه النشاطات . اذا كان
برج ما خالياً من السيارات
داخل قطاعه في الخريطة ، فلا
يعني ذلك ان على النجم ان
يهمل مجال الحياة الذي يعود

البرج الاول الشخصية
الصحة المزاج
البرج الثالث الروابط العائلية
التربية العلاقات مع الآخرين
النطق
البرج الخامس الابداعية
شؤون الحب
الاولاد

البرج السابع الحياة الانفعالية
الشركاء في الاعمال الزواج
البرج التاسع التربية اللاحقة
الاسفار البعيدة اللغات
البرج العاشر عشر
الجمعات الاصداقاء
المتعة الفكرية

البرج الثاني الممتلكات
الموارد الدينية الدخل
البرج الرابع الممتلكات
البيت الالتزامات العائلية
بدء الحياة ونهايتها

البرج الثامن المال الموروث
القوى الحياتية التأيين
البرج الثاني عشر الخدمات للآخرين
التهريبة
اللاوعي



والسيارات ساعة الولادة . ومن المهم بالنسبة لهم ان يعرفوا محل الولادة . ثم يرسمون خطاً سماوياً يفترضون انه يحدد - ولا نعلم لماذا - صفات الشخص المولود تحت هذه المؤثرات . على غرار تأثير القمر في المد والجزر .

الخلفية التاريخية

من الممكن ان يكون التنجيم قد نشأ في بلاد ما بين النهرين . فالولى جداول

فلك الابراج (٢) . يقسم فلك الابراج الى ١٢ قسماً او برجاً متساوياً . يحمل كل واحد منها اسم مجموعة نجوم . اسماء هذه المجموعات هي :

الحمل والثور والجوزاء والسرطان والاسد والعذراء والميزان والعقرب والرامي والجدى والولد والحوت .

عندما يقوم المنجمون بقراءة الطالع . يبدؤون بتعيين مواقع الشمس والقمر

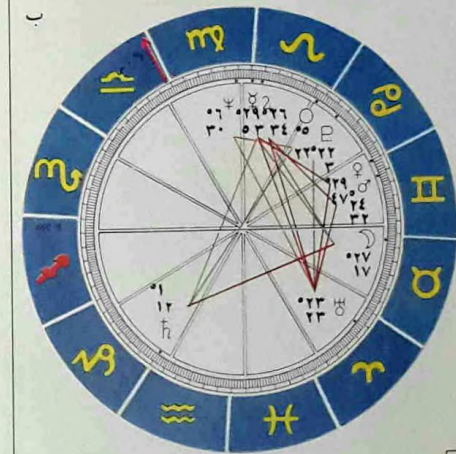
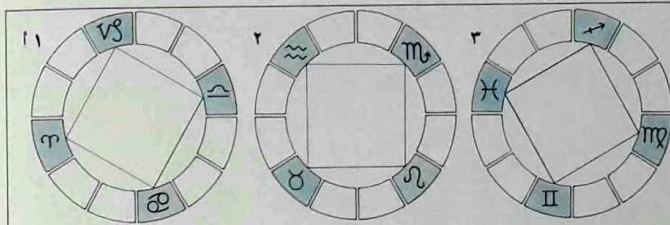

١	♈	♉	♊	♋
٢	♌	♍	♎	♏
٣	♐	♑	♒	♓
٤	♈	♉	♊	♋
٥	♌	♍	♎	♏
٦	♐	♑	♒	♓
٧	♈	♉	♊	♋
٨	♌	♍	♎	♏
٩	♐	♑	♒	♓
١٠	♈	♉	♊	♋
١١	♌	♍	♎	♏
١٢	♐	♑	♒	♓

المشكلة مع الارض . عندما تكون ثمة علاقات نوعية خاصة في ما بين الزوايا . يقال ان هذه الزوايا في « مظهر » الخطوط الحمراء والبرتقالية والخضراء . من

(٤) - خريطة الولادة . او كشف الطالع (ب) . هي خريطة السماء مرسومة في تاريخ ولادة شخص ما ومن مكان ولادته . تؤخذ الارض كنقطة بؤرية . وتشكل صور البروج حولها طوقاً يحيط بها . يقسم الجزء الداخلي من الخريطة ايضاً الى ١٢ نقطة تسمى « بيتاً » او بروجاً تمثل محالات الحياة المختلفة . كالزواج والمهنة والصحة . في هذه الخريطة . برج الرامي هو الصورة الصاعدة في الافق (الخط الازرق) او ما يسمى الطالع . في وقت الولادة . وهو ممثل بعلامة تقليدية تسمى الخشخان . كما هي سائر الكواكب . كالشمس والقمر والسيارات الاخرى (ث) . الحرفان (و . س) في برج الميزان يرمزان الى وسط السماء او نقطة السماء المركزية . تنتقل السيارات . وهي القوى الاولية في المخطط التنجيمي . بسرعة متفاوتة من احد الابراج الى البرج التالي وذلك في حلقة لا نهاية لها . في وقت الولادة تقاس بالدرجات (الارقام) الزوايا

الكواكب السيارة المعروفة التي كشفت عنها الحضريات في هذه المنطقة ترقى الى منتصف القرن السابع قبل الميلاد . لم يكن التنجيم في ذلك العهد . تنجيماً شخصياً . بل كان يُعنى بالشؤون العامة . كالحروب والطوفانات والخسوفات . ويهتم بإمكانية تأثيرها على الملك الذي يجسد شؤون الدولة ومصالحها . من الممكن أيضاً ان يكون تقليد ما بين النهرين قد انتقل الى مصر ، وعبر الشرق

الاسوسط . الى الهند ، ومنها الى الصين وسائر آسيا . في حوالي القرن الرابع ق م . بدأ الاغريق يعيدون صياغة المعارف التنجيمية بلغة تقاليدهم الخاصة . فهم الذين عمموا الطريقة لاستنتاج المصائر الفردية من تاريخ الولادة . والى بطليموس (٩٠ م . - ١٦٨ م) ينسب اول مصنف غربي في النجوم بعنوان « الكتب الاربعة » . منذ ذلك الحين . صُنفت السيارات وبروج الافلاك وعلاماتها . ووضعت بشكل لم يتغير الا قليلاً . بعد انقسام الامبراطورية الرومانية .

اصبح العرب الممثلين الرئيسيين لعلمي التنجيم والفلك . لقد كانوا بحاجة . من اجل حساب خريطة بروجهم والخرائط الاخرى . الى معرفة مواقع النجوم وحركات السيارات بدقة تامة . مما حملهم على وضع جداول لحركات الكواكب السيارة مع جداول للنجوم فاقت كل ما كان الاغريق قد عرفوه .



هذه المظاهر يستنتج النجوم القوى الكامنة في الشخصية وحوافزها . لسيطرة سيارات معينة في بعض البروج معناها لانه يعزى لكل برج صفة واحدة من ثلاث (أ) . فصفة الغامرة تعود الى الحمل والسرطان والميزان والجدي (١) . ويعزى الثبات والوفاء للثور والاسد والعقرب والدلو (٢) . اما التقلب او التكيف فيختصان بالجوزاء والعذراء والرامي والحوت (٣) . يخصص بالبروج ايضاً احد العناصر الاربعة (ت) . فيختص الحمل والاسد والرامي بالنار (٤) . والثور والعذراء والجدي بالارض (٥) . والجوزاء والميزان والدلو بالهواء (٦) . والسرطان والعقرب والحوت بالماء (٧) . بروج عنصري الماء والنار ذكورية او موجبة . اما بروج الماء والهواء فأنثوية او سالبة .

البروج . فكل من الشمس والقمر يحكم برجاً . كما تحكم عطارد والزهرة والمريخ وزحل برجين . ظلت هذه النظرة شائعة حتى اكتشاف ما يسمى بالكواكب السيارة الحديثة « اورانوس عام ١٧٨١ . نبتون عام ١٨٤٦ . بلوتو عام ١٩٣٠ » . درس النجومون الآلاف من خرائط الولادات لاكتشاف الآثار التي قد تحدثها . ومع الزمن وزعت على السيارات الجديدة قيادات بالاشتراك مع « القديمة » . فأصبح اورانوس يشارك الآن زحل في قيادة الدلو . ونبتون يشارك المشتري في قيادة الحوت . وبلوتو يشارك المريخ في قيادة العقرب .

من كوبرنيكوس الى عصر الفضاء اخذ هذا الاهتمام يتضاءل تدريجياً مع الاكتشافات الفلكية الكبرى التي بدأت منذ عهد نيكولاس كوبرنيكوس (١٤٧٣ - ١٥٤٣) . الذي اثبت ان الشمس . لا الارض . هي مركز نظام السيارات . ثم تبعت اختراع المقراب اعمال اسحق نيوتن (١٦٤٢ - ١٧٢٧) . الذي وضع في كتابه « المبادئ » اسس علم الفلك الحديث .

ادت التطورات العلمية الحديثة الى المزيد من فهم الكون وتأثيره في الكائنات الحية . لكن في الوقت الذي يظاً فيه الانسان سطح القمر . يلفت النظر ان يتخذ الاهتمام بالتنجيم زخماً جديداً عوضاً من ان يسدل عليه الستار .

(٥) - يعود القول بسيطرة البروج على المصائر الى الاعتقاد التقليدي ان لسيارات النظام الشمسي علاقات بأبراج معينة من دائرة

علم الغيب

الذي يفسر سقوط تفاحة من الشجرة بفعل الجاذبية لا يحاول ان يفيدنا لماذا وقعت تلك التفاحة على رأس انسان معين كان يمر تحتها . أما علم الغيب فيحاول التنبؤ بالاحداث أو تداركها أو استعجال وقوعها أكثر مما يعنى بتفسيرها .

الخلفية التاريخية

بالنسبة الى المؤمن بالغيب ، يشمل العالم

شعر الانسان دائماً بوجود قوى خفية حوله . ومصادر سرية للمعرفة . وقدرات كامنة في داخله .

اختلفت المعتقدات الغيبية من حضارة الى أخرى . وتبدلت مع تقدم العلم . غير أن العلم

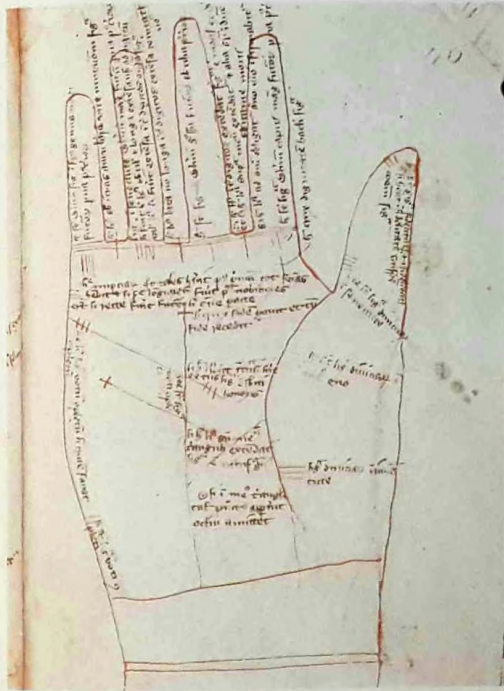

الكف الرئيسية تعزى الى الكواكب السيارة وافلاك البروج . سمي هذا الفن احياناً شيرومنيا نسبة الى العراف الايرلندي الحديث ، « شيرو » الكونت لويس هامون .

(٢) - قراءة الكف . اي محاولة معرفة صفات الشخص المميزة والتنبؤ بمستقبله انطلاقاً من خطوط كفه . فن عريق في القدم . في القرن الخامس عشر كانت قسما

(١) - ابرز بعض الوسطاء الفيكتوريين عددا من صور « الارواح » الشمية . لكن اكثرها كان من السهل تزييفه على ايدي سحرة الصالونات . وقد كشف خداع عدد من الوسطاء وهم يستعينون بمساعدين مستترين أو بطرائق الية مختلفة للايهام بوجود مادة روحانية تدعى « الحيلة الخارجية » أو الايكتوبلاسم . بدت الارواح اكثر تجنباً للصور المأخوذة في الظلام بالاشعة ما تحت الحمراء .

العبادات الوثنية المبنية على بعض هذه الطقوس حتى بعد ظهور الديانات الكبرى . لكن منذ حوالي القرن الرابع عشر . بدأت الكنيسة تحرم الممارسات الغيبية على اعتبارها شراً . وقد ادى اضطهاد طائفة الألبيجيين . التي كانت تقول ان العالم المادي من خلق الشيطان . الى ملاحقة السحرة في قارة أوروبا بأسرها وبريطانيا وبعد ذلك في أمريكا . وكان يقال ان الساحرات يتخذن أي

الفائق الطبيعة مجموعة متنوعة من الآلهة والشياطين . يعتقد أنها تؤثر في الطقس والغلال وانجاب النسل . وارتبطت هذه المعتقدات بالاعتقاد - الذي يكاد ان يكون عالمياً - بأن الحياة لا تنتهي بالموت اصلاً . اكتشف بعض رجال الدين في الماضي . أمثال المجوس . وهم كهنة فارسيون . قوة الايحاء أو الايحاء الذاتي . فأقاموا طقوساً ورموزاً تساعد الفكر على التمرکز . واستمرت



الدقيق لاثبات صدقه . لكن خداعه لم يثبت ايضاً .

(٤) - جمعت فنون العرافة كلها . التي كانت تحاول . بوسائل غيبية . الحصول على لمحة عن مصير الانسان وقدره المكتوب . في رسم وضعه في القرن السابع عشر روبرت فلود (١٥٧٤ - ١٦٣٧) . تشمل هذه الفنون التنبؤ والضرب بالرمل والتنجيم وعلم الفراسة وقراءة الكف وعلم الهرم .

(٣) - في أواخر القرن التاسع عشر اصحت اللوحة العادية أداة رائجة لاحداث كتابة آلية يفترض ان روحا يخطها . وكانت الايدي توضع على لوحة تتحرك بسهولة وقد ركب فيها قلم .

(٥) - كان الارتفاع في الهواء هو العمل الاشد مدعاة الى الدهشة من بين سائر الاعمال الفذة التي قام بها هوم أمام عيون المشاهدين الناقدة . لم توضع قوى هوم الغيبية موضع التحقيق الواضح



شكل يروقهن ويطنن ممتطيات عصي المكانس .
 خلق تعذيب المتهمين بالسحر وأحراقهم
 جوا من الهستيريا . كان من شأنه في الواقع
 انه عزز السحر . واستمر حتى القرن الثامن
 عشر .

التنبؤ وقراءة البخت

كان التنبؤ بالمستقبل . وما يزال . يشغل
 بال الناس . بدءاً من مراقبة السماء وتفحص

احشاء الحيوانات . الى تفسير الاشكال التي
 ترسمها عشوائياً في الظاهر القطع النقدية
 وأوراق اللعب وزهر النرد والعصي . كما
 يستفاد من كتاب الحكمة الصيني المسمى
 ١ تشنغ (٨) . وكان اشهر المتنبئين
 الاوروبيين بالغيب نوستراداموس (١٥٠٣ -
 ١٥٦٦) . الطبيب والمنجم الفرنسي الذي ألف
 اكثر من ٦٠٠ بيت شعر غامض يمكن تفسيرها
 كنبوءة دقيقة مدهشة عن الثورة الفرنسية



(٦) - كان الاتصال
 بالارواح من بين الاعمال
 الغيبية الفذة التي ادعاها جون
 دي (١٥٢٧ - ١٦٠٨) . اشهر
 المختبرين النفسانيين الانجليز
 في القرن السادس عشر .
 سجل دي . مع صديقه ادوارد
 كلي . احاديث مستفيضة مع
 عدد من الارواح . كان دي
 مخترعاً ومنجماً وسياسياً حاذقاً
 ومشاراً للملكة اليزابيث
 (١٥٢٣ - ١٦٠٣) . وقد دفع
 بالعلماء الى دراسة التنجيم
 والخيمايا .



(٧) - اعتبار الانسان « علماً
 أصغر » فكرة يونانية نشأ عنها
 عدد من الفنون الغيبية .
 كتفسير خطوط الجبين .
 وشامات الجسم . يتبين من
 هذا الرسم العائد الى القرن
 السابع عشر أنهم كانوا
 يستدلون على صفات الشخص
 المميزة من مجموعات من
 الدوائر ربما كانت في نظرهم
 تعكس في الانسان المسارات
 الدائرية للسيارات حول
 الشمس . كما كانوا يعتقدون
 ان الخطوط والشامات هي
 « كواكب الجسم » .

بإستطاعة شخص ذي حساسية نفسانية .
يدعى وسيطا ، أن يدخل في غيبوبة
ويتلقى ، وهو في هذه الحالة ، رسائل من
الموتى .

الحركة الروحانية

انتشرت الحركة الروحانية في أمريكا .
بعدها ادعت الاخوات المراهقات فوكس عام
١٨٤٨ ان بيتهن اصبح مسرحاً لأصوات غريبة ،
وأن الاشياء تتساقط أو ترمى عن الرفوف
كأنها مدفوعة من قبل شبح صاحب أو روح
مؤذية . لقد كُذِّبَ في ما بعد ادعاؤهن
الاتصال بالارواح . لكن سرعان ما برز عدد
من الوسطاء كانت لهم ، على ما يبدو ،
مواهب خارقة . من بين هؤلاء هيلينا
بلافاتسكي (١٨٣١ - ١٨٩١) التي استت
الجمعية التيوصفية . ودانيال هوم (١٨٣٣ -
١٨٨٦) الذي أدهش الاسر الملكية الاوربية
وحير المتشككين باحداث ظاهرات غريبة ،
تتراوح بين اسقاط فجائي للحرارة ، وبين
المناضد السابحة في الهواء ، أو اطالة قامته
ورفع جسمه عن الارض (٥) . ثم شاع عقد
« جلسات » أو اجتماعات ترمي الى الاتصال
بالأموات .

خلال القرن العشرين ، اخذ العلماء ، في
الشرق والغرب ، بوجهون اهتمامهم ، الى
تفسير القوى « النفسانية » و « المستبصرة » .
ويعقد الأمل اليوم ان تؤدي نتائج دراساتهم
الى رفع النقاب عن بعض تلك العناصر الخفية
التي تجعل العالم يبدو ، على حد تعبير
جيمس جينز (١٨٧٧ - ١٩٤٦) ، أكثر شبهاً
بفكرة عظيمة منه بألة كبيرة .

وبعض الاحداث البارزة الاخرى .
شاهد منتصف القرن التاسع عشر انبعث
الاهتمام بالاعتقاد القديم القائل أن أرواح
الموتى يمكن أحياناً أن ترى أو تسمع . وجاء
اختراع التصوير الشمسي ، فأعطى الاعتقاد
بأن الاشباح ليست سوى أرواح عالقة بين هذا
العالم والعالم الآخر زخماً قوياً ، وذلك عندما
ظهر أحياناً على الافلام المعروضة ما يبدو
كأنه اشباح (١) . واعتقد الروحانيون ان



(٨) - كانت العرافة الممارسة
في الصين قبل عام ١٩٤٩
ترتكز اجمالاً على استعمال
قطع نقدية أو عصي . كالتي
ترى في هذا الرسم المأخوذ في
احد شوارع كنتون . تعود
طريقة تشنغ الكلاسيكية
الى سنة ١٠٠٠ ق . م .
(٩) - تحوي مجموعة
تاروت لأوراق البخت ٧٨ ورقة
في أربع منظمومات ،
الصولجان والاكواب
والسيوف والنجوم الخماسية .
تحمل بعض الاوراق الصورة
رموزاً تعود الى مصر القديمة .
وهي من أقدم ما يعرفه
الانسان من الرموز . كالشمس
والقمر والعناق والشيطان
وشجرة الحياة . لكل منظومة
موضوع تقوم عليه . وثمة
طرائق متنوعة لاختيار الاوراق
وترتيبها . كما يقال ان كل
ورقة تخفف تأثير جاريتها .
يكون للناجين من أصحاب
هذا الفن موهبة حسية
يستعينون بها لاحراز
نجاحهم .

معنى الطقوس

المتقن عند الطيور (٢) . او في المناسبات الكبرى كاستعراض ١٤ تموز في فرنسا . او في التحيات الرسمية (٥ و ١) . فليس من الواضح علي الفور كيف ان رقصة طائر الغطاس مثلاً تسهل التساقد . او كيف تستطيع كلمات طبيب ساحر ان تجلب الشفاء .

تنطوي الطقوس على تصرفات يصعب ربطها بما يأمل القائمون بها ان يحققوه من ورائها . ان العلاقة غير المباشرة بين الاعمال والنتائج هي المظهر الغريب الذي يلتفت النظر في الطقوس . سواء كان ذلك في رقص المغازلة

الطقوس عند الانسان والحيوان
السلوك الطقسي شائع عند الانسان وعند



(١) - رفع القبعة والمصافحة مثلان على نوعين من الطقوس يرافقان الحياة الانسانية كلها . وبطريقة غير واعية أحياناً . ان العادات المعقدة للتحية والاستئذان بالخروج هي من ميزات المجتمعات البشرية في جميع انحاء العالم . ورغم أنها تبدو من ناحية . عديمة المعنى لأنها لا تنقل أية معلومات . فان المعنى الحقيقي لهذا النوع من الطقوس يظهر عندما تهمل ويسبب اهمالها اهانة كبيرة .



(٢) - الطقوس الحيوانية له بالهدف المتشود الا بصورة غير مباشرة . هنا الهدف هو الشفاء . أكثر ثباتاً من الطقوس البشرية . فطائر الغطاس المتوج لم يتعلم حركات الغزل المعقدة نقلاً عن طيور أخرى . بل يعرف غريزياً ما يجب فعله . أما أوجه الشبه مع الطقوس البشرية . فتكمن في أن تعاقب الاعمال مقررأ مسبقاً . وتكرارياً . ولا علاقة

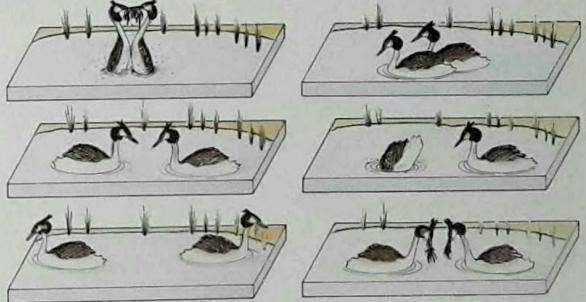

مع ان الطقوس عند البشر والحيوان تتسم بهذه الميزات المشتركة . فهي تختلف جوهرياً فيما بينها . فأكثر طقوس الحيوانات فطرية (٤) . بينما تخضع الطقوس البشرية الى التلقين . ثم ان الطيور . مثلاً . التي يتضمن غزلها طقوساً معقدة . تقوم بنوع واحد فقط من التصرف عند الذكور والاناث معاً . وهو يشمل النوع كله . اما عند الانسان . فيختلف الطقس المختص بمناسبة ما اختلافاً كبيراً بين

الحيوانات على السواء . العامل المشترك في الحالتين هو ان الطريقة المتقنة التي يتم بها العمل هامة اهمية العمل ذاته او اكثر . فضلاً عن ان عنصر التكرار هو ايضاً عند الانسان والحيوان امر حيوي . بالاضافة الى ذلك تجرى الطقوس وفقاً لبرنامج مفصل . يحدد بدقة الحركات والاصوات التي يجب القيام بها وترتيب تعاقبها . بحيث يظل الطقس دائماً على حاله .



(٢) - في الرقصات الحربية عند الزولو . كما في كثير غيرها من الرقصات القبلية . عناصر ذات طابع طقسي بارز . لقد نشأت فنون الرقص والمرح عن طقوس دينية . لكن الكثير من الطقوس الدنيوية يتضمن الرقص أو ما يعادله . كالحركات والكلمات الايقاعية . المتتابعة في ترتيب ثابت وفقاً لقواعد مطردة . والمنفذة غالباً في تساقق وتناغم . كذلك يستعمل الجسم بمزيد من التفنن للقيام بأشكال عديدة من السلوك الطقسي .



(٥) - يحكّ الماوري في زيلندا الجديدة أنفه بأنف من يجبهه . وهي عادة تقوم بالوظيفة ذاتها التي تؤديها عند سواهم عادة التقبيل على الخدين . أن احد المظاهر الممتعة للطقوس البشرية هو أنه اذا انتشر طقس . كالنحية . انتشاراً واسعاً بين البشر . فان الشكل الخاص الذي يتخذه يختلف اختلافاً كبيراً من حضارة الى حضارة . أما الطقوس الحيوانية . فهي بالعكس لا تتغير الا قليلاً في النوع الواحد .

(٤) - كشييرة هي الحيوانات . (كالثيل الاحمر الموجود في جنوبي غربي أفريقيا) . التي تؤمن سيظرتها على القطيع بمصارعات أولوية منتظمة . لكن ليست الحدود بين الطقس والسلوك الواضح الهدف متميزة بعضها عن بعض في أكثر الاحيان .



والحركات والعلامات ، وبين استعمالها في الطقوس . فلغة الطقوس من نوع يختلف عن اللغة اليومية . انها اكثر شكلية ، وكثيراً ما تكون قد اصبحت غير متداولة ولا مألوفة . وفي الواقع كثيراً ما تقام الطقوس بلغة تختلف اختلافاً تاماً عن اللغة العادية . كاللاتينية او اليونانية او السريانية . ثم ان اللغة الطقسية اكثر اتراناً . وقد تتخذ صفة الرتابة . وفي اكثر الاحيان تستعمل الطقوس الغناء او الترنيمة

الفئات البشرية . الطقوس البشرية نوعان : فقد يكون الطقس مجرد مظهر لنشاط ليس طقسياً بحد ذاته . او تكون بعض النشاطات طقسية بكاملها . في الطقوس الماسونية . مثلاً . يعبر الماسونيون عن نظامهم الخَلقي باعمال مجازية تستعمل فيها ادوات البناء والعامل كرموز . يمكن فهم طبيعة الطقس بوضوح اكثر عند المقارنة بين الاستعمال اليومي للغة



(٧) - كان تتويج الزبايث الثانية ملكة انجلترا عام ١٩٥٣ مثلاً لطقس معقد غاية نقل شخص من دور الى آخر . ترمي مراسم الزواج والتتويج الى الغاية ذاتها . فالطقس وسيلة للاعتراف بالوضع الاجتماعي واعطائه صفة رسمية .

Digitized by Ahmed Barod

(٦) - يعطى استعمال اليد اليمنى أو اليد اليسرى معنى طقسياً خاصاً في كثير من الحضارات . فاليد اليسرى ترتبط بالشر والظلمة . واليد اليمنى بالخير والنور . ويفرض بالتخصيص استعمال احدى اليدين دون الاخرى في بعض المناسبات .

- ١- دُرَ بيضاء لتصلي
- ٢- يحث دخول مكان مقدس بالرجل اليمنى أولاً
- ٣- تقدم القرابين للآلهة باليد اليمنى
- ٤- تقبل هبات الآلهة باليد اليمنى
- ٥- في مراسم الزواج تجمع اليدين اليمنيان
- ٦- يحمل الملوك تارات الملك باليد اليمنى
- ٧- تؤدى الايمان برقع اليد اليمنى
- ٨- تطبخ النساء في النجر باليد اليمنى فقط
- ٩- في اندونيسيا لا يستطيع الاولاد المهذون استعمال اليد اليسرى . لانها تكون مربوطة .



- ١- اذا كانت ارواح الاموات الحشة بحاجة الى ما يسترضيها . فلا بد ان يقدم لها دائماً باليد اليسرى .
- ٢- يعادر الخطاة الكنيسة من الباب الايسر .
- ٣- يعتقد رجال قبائل ساحل غينيا انهم قادرون على قتل العدو بتمس اهامهم الايسر في شرايه .
- ٤- الاعسر معذ لأن يكون ساحراً .
- ٥- يروي عن بعض قديسي النصرانية انهم في طفولتهم كانوا يرفعون الرضاع من ثدي امهم الايسر .
- ٦- اليد اليسرى هي يد الحث باليبين والحياة والعش .

عوضاً عن النطق المألوف .

الرمزي في العماد او الاستعانة بالحيوانات والنباتات في حفلات الاخصاب لتمثيل بعض قوى الطبيعة .

الاشكال الدينية والاشكال الدنيوية

الخاصية الثالثة للطقوس البشرية هي اتخاذ الاشكال كرموز تعرض في بعض المناسبات او تستعمل لاعطاء بعض الاعمال معنى معيناً . كالاعلام في الاستعراضات العسكرية . او - وهذا اكثر تعقيداً من الاعلام دون ان يكون اقل دلالة - استعمال الماء

للنشطات المرتبطة بسلوك طقسي بعض المظاهر الواضحة الشبه في جميع الحضارات . سواء كان ذلك في الارزاء النائية من غينيا الجديدة . او في نيويورك . وهي تقسم الى نوعين : فالطقوس من نوع حفلات تسليم الاسرار أو الخدمات الكنسية أو دعاء الاجداد هي كلها ذات طابع ديني . اما غيرها . كالاستقبالات الحكومية الرسمية . فهي دنيوية بشكل صريح . مع ذلك . كثيراً ما يكون من الصعب معرفة اي طابع هو الغالب . فاحتفال رأس السنة الصينية (٨) . مثلاً . يجمع بين العناصر الدنيوية التي تشير الى الانتقال من فصل الى فصل او الى تسديد الديون . وبين عناصر ذات مظهر ديني كعبادة الاجداد والتطهير .

تحديد العلاقات

قد تكون حتى للعلاقات بين الانداد مظاهر طقسية . تتخذ عادة اشكالاً مختلفة . فني مدغشقر . مثلاً . يتبع الاصهرة في ما بينهم عادات الزامية من المزاح . ويتلفظون بشتائم محددة متبادلة . ولعله من الصعب معرفة القيمة العملية لكثير من الطقوس الاجتماعية . لكن يبدو ان معظمها يساعد كثيراً على تحديد العلاقات وتسهيلها . فبدلاً من ان يعالج كل لقاء اجتماعي بطريقة مختلفة . يوفر الطقس للملتقين اشكالاً روتينية من السلوك تعفيهم من مشقة تكوين حكم فوري ومرتجل حول الاشخاص والظروف .

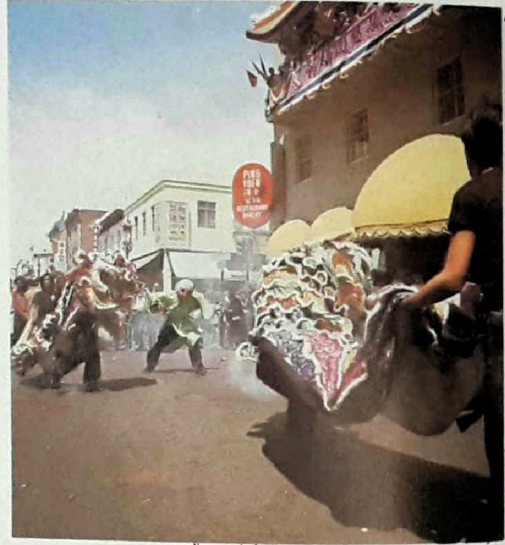

(٨) - التطواف بالتنين . الذي تقوم به الجالية الصينية في سان فرانسيسكو بالولايات المتحدة بمناسبة رأس السنة . هو واحد من الاحتفالات التي لا تحصى والتي تجل مرور السنين أو الفصول . لقد اقيمت الطقوس دائماً لتنظيم الزمان . ولحاولة اعطاء مروره معنى . بتقسيمه الى وحدات تعطي كل واحدة منها بدورها معنى خاصاً .

أنواع الطقوس

والأمان والمعنى لتعاقب الاحداث الذي لا يمكن التنبؤ به والذي يميز الحياة الانسانية .
للطقس وظيفة رئيسية اخرى . هي تحديد الحالات والاوضاع وتعيين ادوار الاشخاص فيها . وفاقاً لطرائق رتيبة معينة . هذا ما يظهر بوضوح . مثلاً . في طقوس تسليم الاسرار القبلي والزواج وحفلات التنصيب . وتسمى امثال هذه الطقوس طقوس الانتقال . لانها وسيلة للاعلان عن تغير في

تصبع الطقوس بلونها الخاص جميع مظاهر الحياة . من المألوفة منها الى اكثرها قدسية . وهي توجد . وان يكن على درجات متفاوتة . في جميع الحضارات . فاحدى وظائف الطقس انه يعطي دائماً مظهر النظام

(٣) - اغتسال الهندوس
الطقسي في مياه الفانج المقدسة هو احد نماذج الطقوس التي تعتبر ذات وظيفة تجريدية . تطهر هذه الطقوس المشتركين فيها من نقائصهم . وتمكنهم هكذا من استعادة مكانهم الخاص في خطة الكون . كثيراً ما توجد الرموز ذاتها في تقاليد حضارة مختلفة .



(٢) - توازي حفلة الختان في مدغشقر العماد في حضارات اخرى . هنا تمثل شجرة الموز حسب الطبيعة الوافر الذي يمنحه الاحتفال للطفل .



ويجري عادة احتفال كبير بهذه المناسبة التي ترمز الى انضمام الولد لفريق المؤمنين . في هذه الصورة . من الريف العربي . احتفال بختان صبي يرى هنا منطقياً جواذاً بينما الحاضرون يسمعون عن فرحهم .

فوائد صحية فضلاً عن مدلوله الطقسي . لدى الشعوب الاسلامية . يجري الختان عادة اعتباراً من يوم الولادة وحتى الثانية عشرة من العمر . في الماضي كان لخلق ماهر أن يقوم بعملية الختان . أما اليوم . فيستعان بالاحرى بمطهر قانوني أو طبيب .

(١) - الختان وهو قطع الفلفة . من العمليات الطقسية الشائعة وجوباً أو اختياراً لدى بعض الديانات والشعوب . أنه من الفرائض في اليهودية . حيث يعتبر قطعاً للعهد . في جسد المخلوق . بينه وبين الخالق . وهو سنة في الاسلام . تعزى الى الختان

الوضع الشرعى للفرد (٥٩١) .

طقوس الانتقال

يختلف عدد طقوس الانتقال ومعناها من حضارة الى حضارة اختلافاً كبيراً . فابن قبيلة السمبور في شرقي افريقيا (٦) يمر . وفقاً لتقاليد قبيلته . بطقوس معقدة عند الولادة . وعند استلام الاسرار . وعندما يصبح محارباً . وعند الزواج . وعند بلوغه سن

الكهولة الاصغر . ثم سن الكهولة الاكبر . واخيراً عند الموت . بينما لا تقام عادة للمسيحي الاوربي طقوس معقدة الا عند العماد والتثبيت والزواج والموت . مهما تنوعت المناسبات . فان طقوس الانتقال تتبع عادة نهجاً متشابهاً . تبدأ أولاً بمرحلة تسجل الانفصال عن الوضع القديم . تليها مرحلة متوسطة يعتقد انها ذات اهمية خاصة . وتختتم بمرحلة تكرس الوضع الجديد .

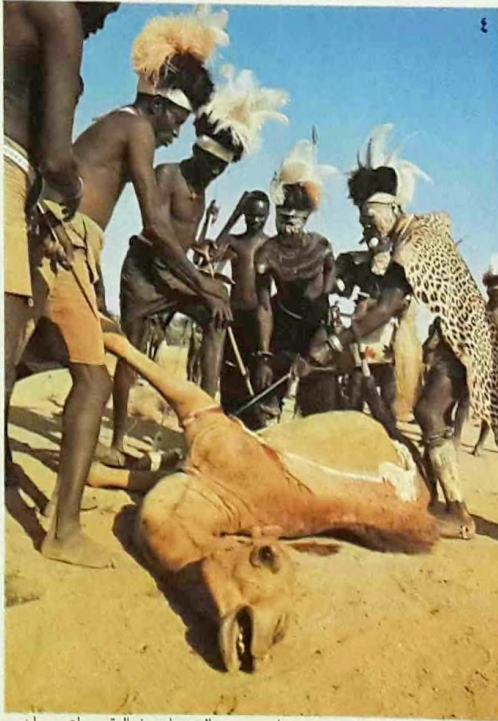

(٥) - هذه الجنازة في
بالي هي مثال الطقوس
الدقيقة التي تحيط بالموت .
معبرة عن انفصال الاحياء عن
الاموات . ومحددة الوضع
الاجتماعي للميت .

التقدمات فعالية حياة حيوان .
كما يرى هنا في تضحية جمل
يذبحه اعضاء قبيلة ترسانا في
كينيا . هذا ما قد يبعث غضب
الاله عن المضحي . او ما قد
يزيد قدرة على اعطاء الحياة .

(٤) - تتضمن اسمى
الطقوس الدينية . سواء في
عبادة الاجداد القبيلة او في
المسيحية . تقدمه ذبيحة تقيم
فترة من الاتصال بين البشر
والالهة . غالباً ما يكون اكثر



فتكون عادة سعيدة . تعبر عن الارتياح الى
اتمام عمليات الانتقال بنجاح .

الطقوس الفصلية

في كل مكان تقريباً يتميز بدء فصول
النمو . لا سيما بالنسبة الى النباتات
والحيوانات التي يتوقف عليها غذاء الناس .
بطقوس لها علاقة بالخصب والبعث . كذلك
ترافق الحصاد طقوس اخرى .

هذه الخصائص العامة ذاتها تتكرر بوضوح
في المراحل الثلاث لطقوس الانتقال .
فالانفصال يتجلى في طقس يمثل الخروج من
الوضع الراحل . كأن يجد الاعزب نفسه لآخر
مرة محاطاً باصحابه « الشبان » مثلاً .
ثم تأتي المرحلة المتوسطة . وتكون دائماً
فترة خاصة . معزولة عن الحياة العادية . وهي
فترة مقدسة ومهيبة وخطرة احياناً . اما
المرحلة الاخيرة . التي تمثل الاندماج .

①

②

③

④

⑤ ١٦



⑥

⑦

⑧

⑨

١٠



الختان

حفلة السهاف

حفلة الاسم

حفلة النور

محارب بالغ

٣٠

محارب قتي

١٥

١١

حفلة العيب وزيارات الشعر

١٢

١٣

١٤

حفلة العيب وزيارات الشعر

١٥

١٦

١٧

الن بالسن

ان جميع هذه الطقوس تجسد الفكرة ذاتها . الاعتراف العلني بتغيرات طبيعية في حياة الاشخاص والفصول والنشاطات .

هناك نوع آخر من الطقوس . هو طقوس التجديد او الترميم . يستعان به عندما يشعر مجتمع ما بخلل في نظامه يجب اصلاحه . اكثر الامثلة على ذلك شيوعاً هي طقوس التطهير . ففي كل انحاء العالم توجد طقوس لاعادة الطهارة بعد ملامسة الميت . غالباً

ما تتضمن حفلات غسل او قفز فوق النار . كذلك ينطوي على هذا العنصر الكثير من الطقوس التي تعقب المعارك . في كثير من البلدان طقوس شائعة لتطهير النساء بعد الوضع وبعد الحيض حتى وبعد الجماع . قد لا يوجد مكان تبلغ فيه طقوس التطهير الحد الذي تبلغه في الهند (٢) . حيث يتوجب مثلاً على هندوس الطبقة العليا ان يتطهروا بعد ملامسة وان تكن غير مقصودة . لأي من العناصر المنجسة التي لا حصر لها .

هنالك طقوس تجديد او ترميم هامة اخرى تنطوي عليها المعالجة الطبية . فالمرض . جسدياً كان او نفسياً . يشكل تهديداً للنظام الذي تحرص الطقوس على سلامته ودوامه . لذلك لا بد من طقوس معقدة بنوع خاص لاعادة المريض الى الحالة الصحية . مثلاً على ذلك . تعتقد بعض الشعوب القبلية . في جنوبي شرقي آسيا . ان المرض يتضمن ضياع نفس المريض . فتقام طقوس معقدة ترمي الى القاء القبض عليها واعادة المريض حياً مرة ثانية .

طقوس الذبيحة

من الاشكال المتواترة في الطقوس الاكثر قداسة الذبيحة (٤) . وهي شكل من اشكال الطقوس الهامة في جميع انحاء العالم . بصرف النظر عن الحضارة او الدين . التضحية . في الاساس . هي التخلي عن شيء ذي قيمة . يتم مثلاً بقتل حيوان او كائن بشري او بتقدمة مادية . بهذه الوسيلة تقام فترة . ولو قصيرة . من الاتصال بالقوة الفائقة للطبيعة او الواهبة للحياة . ويصبح بالامكان تحقيق اهداف طقوس التجديد .

(٦) - تختلف طقوس الانتقال . التي تكرر انتقال الفرد من دور الى دور او من مرتبة الى مرتبة داخل المجتمع . اختلافاً كبيراً حسب المجتمعات والحضارات . في اكثر المجتمعات الغربية (أ) لا يمر الافراد بأية اشكال منظمة من المراحل في هذه المناسبة . فقد يعتمد الذكر (١) او يثبت او يتزوج (٢) او يصبح كشافاً (٣) او ناخباً او عضواً في نادٍ او وكيل كنيسة او ماسونياً (٤) او محافظاً (٥) دون ان يرافق هذه المراحل اكثر من حفلة صغيرة . هي . على كل حال . ليست الزامية لجمع افراد المجتمع . بمقابل ذلك . في مجتمع كمجتمع السبورو (ب) في شرقي افريقيا . يمر كل عضو من اعضاء القبيلة بجميع المراحل التي ترافقها الزاما طقوس معقدة . فولادة ابن ذكر يحتفى بها بهدية من المواشي . على الصبي ان ينمي شعره ويضفره الى ان يبلغ سن المراهقة (٦) . في الخامسة عشرة يختن ويضم الى جماعة القتيان الاخرين

بصفة مطلع على الاسرار . عند انقضاء شهر . يصبح محارباً فتى . بعد اجتيازه حفلة السهام التي يذبح خلالها ثوراً . وينذر لأمه ان يتقيد ببعض القوانين . ولكي يثبت وضعه الجديد . يلبس أولاً ثياباً بلون المغرة الحمراء (٧) . ثم يقص شعره (٨) . عندما يبلغ سن العشرين . يكسب وضع المحارب البالغ . من خلال الحفلة الاكثر اهمية . حفلة الاسم . التي تتكرر بعض مضي شهر . والتي بفضلها يستطيع المحارب البالغ ان يتبنى أولاداً . لكنه لا يستطيع ان يتزوج . تقام حفلة الثور في حوالي السادسة والعشرين . وهي احدى الحفلات العديدة التي تؤدي الى الزواج والكهولة . تتوجها حفلة الحليب واوراق الشجر . في الحادية والثلاثين . يصبح الانسان شيخاً (٩) . ويأخذ يتقدم باطراد في هذه المرتبة الاجتماعية . فيما تدخل فئات جديدة من الشبان في صفوف الجماعة من خلال مرحلة تسمى الاسرار .

الزواج من الشبان والشابات ضمن إطار المجموعات العائلية الموسعة، واقامة علاقات قرابة جديدة، والمحافظة على الاملاك، أو ارث أملاك اضافية (٦) .

المثال الاعلى الرومنطريقي وتفاصيله

في الحضارات الغربية بدأ هذا النوع من الزواج يتبدل مع التقبل العام لفكرة الزواج الرومنطريقي في القرن التاسع عشر . فقد أخذ

خلال القسم الاكبر من التاريخ البشري . كان الزواج بما في ذلك الزواج الاحادي لا يعقد . من وجهة نظر المجتمع . رغبة في الرفقة الجنسية . بقدر ما كان يتم لاعتبارات تملئها القرابة ، كضرورة بقاء من هم في سن

(١) - مازالت الاحتفالات بالزواج . في أكثر البلدان . تتم في جو من المراسم الطويلة المعقدة التي لا تخلو من الطرافة . وفقاً لبعض التقاليد في بعض البلدان العربية . يبدأ اعداد المأكولات والحلوى قبل موعد الزفاف بخمسة أيام على الاقل . ويتوجه موكب الى بيت العريس حاملاً اليه ملبوسات الخطيبة . ليلة الزفاف تطلى يدا العريسين بالحنه . ثم يقوم الاقارب بتزيين العروس ولبسوها الثياب المزركشة والحلى . ثم ترعب على وسادة . بينما يتوافد المهنون . تستمر الاحتفالات من ثلاثة ايام الى اسبوع . على اثرها تقوم جمهرة من الاقارب والاصدقاء بمواكبة العريسين الى المسكن الزوجي . يعتبر بكاء العروس يوم زفافها فألاً حسناً . صباح يوم الزفاف . يعقد خيط من الصوف حول اصبع العروس . وفي المساء يحله العريس اشارة لبده مرحلة جديدة في حياتها . في هذه الصورة لحفلة زفاف شعبية في المغرب . ترى العروس متربعة على وسادة ومعتمة «السيادة» .

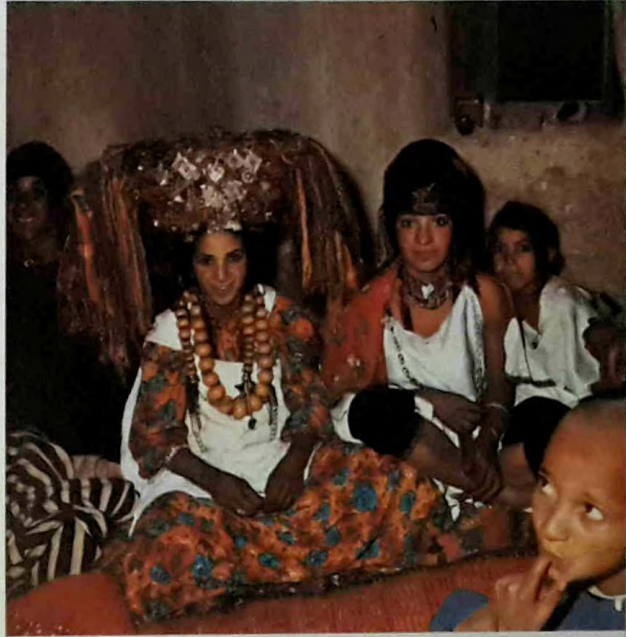

(٢) - كان الزواج . في أكثر عهود التاريخ . تحالفاً نفعياً . لاسيما عند سكان الارياف . كهؤلاء الذين رسمهم بيتر بروغل (١٥٢٠ - ١٥٦٩) في «زواج قروي» . اذ كانت الاسر في الارياف تشكل الوحدات الاقتصادية

الوسطى . مثلاً ، التي كان عليها أن تعمل لكسب المال . لم تكن جديدة بالزواج من رجل نبيل المحتد .

يمكن اعتبار المفهوم الرومنطيقي للزواج . من الناحية النفسية ، تقدماً كبيراً من نواح عدة . كانت ميزته الأولى انه يعترف بالمرأة كشخص مساور للرجل في حق الاختيار . ويبني الزواج على الحب لا على المصلحة ، (٥) ويعطي العلاقة الجنسية مزيداً من

طالبو الزواج . نظرياً على الأقل . يتجاهلون الاعتبارات المالية والسلالية (٧) التي تجاهلها دائماً بعض المتزوجين في الماضي ، مستبدلينها بالتعلق الشخصي المتبادل المؤلف بين المغرمين ، مع فارق واحد . هو أن هذه « التجربة القممة » كان مفروضاً بها ان تدوم مدى الحياة . لكن التغيير كان في الواقع بطيئاً . كما ظل الوضع المالي والطبقي ذا أهمية قصوى . فمربية الاطفال من الطبقة

(٤) - تزداد نسبة الطلاق . كلما أصبح القانون أكثر تساهلاً (استجابة لرضى الجمهور) . وكلما أصبح الناس ايضاً أقل تحملاً لبعض الاوضاع العائلية الصعبة . كذلك ازلت قدرة المرأة المتزايدة على تأمين استقلالها المالي . عثرة من طريق العيش الانفرادي الموفق . لكن الى أي مدى يدل هذا الوضع على تقهقر الزواج ؟ هذا ما نجعله حتى الآن . لأن الزيجات الحالية التي تنتهي بالطلاق لا تزال أقل عدداً من الزيجات في العهد الفكتوري التي كانت تنتهي بالموت المبكر .



٤

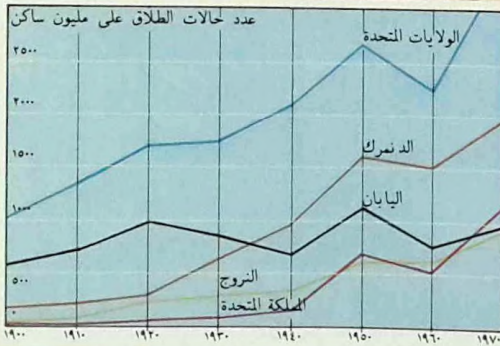

(٢) - تعدد الزوجات أمر شائع في كثير من المجتمعات ، لا سيما في آسيا وأفريقيا . وهو يعني عادة اتخاذ رجل واحد زوجات عدة (كما يبدو هنا في نيوجينيا) . غير أن العكس يحدث ايضاً . كما هي الحال لدى الاسكيمو وبعض الجماعات البدائية . وبعض الفئات في الهند والتبت ، وغيرها . يتوقف عدد الزوجات عادة على الحالة الاقتصادية . غير أنه قد يحدد بالقانون ايضاً (فالمسلم لا يستطيع ان يتكح أكثر من أربع زوجات) أو يقصر على الملوك والشرفاء (يقال ان متيسا ملك أوغندا كان له ٧٠٠ زوجة) . أحياناً يكون وضع جميع الزوجات واحداً . أو يكون للزوجة الأولى التقدم على الاخرى .

القيمة . لكن النظرية تطلبت وقتاً طويلاً لتصبح واقعاً ولم تحطم النساء قالب وضعهن الخضوعي الا مؤخراً .

لقد سار المفهوم الرومنطقي سيراً سليماً بقدر ما بقيت العلاقات الاجتماعية التي كان يوفرها نظام القرابة متنوعة . ان نقطة الضعف في هذا النظام تتجلى في العزلة التي ينشدها فيه المتحابون . والتي تصبح عبئاً ثقيلاً على الزوجين والأولاد . بسبب كثرة الاحتكاك

فيما بينهم . الناجم ضرورة عن طبيعة العزلة . هذه الناحية السلبية من نواحي تطور الزواج الرومنطقي في القرن العشرين دفعت بقوى التغيير الى السير في اتجاه جديد . ورغم أن الكثيرين كانوا مطمئنين لما كان يؤمنه لهم نمط الزواج الرومنطقي الاحادي من فرص النمو الشخصي والاحترام المتبادل . فقد كانت هناك عوامل أخرى أثرت بدورها في النظام القائم . منها الانخفاض الكبير في

القيمة . لكن النظرية تطلبت وقتاً طويلاً لتصبح واقعاً ولم تحطم النساء قالب وضعهن الخضوعي الا مؤخراً .

لقد سار المفهوم الرومنطقي سيراً سليماً بقدر ما بقيت العلاقات الاجتماعية التي كان يوفرها نظام القرابة متنوعة . ان نقطة الضعف في هذا النظام تتجلى في العزلة التي ينشدها فيه المتحابون . والتي تصبح عبئاً ثقيلاً على الزوجين والأولاد . بسبب كثرة الاحتكاك



(٦) - كانت الاعتبارات السلالية الحافز الاول لزواج اليونور الايتانية (١١٢٢ - ١٢٠٤) من هنري الثاني ملك انجلترا (١١٣٣ - ١١٨٩) . لم تكن أهمية النساء آنذاك قائمة على كونهن شريكات في الجنس وأمهات فحسب . بل على أنهن أيضاً رسولات بين العناثر وحاملات موارث . فهنري . الذي كان قد تولى حديثاً دوقية نورمندي ارثاً من أمه . اصبح بفضل هذا الزواج سيطراً على القسم الاكبر من جنوبي فرنسا .

(٧) - كان تنازل ادوارد الثامن (١٨٩٤ - ١٩٧٣) عن العرش عام ١٩٣٦ ، ليتزوج مطلقة أميركية هي مسز وليس سمسون . صورة مصغرة لمفهوم « اعط كل شيء للمرأة التي تحب » .



(٥) - الزوجات المدبرة . التي تظهر هنا بريشة الرسام الانجليزي وليم هوغارت (١٦٩٧ - ١٧٦٤) . خير دليل على الناحية العملية من الزواج . فالثروة والسلطة والقود كانت تتبادل فيما بينها أو تبادل بالصبا والجمال .

انعكس حتى على البلدان الكاثوليكية التي يدعم الدين فيها مؤسسة الزواج . لقد بقي الموقف المعلن في حفلة الزواج وأمام القانون والعرف يؤكد على زواج أحادي دائم مدى الحياة . بينما أصبحت الممارسة ، كما يتبعها الآن كثير من الأزواج في البلدان المذكورة . كناية عن تعدد متعاقب للزواج . بحيث ينتهي الزواج بطلاق يعقبه زواج آخر ، وهكذا دواليك (مادام « الزواج » ضرورياً لتبرير الاتصال الجنسي) . كذلك أصبح من الممكن التسامح بالزنى في المجتمعات الغربية بالذات . شرط ألا يكون « جدياً » ، وأن يكون فقط للذة الجنسية . وأن لا يكون فاضحاً .

الزواج المعاصر

لا يبدو من المحتمل زوال مؤسسة الزواج كعلاقة أساسية شرعية بين الرجل والمرأة . وليس لدينا ما يشير الى أن جاذبية الزواج أخذت بالتضاؤل . كل ما في الأمر أن بعض المجتمعات أخذت تميل الى جعله أكثر افتتاحاً . لكنها لا تزال تعتبره . في الوقت نفسه . نمط حياة مختار . ينطوي على المسؤولية المعترف بها قانونياً واجتماعياً لانجاب الأولاد ويضع بالتالي حدوداً لحرية الوالدين في انهاء العلاقة بينهما . فيما عدا ذلك . شاعت عملياً أنماط عديدة ومتنوعة من العلاقات الاجتماعية والجنسية وغدت مقبولة مبدئياً بارتياح وبدون الشعور بذنب أو خجل . ان امر اخراج الجنس كجنس من حيز الخلقيات . لاستبداله بروح المسؤولية . لاسيما المسؤولية تجاه الاولاد . يمثل تغيراً كبيراً في النظرة المعاصرة الى أهمية الأسرة .

الوفيات المبكرة الذي أدى الى حياة زوجية أطول . وظهور وسائل فعالة لمنع الحمل . وركود النمو السكاني . مما جعل نواحي الترفيه أهم بكثير من النواحي التناسلية .

تعدد الزواج المتتابع والزنى

أحدثت ردة فعل الزواج الرومنطريقي على هذه الامور تغيراً في الممارسة . ظهر خصوصاً في بلدان اسكندينايفيا والولايات المتحدة . كما



(٨) — يعكس زواج « المصالح » والزيجات المدبرة لحماية مصالح الفراق المعنيين . يكون الزواج الصحيح . يختلف مفاهيمه الطبيعية والخلقية والدينية والقانونية . اتفاقاً بين ارادتين حرتين . لرجل وامرأة . على الحياة المشتركة والتعاون في السراء والضراء وانجاب البنين وتربيتهم . في هذا الرسم . يبدو فلاح عربي وزوجته وولدهما عائدين من الحقل بعد يوم عمل شارك فيه الجميع (المرأة تبدو هنا حاملة جرة ماء) . هذه الصورة مثل عن الحياة الزوجية البسيطة القائمة والتي يتجلى فيها التعاون الكامل فيما بين افراد العائلة .

الموت والأسى والفقدان

نحن رؤيتها أو تصورها ؛ كذلك تضم الاشياء والاشخاص الذين نعرفهم . كما تعكس خططنا وتوقعاتنا وأمانينا (١) . قد تقع احياناً احداث تبطل جزءاً أو اجزاء من صورتنا للعالم - كفقد غير متوقع لشخص عزيز مثلاً - وقد تحملنا الضرورة على التخلي عن كثير من افتراضاتنا ، بحيث نضطر الى أن نعيد بمشقة بناء العالم الذي تطلب تشييده منا الوقت الطويل . يعرف هذا النوع

منذ لحظة الولادة يبدأ كل واحد منا بتكوين صورة للعالم في مخيلته . تشمل هذه الصورة كل شيء نعرفه . أو نعتقد اننا نعرفه . عن العالم الذي يحيط بنا . وهي تشمل ايضاً اجسامنا وعقولنا بقدر ما نستطيع

(٢) - الموت . وهو أكثر المراحل الانتقالية اساسية في حياتنا . يشكل أزمة يواجهها الكثيرون في المجتمع الغربي بدون استعداد . وهي حقيقة تتجلى غالباً في الطريقة التي يحاول فيها الجميع . من اقارب واطباء وممرضات . اخفاء حقيقة الموت عن المشرف عليه وابهامه ان مرضه ليس خطيراً (أ) . عندما يموت شخص . يمر أقرب الناس اليه بمرحلة من الأسى (ب) . تشوش حياتهم لمدة من الزمن . وتجعل تحملهم بعضهم لبعض من الأمور الصعبة . اما اذا استطاعوا مواجهة حزنهم وجها لوجه . ونالوا التشجيع والتفهم من قبل الآخرين . فأنهم يصبحون اشد قدرة على التغلب على الخسائر المتعاقبة والاحزان التي تسبب الطاعنين في السن (ت) .

(١) - يمكن تخيل صورة العالم التي في داخلنا كبصلة مركزها نظرتنا الى انفسنا . حول هذا الجزء المركزي تقع اجسامنا . ثم تلك الاجزاء من العالم التي هي أقرب شيء منا . واخيراً وراءها النواحي التي تشارك فيها الغير . تمثل الشريحة الافقية (ب) « الحاضر » . ويمثل القسم الاعلى من الرسم « الماضي المحفوظ في الذاكرة » (أ) . ان أي حدث من نوع الحوادث التي تسبب عجزاً (ت) ، بحيث تجعل قسماً كبيراً من صورة العالم مخالفاً للواقع أو بلا جدوى . يؤدي الى أزمة صعبة . ويصبح من الضروري . اعادة تنظيم مؤلمة وواسعة النطاق لطبقات متعددة من البصلة .



فقد القدرة على ضبط العالم المألوف والاندماج فيه صورة الجسد

من اختبار التغيير باسم ازمة الانتقال النفسي الاجتماعي .

ردات الفعل للتغيير والفقدان

من شأن الازمات انها تجعلنا نبدد الكثير من الوقت والطاقة معا . وهي تتع تسلسلاً متماسكاً نوعاً ما (٢) . في البدء . لاسيما اذا كان التغيير مفاجئاً أو كبيراً . فمن المرجح ان يحدث صدمة . أو استنكاراً . أو عدم

تصديق . لاننا لا نستطيع استيعاب حقيقة ما هو حاصل . ونحاول التصرف كأن شيئاً لم يتغير البتة . لكن بعد فترة وجيزة . يبدأ الاقرار بالواقع . وتبدأ مرحلة مجاهدة تقوم خلالها بمحاولة مريرة لاستعادة العالم الذي فقدناه والاحتفاظ بالصورة القديمة . ثم تحملنا الخيبات المتكررة على التخلي عن الكفاح . وتستولي علينا حالة من الخيبة والخمول واليأس . اخيراً تعود فتدب في قلوبنا



تصبح السفرة المألوفة « وكنوز الذكريات » أموراً مهمة . والأشخاص ومشاكل العالم اقل أهمية . .

من مجابهته حتى لو كان متوقفاً اياه . كما
يميل كل من حوله الى التواطؤ على ايهامه
انه سيشفى من مرضه . مع ذلك . فان ما
يلفت النظر ان الكثيرين . اذا دعموا عاطفياً .
وازيلت أوجاعهم وأعراضهم الاخرى . يبذلون
الرغبة في الوقوف على حقائق مرضهم كلها .
وكثيراً ما يتوصلون الى حالة من القبول
يدركون معها ادراكاً تاماً ما يترتب على
مرضهم من نتائج . فيعيدون تنظيم حياتهم .

شياً فثيباً الرغبة في الحياة . فنحاول القيام
ببدايات جديدة .

الموت والأسى

ربما كان أصعب وأشد ما يصدم الانسان
من أنواع التغيير ان يصاب بداء مميت . وهو
يعتقد أنه يتمتع بكامل صحته . ففكرة الموت
تستلزم تغييراً في حياتنا يكون جذرياً لدرجة
أن الشخص المشرف على الموت يحاول التهرب

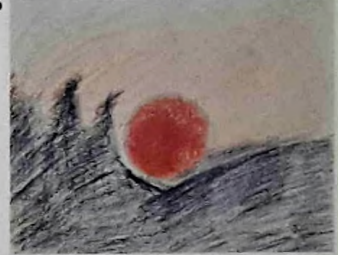

(٤) - هذه الرسوم هي من
صنع امرأة مصابة بالسرطان
في مرحلته الاخيرة . عند
دخولها المستشفى (أ) كانت
مشاعرها تختلف كل
الاختلاف عن وجهة نظرها
بعد بضعة اسابيع (ب) .
يعكس هذان الرسمان تحولاً
ملحوظاً لديها . وانتقالاً من
الم مرير الى حالة نفسية
متوازنة . مع أن الاطباء لم
يحاولوا اخفاء مرضها عنها .
(٦) - يعكس التعبير عن
الأسى في الوجه البشري
حاجة عميقة الى البكاء . لهذا
التعبير ايضاً وظيفية
« الاشارة » المقصود بها اثارة
عاطفة الآخرين . لكن . علماً
بأنه من غير المجدي التلوع
على الفئيد . فكثيراً ما تبذل
الجهود لكبح جماح الأسى .
الأمر الذي قد يتم بنجاح .
لكنه يكون نجاحاً متفاوتاً
ومقروناً بتوتر داخلي .

بعض الاشخاص يعترهم شعور خادع باستمرار وجود الشخص الميت . قد يستمر لسنوات عدة لكنهم مع الوقت يسلمون بالامر الواقع . و اذا جرى كل شيء على ما يرام . فانهم يكتشفون لانفسهم شخصية جديدة . وثمة انواع اخرى من فقدان . كالذي ينجم عن الطلاق مثلاً . تحدث رداً فعل مماثلة . لكنها كثيراً ما تتعدد بسبب عوامل الحقن أو تقريع الضمير التي ترافقها .

العجز والشيخوخة

قد يسبب مرض أو حادث ما عجزاً جسدياً . فيشعر المصاب عندئذ بحاجة الى المؤاساة . لا لفقده قدرته وحسب . بل لشعوره الطارئ بالحرمان من نواحي الحياة التي اعتاد عليها . فالانسان الذي فقد احد اطرافه مثلاً يحس بحسرة على العمل الذي لم يعد يستطيع القيام به . وعلى الرياضة البدنية والنشاطات الاخرى التي سيحرم منها . وعلى آمال المستقبل التي تبدو له كأنها قد تبددت .. يحتاج المعاقون الى الوقت والى الدعم العاطفي . اذا ما ارادوا التغلب على الأسى الناجم عن الخسائر الحقيقية التي منوا بها . وقد يقامون تعلم المهارات التي تتلاءم مع عجزهم . الى ان يدركوا واقعهم ادراكاً تاماً .

أن أوقات الأسى والفقدان هي أوقات محفوفة بالاحطار . لكنها أيضاً لا تخلو من الفرص . فالاشخاص الذين يمرون بها قد يخرجون منها أكثر نضجاً وأكثر اطمئناناً وثقة من ذي قبل . أما الذين ينهارون أمامها - اما بارهاق انفسهم في محاولة تجنبها أو باستسلامها لها - فقد يجدون تحمل الخسائر والصدمات المقبلة أكثر صعوبة .

ويتمتعون الى اقصى حد بما تبقى لهم منها (٧ و ٤) . أن التغلب على فكرة الموت يقتضي الايمان بفلسفة للحياة تتضمن الموت كجزء طبيعي من صورة العالم . هذا أمر نادر في المجتمع الغربي الحديث . اذ اصبح الموت فيه . بدلا من الجنس . من المحرمات . فكانت النتيجة ان المشرف على الموت أو المحزون يحرم أحياناً من العلاقات الانسانية في الوقت الذي يكون فيه بحاجة اليها .

القديمة تعتبر أحد مقتنيات زوجها المألوفة التي ترافقه الى العالم الآخر . وربما كان يفترض ايضاً أن الحياة للزوجة قد لا تطاق من بعده .

(٥) - في « السوتي » . وهو تقليد هندي غابر . كانت أرملة الميت تلحق بزوجها في محرقة الجنازة . فقد كانت الزوجة في هذه الحضارة

(٧) - بإمكان الشخص الذي يجابه موته المتوقع ان يتغلب على الخوف ويتمتع بما تبقى له من الحياة . هذه المرأة التي تعرف حق المعرفة انها استطاعت مع ذلك التمتع بنزهة في حديقة المشفى .



قضايا الحياة والموت

صعباً في الكثير من الأحيان . فقد استنبط الانسان انظمة قائمة على مبادئ عقلية او احكام خلقية - كما تتجلى عادة في فلسفة او دين - لتساعده على اختيار مواقفه وقياس اعماله . بهذه الطريقة كون لنفسه فكرة ملموسة ومشاركة عن معنى الخير والشر .

لكن السؤال يبقى مطروحاً . لاسيما في مجتمع علماني الى حد كبير . لمعرفة ما اذا كانت هذه المبادئ مطلقة ، صادرة عن قوة

يطرح الانسان دوماً اسئلة حول ما يجب ان يفعله . واين هو واجبه . وما هي الحقوق التي يملكها هو . او عليه ان يعترف بها للآخرين . انه كائن خلقي . لأنه لا يستطيع التهرب من الاختيار . ولما كان الاختيار

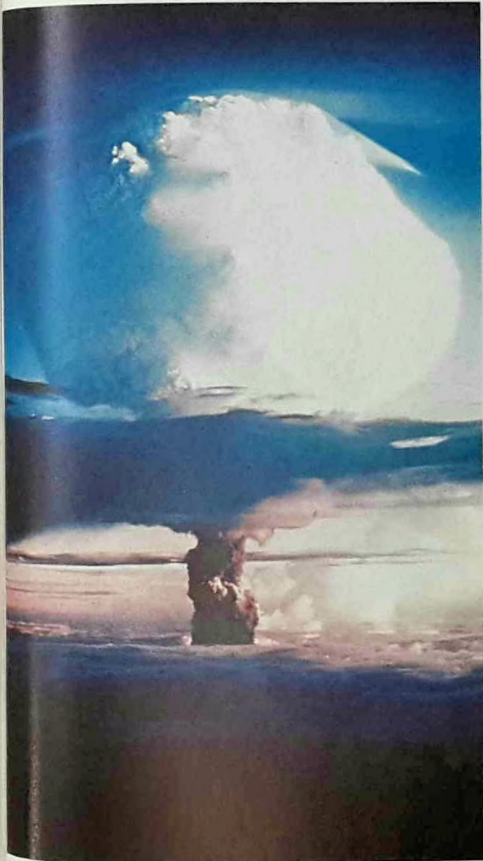

علياً . أو أنها من صنع الانسان .
 يمكن تصنيف المواقف من الانظمة الخلقية
 بصورة عامة الى نوعين . فقد تصاغ المبادئ
 الخلقية (مثلاً « لا تقتل ») وتطبق بصرف
 النظر عن الحالات الفردية المعينة . ومهما
 كانت النتائج (في الواقع نادراً ما طبقت هذه
 المبادئ حرقياً . أو لعلها لم تطبق قط) .
 لكن الموقف الخلقى الشائع بالاحرى اليوم
 هو مقابل لهذا الموقف « الاستبدادي » أو

« الاطلاقي » . ويدعى الموقف « الاحوالي » أو
 « النفعي » . لأنه يأخذ بعين الاعتبار
 الظروف الخاصة بكل حالة .

العلم والخلقية

ليس في الواقع من جديد حول أية من
 المشكلات الخلقية في عصرنا الحالي . لكنها
 ربما تكون الآن أكثر إلحاحاً مما كانت عليه
 في ما مضى . لأن العلم الحديث وسع كثيراً
 نطاق نتائج قرارات الانسان ومداه .



(١) - تصبح الخصائص
 الانسانية واضحة في الاسبوع
 الثاني عشر للجنين . فمجموعة
 مورثاته تكون قد قررت لون
 عينيه وشكل بصمات
 اصابعه . لكنه ما يزال يعتمد
 كلياً على أمه لانتاج
 الاكسجين والغذاء . هذه
 العوامل المتضاربة تؤدي الى
 استنتاجات متضاربة . فهل
 هذا الجنين مجرد جزء من
 جسم امه . ام يجب اعتباره
 انساناً حياً بعد ذاته ؟ بناء
 على الفرضية الاولى . يصبح
 للاجهاض ما يبرره . اذا تم
 للمحافظة على صحة الام أو
 تجنب عذاب الطفل . أما
 بالنسبة الى الفرضية الثانية .
 فهو جريمة لا تغتفر .

الوفاة . كاليوم السابع واليوم
 الاربعين وفي الذكرى السنوية
 للوفاة . وبعضها الآخر يقام
 في الاعياد كالغفر والاضحى
 في الاسلام . وعشية عيد جميع
 القديسين . لدى بعض
 الطوائف المسيحية . نشاء
 تركيبات يتلين آيات من
 القرآن الكريم على ضريح
 فقيد .

(٢) - لدى جميع
 الديانات . منذ اقدم العصور .
 طقوس وصلوات لراحة الوتى .
 بعض هذه الطقوس والصلوات
 يقام في مواعيد معينة تلي

(٢) - تثير الاسلحة النووية
 مشكلات خلقية خطيرة
 بالنسبة للانسان . في عام
 ١٩٤٥ دمرت أول قنبلتين
 ذريتين هيروشيما وناغازاكي
 في اليابان تدميراً كلياً . وبربر
 هاري ترومان . رئيس
 الولايات المتحدة آنذاك قراره
 باستعمال القنابل الذرية بأنه
 في حال عدم القاء القنبلتين .

هو هدف خلقي لا يشير
 الجدل بالنسبة الى رئيس
 دولة . لكن هذا الوضع قد
 يكون أول مثل للطريقة التي
 ترفض بها المعضلات الخلقية
 ان تحول الى حسابات
 عملية . ان « المعادلة في
 العذاب » . التي بنى عليها
 ترومان برهانه . لا تؤمن
 تبريراً خلقياً لعمله .

كانت الحرب تستمر ١٨ شهراً
 اخرى . وربما أدى ذلك الى
 مصرع مليوني ياباني ومليون
 أميركي . ان انتهاء الحرب
 بسرعة وانقاذ حياة الكثيرين

تبرز المشكلة بوضوح في الحرب الحديثة . فالحاربون اليوم بعيدون بعضهم عن بعضهم الآخر . كما هم أيضاً بمنأى عن نتائج أعمالهم . كذلك لم تعد الحرب مجرد قتال بين جيشين . فقد زال التمييز بين المقاتلين وغير المقاتلين . وهذا ما يفتح مجال التساؤل عما اذا كان لا يزال ثمة « متفرجون ابرياء » في الصراعات الحديثة . فالحرب اصبحت شاملة . لا يحدها الا الخوف من

دمار شامل .
تبلغ المشكلة أقصى حدتها مع القنابل الذرية والهيدروجينية (٢) . فقد استنكر الكثيرون استعمال هذه القنابل واختراعها وانتاجها . ذلك ان قوتها التدميرية تفوق كل تبرير لاستعمالها . كما ان لاشعاعها على الارجح آثار بعيدة المدى . فهل يبصر هدف « اتقاذ » الحياة الوسائل المروعة للوصول الى هذا الهدف ؟ وحتى لو استعملت الطاقة الذرية



(٤) - أول زرع للقلب اجراه كريستيان بارنرد (١٩٦٢ -) عام ١٩٦٦ . بالرغم من هذا العمل الطبي الفذ . تبقى المشكلة مطروحة حول الحكمة في انفاق كميّات ضخمة من المال واستخدام المهارات النادرة لاقتاد حياة بعض الاشخاص . بينما يهمل الكثير من العمليات التي ليس لها هذه الاهمية .

(٦) - لم يتم التخلي عن استعمال الغازات في الحرب العالمية الثانية لاسباب خلقية بل لأنه ثبت أنها سلاح لا يعتمد عليه . منذ ذلك الحين استعملت طرائق كيميائية اخرى . لكن حرب الجراثيم لم تستعمل . يبدو لحسن الحظ . في حالات كثيرة . ان « عقوبات طبيعية » تضع حدوداً لتصرفات الانسان .



لاغراض سلمية . فانها تحمل خطراً قتالاً هو تلوث الجو على مدى اجيال عدة . ان وراء المشكلات العملية لاستخدامها لاغراض سلمية المشكلة الخلقية المتسائلة عما اذا كان بالامكان المفاضلة اصلاً بين فوائدها مهما كانت كبيرة . واخطارها مهما كانت ضئيلة وبعيدة .

المعضلات في الطب

يشير تقدم الطب بدوره مشكلات تتخذ

(٥) - العاقبة بالاعدام . كالتى تنفذ هنا في منشو بالصين . تشير مسألة اساسية . هي معرفة هل يجوز القضاء على الحياة لأي سبب كان ؟ وهل الاعدام رادع فعال ؟ وأي من الجرائم يجب أن تعاقب به . الخيانة . أم القتل عن عمد . ام الاعمال الارهابية ؟ لما كانت البراهين العلمية والخلقية على هذا القدر من الصعوبة . وتثير هذا القدر من الانفعال . فان اكثر المجتمعات

وضعت سلطة البت في امر الحياة والموت لا في يد الفرد . بل في يد « العدالة » او « الله » او « الشعب » .

(٧) - ماتزال الحيوانات تستعمل على نطاق واسع في البحوث الطبية . لكن هل هذا يبرر تعذيب الحيوانات ؟ أن اقامة توازن بين نفع الانسان وأذى الحيوان أمر صعب تقريره خلقياً .

اشكلاً غير عادية . انطلاقاً من المشكلة الخلقية المتعلقة باستعمال الحيوانات في التجارب (٧) ، الى السؤال حول الوقت الدقيق الذي يجوز فيه استئصال « قطع التبديل » من « الميت » لزرعها جراحياً (٤) في سبيل انقاذ حياة انسانية أخرى .

أن أحد المجالات التي حقق فيها الطب تقدماً ملحوظاً - وهو السيطرة المتزايدة على عملية التناسل - قد اعطى أبعاداً جديدة للمسألة الخلقية الاكثر صعوبة على الاطلاق . وهي المسألة الدائرة . حول من هو الذي له حق التقرير في الامور المتعلقة بالحياة والموت ؟ كذلك أثر هذا التقدم الطبي . في مجاله المعروف « بالهندسة الوراثية » أو تحسين النسل . في السؤال الخطير حول المسؤولية الاجتماعية والحقوق الفردية . إذ أن رجل العلم قد يواجه خياراً صعباً . اذا كان عليه أن يفاضل بين خلقية « تحسين النسل » وبين حق الزوجين في انجاب الاولاد .

جذور الخلقية

ان جميع التقاليد الخلقية سواء اكانت دينية او مدنية . تعتقد ان احدا لا يمكنه الاساءة الى كرامة انسان آخر دون ان يلحق الضرر بنفسه . فالانسانية باسرها هي في الاساس متكاتفة ومتضامنة . والناس مسؤولون بعضهم عن بعض الآخر وعن الاجيال المقبلة . في حالات الاشكال . لا مفر من تضارب بين الواجبات . لكن محبة الكائنات البشرية واحترامها . والصدق والاستقامة في العلاقات معها . ان لم تكن هي الاجوبة النهائية . فهي على الاقل نقطة الانطلاق التي على اساسها يقوم كل نظام خلقي .

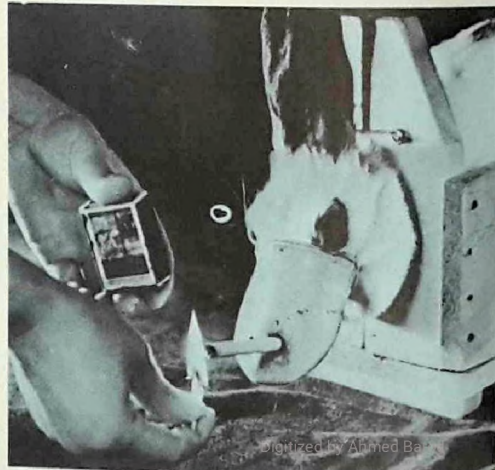

معنى الأسطورة ووظيفتها

التي يمكن اثباتها علمياً . وبين الاعتقادات والآراء التي لا يمكن اثباتها بهذه الطريقة . غالباً ما تجمع هذه الاعتقادات والآراء في خانة واحدة وتستبعد برمتها « كتخيلات » أو « بدع » أو « اساطير » . ان هذا التباين الخادع بين الاسطورة أو الخيال من ناحية . « والوقائع الثابتة » من ناحية اخرى . يحجب قيمة الاساطير ويشوّه مفهومها كأداة ارشاد في الحياة .

الاساطير حكايات أو تقاليد تحاول تفسير منزلة الانسان في الكون . وطبيعة المجتمع . والعلاقة القائمة بين الفرد والعالم الذي يدركه . ومعنى الاحداث في الطبيعة . اننا نحرص اليوم على رسم خط فاصل بين الوقائع



- (١) - تقوم المخلوقات الخيالية بدور هام في كثير من الاساطير . فالعززة نافثة النار (٩) مثلاً تعبر عن قوة الراكين التي تقطن فيها . كذلك قد تكون أحساناً مخلوقات الاساطير واحداثها
- ظلالاً لاحداث وقعت بالفعل . فصراع هرقل مع الهدرة (٤) ربما يعكس تحفيف المستنقعات على يد ملك قديم . كما يبدو ان الفنتوروس (١٥) . وهو نصف رجل ونصف حصان . قد نشأ
- مع خيالة تساليا المشاهير . الرسوم الاخرى هي : الحصان البحري (١) . حورية الماء (١١) . سربيرس الثلث (١٢) . لاماسو بابل المنحج (٢) . العقاب الأصهب (٣) . من آسيا . الساتير (٥) . جنيات البحر (٧) . اللدوة (٨) . ابو الهول المصري (١٠) . الفرس المنحج (١١) . سربيرس الثلث (١٢) . أحادي القرن (١٣) . التاراسك (١٦) . التنين (١٧) .

الاسطورة والعلم والدين

تتصرف . وكيف ترتبط العلة بالمعلول . فمن صميم طبيعة الانسان ان يبحث عن مسببات كل امر يخطر بباله وأن يستجلي معانيه . القاسم المشترك بين الاساطير والافكار الدينية انها جميعها تدلي بالاسباب والعلل وتجيب على سؤالي « كيف » و « لماذا » حول الكون . غير انه من المقارنة بين الاساطير وبين معظم ديانات العالم . يتبين ان الأولى أقل اكرثاً بالارشاد المباشر . فالاساطير

توجد الاساطير في جميع انحاء العالم . وهي تتميز . بالرغم من تنوعها المذهل . ببعض الخصائص المشتركة (٢٠٥٠٧٠١) . اوجه الشبه مصدرها ان البشر . أينما وجدوا . يواجهون المشكلات الاساسية ذاتها . وي طرحون الاسئلة ذاتها . فهم يريدون ان يعرفوا سبب وجودهم وحقيقة هويتهم . ويتساءلون لماذا تتصرف الطبيعة كما

(٣) - كان الإله المصري انوبيس ذو رأس ابن أوى . كالإله الاغريقي هرمس . يقود الانفس الى العالم السفلي . هناك كان اوزيريس يحاكمها . بمساعدة انوبيس الذي كان يزين له القلوب . بعد ان قطع جسم اوزيريس خصمه سيت إرباً إرباً . طلبت ايزيس من انوبيس . الذي كان أيضاً يمارس فن التخيط . ان يساعدوا في جمع اعضاء زوجها . ففعل . وهكذا تكوّنت اول مومياء .

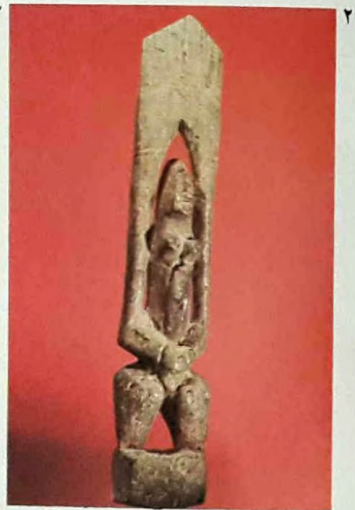
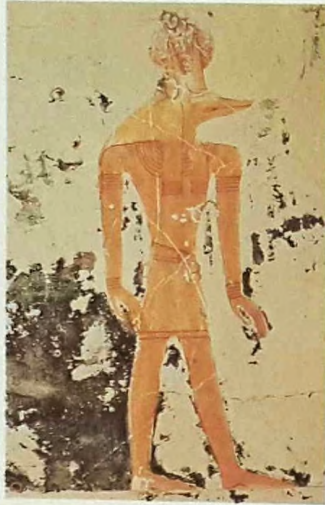

(٤) - في اساطير الخلق المصرية . كما تروى احياناً . يظهر فتاح ممفيس يصنع العالم بشكل بيضة على دولاب الفاخوري . لكنه هو أيضاً . مع انه خالق جميع الاشياء . كان يسكن البيضة عندما كانت في المياه البدائية . تظهر صورة العالم بشكل بيضة في ميثولوجيات اخرى . هكذا يحمل فان - كو . في الميثولوجيا الصينية . بيضة الهوى المؤلف من رمزي ين (الانثى والذكر) اللذين منهما ولد .



(٢) - توجد التماثيل الخثوية في جميع انحاء العالم . كجزء من الاهتمام المشترك بالخصب . كهذا التماثيل تأمين خصب الارض والحيوانات والبشر . كان الخصب شكل ذبيحة لتأمين حياة جديدة او تكون . كما هي الحال هنا في الرسم . سحرية في اساسها . فالاشكال الخثوية تستطع احصاب ذاتها . وهكذا تؤمن استمرار

لو صدقوا ، بأنهم يختبرون الحياة على
صعيدين : العلمي والميثولوجي . غير ان
مجتمعا . الذي يزداد فيه التفكير ضيقاً والعلم
سيطرة . لا يبرز فيه وعينا الميثولوجي الى
الوجود الا في الحالات القصوى . حيث ينهار
صرح المجتمع العقلاني .

النهج العقلي وراء الميثولوجيا

تفسر الاساطير مثلاً ظواهر الطبيعة

تتضمن حتماً مبادئ خلقية . لكن غايتها
الاساسية ليست فرض هذه المبادئ .
تفترض الميثولوجيا ان العالم الذي نختبره
مباشرة ليس العالم الوحيد الموجود . يمكننا
مثلاً فهم ظاهرة الولادة على انها عملية
طبيعية . لكن ذلك لا يمنع من النظر اليها
كحدث فائق للطبيعة (في حال التقمص
مثلاً) .

في الواقع . ان اكثر الناس سوف يسلمون .



العالم . ترينا خريطة يابانية
ثعباناً يأكل ذيله . ويقال ان
تحركاته تحت الارض هي ما
يسبب الزلازل .

(الباهت) يرمز الى بداية
الخيمياء الاحمر الى هدفها .
توجد كائنات تأكل ذيلها في
اساطير من جميع انحاء

فالهندوسية تهدف الى كمال
الحياة . والبوذية الى الزهد
بها .

(٧) - بشكل الثعبان . او
التنين الذي يأكل ذيله .
دائرة ترمز الى طبيعة الاشياء
الدورية (وهذا موضوع
ميثولوجي مألوف) . يحمل
هذا الرسم . المأخوذ من
مخطوط خيميائي من القرن
الخامس عشر . رسالة كتبت
برموز من الوان . فالاخضر

(٥) - يرمز هذا الدولاب
الهندي من القرن الثالث عشر
في كونارك بالهند الى طبيعة
الكون الدائرية . ان دورة
الولادة والموت التي لا نهاية
لها عنصر اساسي في
الميثولوجيا . فالزواج . اي
الذكر والانثى . سيظل دائماً
موجوداً . يجب اجيالاً
جديدة . والفكرة بأن لا حياة
بدون موت تغني الدورة
الارلية التي تفرضها الهندوسية
والبوذية بأشكال مختلفة .

بد ان العالم قد خرج من بيضة (٤) . وبما ان الجبال غالباً ما تكون منيعة وتوحي بالخشية - كما تفعل الكائنات التي يعزو اليها الانسان قدرة تفوق قدرته - اصبح من الممكن ان يكون مسكن الالهة جبلاً كجبل اولمب . مقام ارباب الاغريق . اما الرعد والبرق اللذان يوحيان بالخوف مثل سورات الغضب . فمن الطبيعي ان يظهرها في اسطورة عن انسان صرعه صاعقة لأنه اغاظ زفس سيد الاولب (٦) .

ضرورة الاساطير

لكن الاساطير لا تفسر في الواقع لماذا يكون الانسان والعالم الذي يعيش فيه على ما هما عليه . لذلك كانت نظرية الميثولوجيا غير واقية بالغرص . ان ابتداء الصور من اشد ما يتميّز به الانسان من خصائص . بناء على ذلك يصبح سرد الاساطير ضرورة حيوية . ليس لاستمالة القوى التي تفوق الانسان وتهدئتها فحسب . بل لشحذ المواهب الخلاقة والروحية ذاتها التي جعلت الانسان يبتكر اساطيره . فليس بوسع انسان ولا ثقافة ان يزدهرا . ان لم يكن أمامهما مقصد وتصميم يتعديان تلبية الحاجات الجسدية اليومية . بديهي ايضاً ان الانسان بحاجة لفهم انكساراته وانتصاراته . ومعنى الولادة والموت . ليبعد عن نفسه مشاعر اليأس الذي قد تنزله به نزوات القدر وتعقيدات الحياة . لذلك كان لكل مزاج اسطورة تلائمه . ولكل سؤال اسطورة تجيب عليه . كما كانت ثمة اساطير حول اصل الخليفة . وحول الخصب والبطولة . وحول قيامة الاموات والخلود .

بالموازاة بين الاشياء البسيطة المعلومة والاشياء الأصعب منها ادراكاً . فللنار شيء مشترك مع الشمس . مصدر الحرارة والطاقة . والذهب لماع ويشبه الشمس لوناً . وهو لا يصداً بفعل الطقس . فيعني اذن الخلود . هكذا . وانطلاقاً من خصائص طبيعية مشتركة . توضع معادلات رمزية . ويتخذ شيء ما صفات غيره . كذلك . بما ان البيضة تولد الحياة . فلا

- (٦) - تخلق الاساطير آلهة بشكل انسان . هذا التأنيس بلغ ذروته في اليونان القديمة . حيث كانت الالهة تتحلّى بصفات انسانية بلغت حدودها القصوى . كالجمال والغضب والحب . يرى هنا قسم من البنتيون الاغريقي . هرمس (أ) رسول الالهة . أبولو (ب) ولي الموسيقى . زفس (ت) سيد الالهة . أثينا (ث) حامية مدينة اثينا وحارسة الفنون . ديمتر (ج)
- (٨) - تبين هذه الخريطة الايطالية من عام ١٧٩٠ النجوم التي ترى من نصف الكرة الارضية الشمالي مجمعة معاً في كوكبات تعود رموزها الى زمن كانت ملاحظات الانسان فيه للاجسام السماوية متأثرة بمفاهيم الميثولوجيا الاغريقية . يتألف المحيط من دائرة البروج .



أساطير الربيع

من المناسب ان نأخذ موضوعاً واحداً - موضوع الفصول الاربعة مثلاً - وننظر الى ما يقابله في الميثولوجيات . على هذا نجد ان فصل الربيع ، الذي يمثل بدايات النوع البشري على الارض ، تقابله قصة الخليقة واساطير الابطال المعروفة بالملاحم .

اساطير الخلق

تعالج اساطير الخلق اصول العالم .

يمكن تقسيم الاساطير اما وفقاً لمراكز الحضارة التي نشأت فيها ، او حسب مواضيعها الرئيسية . لكن لما كانت بعض المواضيع مشتركة بين جميع الاقطار ، وان يكن على درجات مختلفة من الاهمية ، غدا



(١) - ان انفصال الإلهة

المصرية «نوت» (السماء) عن أخيها «جيب» (الارض) هو مثل . في اساطير الخلق . يمثل انفصال كائن ما عن حالة وجود سابقة . كان اتصال الشقيقين وثيقاً الى درجة انه كان على ايهما «نو» (الهواء) ان يساعدهما على الانفصال . مما يستلقت الانظار ان الكون المصري يختلف عن اكثر الاكوان الاخرى بأن الأرض فيه ذكر والسماء انثى ، وان ولادة الشمس اليومية من «نوت» ، التي هي ايضاً «هاتور» او «ايزيس» . (وكلها اسماء لإلهة مصر الأم الكبرى) تشكل الخطوة التالية في اسطورة الخلق المصرية .



(٤) - يظهر « تنغاروا » . كخالق وأحد آلهة البحار . في كثير من الاساطير البولينية . في ساموا . كان يعيش وحيداً فوق مساحة واسعة من الماء . فألقى يوماً بحجر في المياه . فعدا ارضاً ، ثم بعث برسوله الطائر ليزرع فيها كرمة . لكنها فسدت . وفي المادة المتحللة تحول سرب من اليرقانات الى رجال ونساء . اما في جزر سوايتي . فانه يصور قابعاً داخل صدفه بيضوية الشكل . في هذه الصورة الرمزية اشارة الى الرحم وتنويه بفكرة ميثولوجية شائعة .

(٣) - القضيب او « لتعام » موضوع مقدس في الهند . يسمى العضو المقابل له عند الانثى « يونبي » . انهما يرمزان الى الطاقة الخلاقة في الكون ، قوتى الجنس المتضادتين والمتعاونتين في أن واحد . السماء الأب والأرض الأم .



(٢) - كان العملاق « ايمير » في الميثولوجيا السكندنافية اول كائن حي . ولد من جليد ذائب ورضع من حليب البقرة « اودومولا » . وجمجمته السماء . بعد موته . اصبح جسده وعظامه الجبال . ارضاً . وكون دمه البحار . وشعره الاشجار .

الروايات حول أنساب الآلهة . كتعدد طرق التناسل في المملكة الحيوانية ، وثانيهما سريان حكم المنافسة والموت على الآلهة أيضاً .
يوصف عادة الإله المصري اتون ، الذي عرف في ما بعد بأسم « رع » ، كذكر بشري . لكنه يظهر أحياناً ثنائي الجنس في صورة « الهو- هي العظيم » . مع ذلك شعر هذا الحاكم بالوحدة واشتهى شريكاً له فخلق . بدون اثنى . المخلوقات الأولى :

وتفترض انه كان منذ البدء ولم يخلق من العدم . فهو ، في تلك المرحلة ، شيء شبيه « بالليجة » ، اي الشواش والخواء الوسيمين والمظلمين . او كالتون المصري ، ذلك المحيط الاولي الذي يحوي بذور كل شيء وكل كائن قبل الخلق . جميع الاساطير تصف الخالق بالالوهية . لكن التقاليد الاغريقية والمصرية تلخ في اظهار الناحية البيولوجية لدى الآلهة . ولهذا نتيجتان ، أولاهما تعدد



رؤوسها بجذوة ملتصقة . ثم استفاد من دمها فعمس فيه نبالاً لجعلها مسمومة .

عندما انقذ اندروميذا من تينين بقتله الفرغونة المرعبة .

(٧) - وفقاً لاسطورة استرالية . يخلق النور عندما تسوق الريح الشرقية نجمة الصبح الى السماء . اوحت مراقبة السماء في الليل لسكان البلد الاصليين فكرة تصور الزمن كدورة ازلية .

(٦) - انقذ هرقل - هنا بريشة انطونيو بلابولو - الاغريق من مخاطر جملة . كانت الهذرة اللزنية تعيش في المنطقة فساداً ، وكان كلما قطع رأس من رؤوسها نبت مكانه رأسان . وضع هرقل حداً لهذا الأمر . بأن احرق

(٥) - القديس جاورجيوس . الذي يرى هنا في لوحة اثيوبية من القرن السابع عشر . قد يعود اصله الى شخصية تاريخية عاشت في فلسطين في القرن الثالث . كانت مهمته تقوم على استئصال الشر المتلبس شكل التنين واتقاذ العذارى من بطشه . هكذا فعل ايضاً البطل الاغريقي فرساوس



تم اسطورة الخليقة المصرية عن مبدأين عامين : اولهما ان الميثولوجيا تتألف من طبقات عدة تشمل روايات سابقة وروايات لاحقة تتواجد معاً وتشكل مزيجاً ؛ والثاني ان اساطير المناطق المختلفة تحتوي على عناصر مشتركة (١٠) . كنفخ النفس او الروح في الجسم . وتكوين الانسان من الارض .

اصول البطل ووظائفه

بعد تفسير بدايات العالم والكون . كان

« شو » الذي كان ذكراً ويمثل الهواء ؛ وتفنوت التي كانت انثى وتمثل الرطوبة . في رواية اخرى ان « اتون » بصب « شو » « وتفنوت » من فمه . واعطى كلاً منهما جوهراً حيواً هو « كع » الذي يمكن اعتباره كالنفس . في ذلك ما يشبه الرواية اليهودية . اذ نفخ الله روحه الالهية في آدم . وفي اسطورة مصرية قديمة . يبدو اتون حية تعيش في مياه اللجة وتشكل لولبها الخارجية حدود العالم .

(٨) - جلجامش . احد اباطال الاساطير البابلية . بارز في الميثولوجيات . من قاتل الوحوش الجبارة وتغلب عليها . في هذا الخاتم (٢٢٠٠ ق م -) . نراه (١٠) - تقوم الاشجار بدور السكندنافية (الرسم) . التي تمثل العالم بأسره على شكل شجرة تبلغ غصونها السماء وتغوص جذورها حتى العالم السفلي .

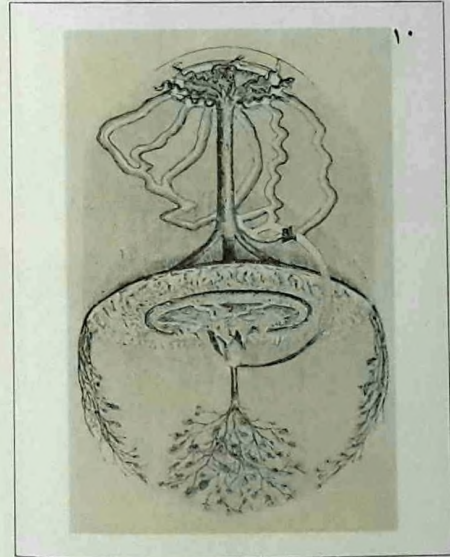

(٩) - الربيع . فصل اعداد الحقول للبدار . يرمز الى القضيبة . بينما يمثل الثلم خلق الأرض في الاساطير . المرأة .

على الانسان ان يفسر ذاته ويفسر حضارته .
اي ان يشرح لنفسه كيف تعلم اشعال النار
وكيف اتقن الصيد وصيد الاسماك وتدجين
الحيوانات وحرارة الارض واكتشاف العقاقير .
وكيف توصل آخر الأمر الى خلق حضارة
معدّدة .

ان اختراعات على هذا القدر من الاهمية
لبقاء الانسان كان لا بد ان تنسب الى ابطال
يستحقون العبادة لما كانوا يتحلّون به . ولا

شك . من مواهب غير عادية .
ان مرحلة الولادة . اي بزوغ اولى مراحل
حياة البطل . التي تمثلها اسطورة هرقل
(٦) اروع تمثيل . تعكس مسبقاً غايات
وجوده واهدافها . فغاية وجود هرقل هي
حفظ الحياة . بانقاذ ارض من حاكم جائر .
فتأسيس حضارة . ومن ثم تجديد قدرة
الانسان الروحية ودعمها للارتفاع به فوق
مستوى حياة الغرائز البهيمية (٨ ، ٥)
الخداع والتسلل

ثمة رواية اخرى للمرحلة الاولى من حياة
البطل تتمّ فيها المأثرة البطولية بالتسلل (ولا
سيما الخداع او السرقة) . في مثل هذه
الحالة تغتاز السلطات الحاكمة من جرّاء
العمل المقترف وتنزل العقاب بصاحبه
كالمعتاد . لكن . بالرغم من ذلك . يكون
العمل قد انجز . فتتمّ المأثرة التي بفضلها
يتقدم الجنس البشري خطوة جديدة نحو
التساوي مع الالهة .

من اشهر الابطال اللصوص في الحضارة
الغربية بروميثيوس الذي سرق النار التي
اختص باستعمالها سكان الاولمب . لم يكن
معنى النار مقتصرأ على انها مكنت الانسان
من طهي الاطعمة التي كانت لا تؤكل قبل
ذلك . وأمّنت له الدفاء . بل كان ايضاً انها
اعطته النور الذي يمثل ازدياد الوعي
الانساني . عاقب زفس بروميثيوس بشدّه الى
صخرة . فيأتي عقاب في النهار ويقترس كبده
الذي كان يعود الى النمو ليلاً إعداداً للوليمة
التالية . لم يكتفِ زفس بذلك العقاب
الرهيب . بل توخّى ايضاً ابطال الفائدة التي
جناها بروميثيوس للبشر وذلك بتدبيره
مكيدة تم عن الضغينة والمكر .

(١١) - كان ايزانامي واخته
ايزانامي اخرجس سلالا من
الآلهة اليابانية . وقفا على
جر السماء العالم وخلقنا
جزيرة اونوكورو بطعنهما
المحيط برمح سماوية . عندما
نزلا دار ايزانامي حول
الارض من اليسار وسارت
ايزانامي من اليمين . وعندما
التقيا . فاتحت ايزانامي
زوجها العتيد . معترة له عن
سرورها لاختلاف جنسيهما .
وهكذا فعل هو ايضاً . لكن
من بعدها . عندما فكّر في
ذلك . غضب . لأن المرأة
كانت البائدة في الكلام . مع
ذلك انجبا ولدين تبين فيما
بعد ان واحداً منهما كان علقه
والثاني جزيرة من زبد .
فتبرأ منهما والداهما . عندما
استشيرت الآلهة . قالت ان
الكارثة نجمت عن هفوة
ايزانامي بمباشرة الكلام قبل
زوجها . لذلك عادا على
اغقابهما وأتما الطقس على
شكله الصحيح . وبهذه
الطريقة اوجدا جزر اليابان
العديدة . توضح هذه
الاسطورة اهمية الطقوس في
اليابان .



أساطير الصيف

فحسب . بل على الصعيد الروحي أيضاً .
لكن . بما أن الميثولوجيا قد سُردت رواياتها
وذوتت من وجهة نظر الرجل . أصبح للمرأة
فيها وضع غريب يعكس تصورات الرجل
المتناقضة عن هذا الكائن البشري المقرب حتى
العبادة والمقوت حتى الموت في آن واحد .
بما أن الاساطير تعكس . على احد
الاصعدة . انفعالات الانسان وصفاته المميزة .
فثمة تفسيرات ممكنة عدة لهذا الوضع

تقترن طبيعياً بفكرة الصيف . وشمسه في
ذروة قوتها . صور اكتمال البطل . واستعداد
الانثى لتقبل الذكر . فلا غرو اذن ان تجسد
اساطير هذا الفصل فكرة اتحاد السماء بالارض
وثمرتها وليس على الصعيد الجنسي والتناسلي



(١) - فيفساء من ارضية
قصر روماني كشفت عنه
الحفريات فوق رابية تطل
على خليج صغير يقع بالقرب
من مرفأ زليطن . تظهر فيها
فصول السنة ، الصيف الى
اسفل . والشتاء الى اعلى .
والربيع على اليسار .
وكل فصل لا يعني لدى
المواطن الروماني سوى أنه
موسم لصيد حيوانات معينة
في البحر والبر .

مضرة به) بين الحب الدافئ الواقعي . وبين
سورة الغضب وحدة العقاب . من هنا ذلك
الموقف المزدوج المتناقض تجاه النساء . الذي
يفسر كيف انهن يصبحن . والإلهات
ممثلاتهن . رمزاً للخوف الناجم عن المخاطر
غير المرتقبة التي تتعرض لها حياة الانسان .
ينظر الى الإلهات الامهات . في مختلف
انحاء العالم . نظرة يكتنفها الالتباس أو
التناقض : فهن معاً واهبات للحياة وساليات

الملتبس . احدها ان المرأة تُرى مختلفة من
حيث الجنس . والمعروف أن التعصب ضد ما
هو مختلف صفة راسخة في الجنس البشري .
لكن . لما كان هذا « الآخر » مرغوباً ايضاً .
غداً من شأنه أن يثير الاشمئزاز والخوف .
وفي أن واحد . ان يحبّ ويعبد . ثمة تفسير
آخر ينبثق من تجربة الطفل مع امه .
فهذه العلاقة . وهي أولى العلاقات وأشدها
تأثيراً في نمو الطفل . تتأرجح (بصورة



قدرتها الهائلة على ارضاع
الاطفال . ان مضاعفة الصفات
التي توحى بالماثر نجدها
ايضاً في البنتيون الهندي
الذي يحتوي على آلهة لها
غالباً اذرع وسيقان عديدة
وحتى رؤوس عدة .

(٣) - ربما كانت ديانا
أفسس (التي يجب التمييز
بينها وبين ديانا القناصة
الرومانية) من اصل اسوي
قديم . مع أن الاغريق وجدوا
هيكلاً وطقوس عبادتها في
ايونيا . تمثل آديتها العديدة



(٢) - المدوسة . احدى
الغورغونات كانت وحدها
قابلة للموت . كان رأسها
(من فيثساء رومانية تعود
الى القرن الثالث م) المغطى
بالافاعي بدلاً من الشعر .
ينزل الرعب في الناظر اليه
الى حد أنه كان يحوله الى
حجارة . ارتدى برساوس قبعة
هاديس التي تجعله غير
مرئي . وبقيادة اثينا . افلح
في قطع رأس المدوسة .

المحتشمة وبين العربية المهتكة .

البطل والنساء

تكشف اللقاءات بين البطل والنساء عن موقف الرجل من المرأة . كما تحتوي على دروس حول كيفية توفيق الانسان بين النزعات المتصارعة في كيانه . أول ما يجابهنا من هذا القبيل واجب تجنب تلك العلاقة الخطرة مع الام . المعرفة بعلاقة السفاح

لها . وتجسيدات للأرض . وخالقات للحيوانات والنباتات . والهيات الحب والزواج والامومة . وهن يظهرن مع بعض هذه الصفات . أو كلها . تحت اسماء عدة : كالي (الهند) . اينانا (سومر) . عشتار (بابل) . عشروت واناة (كنعان) . افروديت وديميتر وارتيمس (اليونان) . سيبلا وفينوس (روما) . ايزيس (مصر) . ما (الاناضول) فريا (اسكندنافيا) . وتراوح طقوسهن بين

(٤) - جميع الاساطير التي بلغتنا تكاد تصور دائماً الألوهة العليا بشكل ذكر . لكن اشياء عريقة في القدم كهذه « الفينوس » (٢٠.٠٠٠ ؟ ق م .) توحى بأن الارض . اعظم الآلهة . وواهة الحياة وسالتها . كانت ممثلة في عهود أكثر قدما بصورة امرأة وأم . هذا التمثال الخشن لا يتميز بجماله كفينوس الرومانية . غير انه يوحى بالقوة الشيرة للخوف .



(٥) - كان بان بن هرمس ذو القدمين والقرنين واللحية التيبية . لها راعيا للمراعي والغابات . يجعل القطعان كثيرة الانتاج . كانت تقام له شعائر العبادة اصلا في اركاديا . ثم انتشرت عبادته في اليونان خلال القرن الخامس ق م . عربداته التي رسمها هنا نيكولا يونان (١٥٩٤ - ١٦٦٥) شبيهة بعربيدات باخوس . اله الخمر . المساة باخوسيات . وكان بان يـمـرح مع الحوريات ليلاً . لكنه كان يحب تحويف المسافرين .



متاهة . لولا الخيط الذي كانت قد اعطته اياه
أريانا . لما وجد ثيزيوس سبيله للخروج من
المتاهة التي هلك فيها غيره . لكن انتصاره
جاء . نظراً لعدم نضجه النفسي . سابقاً
لأوانه . فمع أنه حمل معه أريانا . لم يبادل
حبها بالتقدير اللائق . بل رمى بها على
جزيرة صغيرة وانصرف . كانت انتصاراته
السهلة قد افسدته . فلا عجب اذن ان نراه
يتعرض في ما بعد الى مشكلات مع النساء .
من الممكن ان يكون لهذه الرواية طابع
التحذير . فالرجولة لا تكتسب بسهولة .
وبدونها تبقى المرأة كائناً خطراً أو مفترساً .
سواء في شكلها الانساني . كما تظهر غالباً
في صورها التقليدية . او كمشخ شرير يجب
قتله كالدوسة (٢) .

رقاص الميثولوجيا

يمكن مقارنة التفكير الميثولوجي .
كالطبيعة الانسانية ذاتها . برقص يتأرجح
بين ما هو ارضي أو بيولوجي وما هو
أكثر منه تجريداً او روحانية . تعكس
هذا المجال الواسع بين الطرفين بوضوح
الاساطير التي تتناول موضوعي الاخصاب
والولادة . فزفس يضاجع ليذا وهي بصورة
بجعة . وعندما يخصب دانايه (التي ولدت
فرساوس . قاتل المدوسة) . فهو يفعل ذلك
بشكل وابل من الذهب يتسرب من خلال
سقف سجنها . لكن عندما يتردد الرقاص الى
الاتجاه المقابل . يكون تفكير الانسان
الميثولوجي قد نضج فيقبل بصورة المضاجعة
بشكلها الطبيعي . وان يكن قد يحدث ذلك
في ظروف غير مألوفة . كالجماع الرمزي بين
صفات متقابلة بوجه عام .

المحرم . من أجل ذلك تسع على المرأة صورة
عذراء جميلة أو ابنة ملك . لتصبح مكافأة
صعبة المئال . أو ضالة البطل المنشودة . أو
حافزاً يدفعه الى انجاز مهمته . كما فعلت
أريانا عندما وقعت في حب ثيزيوس .

كان هذا قد جاء من اثينا الى بلاط
مينوس . ملك كريت . ليدفع الجزية
السنوية . وهي سبعة شبان وسبع فتيات تقدم
طعاماً لثور مخيف . هو المينوتور العائش في



(٧) - الصيف هو زمن
النضج وتنام قوة الطاقة
الشمسية . وثمة علاقة بين
قطاف الكروم وديونيزوس .
إله الخمر . الذي يمثل القوة
المُثمة لدى الطبيعة .

(٦) - من المألوف ان تقام
تماثيل النساء . وهن يحملن
غالباً اطفالاً . في مزارات
باكونغو (انغولا) تكريماً
لمؤسى الاسرة . بالنسبة
للعلاقة الجنسية والإخصاب .
الولادة هي بمثابة الحصاد .
وبالنسبة للمولود الجديد .
قطع حبل السرة بفصل حالة
من الوجود عن السابقة .

(٤، ٦) ، وبموت الارض او تعرضها للخطر
مع الكائنات التي تحملها .

دورة الفصول

تظهر قصة ديميتير اليونانية وابنتها
برسفونة كيف تحاول الاسطورة ان تجيب عن
الاسئلة الاساسية التي تطرحها الحياة ، والتي
منها ، في هذه المناسبة ، السؤال التالي : لماذا
تفقد الارض خصبها كل سنة وتبدو الطبيعة

للخريف - عندما يولّي الصيف بخصبه
وتدْفَق حيويته ، وينساب الموت الى الغلال ،
وتنخفض قوة الشمس - علاقة وثيقة في
الميثولوجيا بموت الاله او البطل
(٢ ، ٨) . وبالقوة الهدامة للالهة الأم



(٢) - كانت عبادة ميتر
تمارس كدين في آسيا الصغرى
قبل المسيح بمئات السنين . ثم
اتخذها الرومان حوالي عام
١٠٧٥ م . ديناً لهم لمناسبة
المسيحية به لمدة ٢٠٠ سنة
تقريباً . احد العناصر المهمة في
هذه الديانة هو التضحية التي
يطلبها ميتر الإله الشمس .
فقد طلب تضحية ثور ، وكان
هو أيضاً ثور ، فأصبح هو
الذابح والذبوح في آن واحد .

ومتأثراً من الاحداث التي
مرت بها في حياتها . ان عادة
تأمين الجعل الغذاء ليرقاته ،
بوضعه بويضاته في كرة من
الزبل (الذي يعتبره المصريون
رمزاً للعالم) . تجعله يبدو
مجدداً حياته الى ما لا نهاية
له - سمّي الاله الشمس . في
غروبه الدوري ، بأسم رع اتوم
او «المكتمل» .

(١) - يرمز الى شروق
الشمس في الميثولوجيا المصرية
بالجعل « خفي » ، الذي
يرى هنا مرفوعاً من المياه
البدائية (بزديّ) يعود الى عام
١١٥٠ ق ٠ (١٠٠) . يروي
« كتاب الاموات » كيف ان
النفس في سفرها عبر العالم
الاسفل تبلغ زورق الشمس
الإلهية . حيث تستطيع ان
تسال الإله بحرية عن اسباب
جميع ما يبدو متناقضاً

كأنها تموت ؟

الاله زفس والد برسفونة وخالها في آن واحد . عقد خطبتها . بدون علم والدتها ديميتير . على اخيه هاديس (ملك الجحيم) . وبينما كانت الفتاة تجمع الزهور في حقول نيسا . انشقت الارض فجأة تحتها واختطفها هاديس . عندما علمت ديميتير بما حدث . غضبت على زفس وغادرت الاولمب . ولما كانت هي آلهة الخصب . قحلت الارض

وتوقف كل شيء عن النمو . وكادت المجاعة تقضي على جميع المخلوقات . لو لم يرسل زفس هرمس للعودة ببرسفونة . وافق هاديس على عودتها . لكن . بما انها كانت قد اكلت في الجحيم رمانة اعطاها لها هاديس . كان عليها ان تقضي ثلث السنة تحت الارض . اما ما تبقى من السنة . فكانت تقضيه بسعادة مع امها . التي ما لبثت ان سمحت للارض ان تحمل ثمارها من جديد .

(٤) - بما ان الحياة تنغذى من الحياة . هكذا تتحول الفتاة الجميلة برفاتي الى الة الموت الهندية كالي التي ترى هنا ترقص فوق زوجها شيفا . فالإلهة تسترد ما وهبت . انها « الواحدة السوداء » مزينة . حتى عندما ترقص فوق جثته . ان كلمة « كالي » هي مؤنث كلمة « الزمان » . وترمز بذلك الى قصر مدى حياة كل شيء في الوجود .

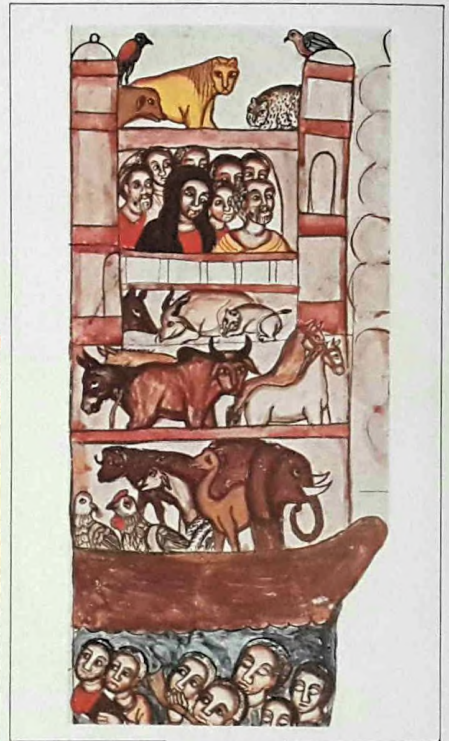

(٣) - تحمل هذه السفينة المتعددة الطبقات . المأخوذة من كتاب اثيوبي عن نوح يعود الى القرن الثامن عشر . جميع الكائنات الضرورية لاعادة اعمار الارض بعد انحسار الطوفان . الامر الجوهري في قصة الطوفان انذار البشر .

بالإضافة الى الاساطير التي تفسر تعاقب الفصول . كانت هناك اساطير مخصصة لتفسير دورات قصيرة . كشرق الشمس وغروبها (١) وأوجه القمر وخسوفاته . ففي الاساطير الهندية الأوروبية . يعبر عن مدارات الشمس بفرس ومركبة . ويسير الإله الشمس الهندي . سوريا . عبر السماء على مركبة مشتعلة . كما كان يفعل هيلوس الاغريقي ودايزبوغ السلافوني . كذلك تفسر رواية شمالية حركة

في هذه الاسطورة - اسطورة الخصب والموت - تمثل برسفونة . وهي في الجحيم . بذرة الحب في الارض . وتمثل عودتها الى امها نمو النبات الذي يغذي البشر والحيوانات . للتعبير عن الدورة السنوية ولتأمين استمرارها ولاسترضاء الإلهة . كان يحتفل في اثينا بعيد يدعى عيد أوزيريس . كما تقام اعياد الحصاد في انحاء العالم الاخرى .



٧ - (٧) - يمكن لفيشنو . الإله الهندي الاكبر . أن يتجسد كلما كان التجسد (دفاتاس) ضرورياً . ثلاثة من هذه التجسيدات اتخذت لها اشكال حيوانات . السمكة والسحفاة والخنزير البري . خلال الطوفان . انقذت مانو . جد الانسان . سمكة كان قد ابقاها على قيد الحياة (فيشنو متذكراً) . ان موضوع حيوان مقر بالجميل ينقذ حياة البطل مشهور في حكايات الجن الغريبة . ولعله لا يقل شيوعاً عن قصص الطوفان في اساطير التدمير المختلفة .



المذبذبة بالويل . كانت هذه الجنيات فتيات خارقات الجمال تسحرن الملاحين باصواتهن العذبة . فيرمون بانفسهم في البحر ويسبحون نحو الشاطئ ليلقوا هناك حتفهم المشؤوم . سد اوديسيوس آذان قذافيه بالشمع . وربط نفسه الى الصاري بحيث كان بوسعه ان يسمع الغناء العذب . دون ان يتمكن من القفز والاندفاع في المياه نحو هلاكه .

(٥) - يلخص مواضيع الموت والحداد والانفصال الميثولوجية مشهد من القرون الوسطى . يمثل نهاية يوم صيد مع موت الأيل والشجار بألوانها الحريفية .

(٦) - في لقاء اوديسيوس بجنات الماء (من فيضاء رومانية) خلال عودته الى بلاده بعد سقوط طروادة . مثل رائع للاساطير السائبة

الشمس والقمر بأن ذئاباً مفترسة تلاحقهما .
في الهند ، كان القمر يمثل الكأس التي
تشرب منها الآلهة شراب الأمريتا ، وهو اكسير
الخلود . اما خسوفه فكان يعزى الى الغول
راهو . ذلك انه عندما استخرجت الآلهة
الأمريتا للمرة الاولى بتحريك حليب
البحار ، سرق راهو الرشفة الاولى ، فقطع
فيشنو على الفور رأسه الذي راح يطارد القمر
بنهم . يحدث الخسوف عندما يفلح راهو في

٨



ابتلاع القمر . لكن لما لم تكن له معدة ،
يعود القمر الى الظهور ، وهكذا تستأنف
المطاردة عبر السماء .

موضوع الموت في الميثولوجيا

ليس عجباً ان يكون الموت ، وهو سر
الحياة النهائي ، موضوعاً تعالجه جميع
الاساطير . فهي كلها تنظر اليه دائماً كدخيل
لم يكن موجوداً في البدء ، عندما كان الناس
يجددون حياتهم مرة بعد مرة ، كما تتجدد
جلود الافاعي وأوجه القمر . كذلك يقع الموت
عادة فيها إما خطأ ، أو اقتصاصاً ، أو نتيجة
لاتفاق بين فريقين .

كثيراً ما تتركز فكرة وقوع الموت خطأ
على رسالة ضلت سبيلها . ففي افريقيا مثلاً
يرسل الإله حرباء لتخبر البشر الاولين بأنهم
سيكونون خالدين ، لكنها تباطأت فسبقتها
اليهم العظاءة ، رسولة الموت .

فكرة الموت كقصاص (غالباً بسبب
خطيئة المرأة ، كما في رواية آدم وحواء)
موضوع شائع . كان هنود الالفونكويين في
امريكا الشمالية مثلاً يعتقدون ان الأرنب
الوحشية العظيمة اعطت الانسان الخلود في
رزمة حرم عليه فتحها . غير ان المرأة ، وقد
استولى عليها الفضول ، فتحتها ، فإذا بالخلود
يفلت منها .

اما فكرة الموت ، كنتيجة لاتفاق ، فانها
تظهر في بعض انحاء العالم . فقد ورد في
اسطورة من اساطير اسكيمو غرينلاند انه لم
يكن في البدء لا موت ولا شمس . فاصرت
امرأة عجوز على أنه ، إن لم يكن بالامكان
الحصول على احدهما دون الآخر ، فمن
الافضل الحصول على الاثنين معاً ، لانه لا
قيمة للحياة بدون نور .

(٨) - تكشف الاسطورة
الافريقية حول اكنيون ، الذي
تقتله كلاب الصيد ، عن إلهة
شرسة المزاج . كان اكنيون
يصطاد أيتلاً ، عندما وقع نظره
على ديانا (ارميس) تغتسل
مع وصيفاتها العذارى .
فاستشاطت غضباً وحوته الى
طريدة من طرائده ليقطع
إرباً . انها في الطاهر قصة
امرأة مرجلة تعاقب رغبة
جنسية عند رجل ، لكن الأيتل
كان حيواناً مقدساً ، ولعل
الاحتفال الطقسي بتمزيق
جسم اكنيون يرمز الى تضحية
لتأمين الحصاد المقبل .

أساطير الشتاء

أخرى . بمستقبل لا تدركه حواسنا . ففي هذا الفراغ تلعب الاساطير أهم أدوارها .

استمرار أم تحول ؟

في محاولة لتجنب المقدر الذي لا مفر منه . ابتكر الانسان كثيراً من الاساطير حول علاجات لحفظ الحياة . كالادوية السحرية واكاسير الخلود او تجديد الشباب . ففي ملحمة جلجامش . مثلاً . يغوص البطل في

يرفض معظم البشر ان يكون الموت نهايتهم الاخيرة . من هنا كانت مهمة الاسطورة ان تفسر لهم . من جهة . كيف انه محتم على الحياة ان تنتهي . كما هو محتم قدوم الشتاء (٧) . وان تؤملهم . من جهة



(١) - كان العالم الآخر . كما يصفه « كتاب الاموات » المصري . مملكة يتألف فيها الاموات الابرار عيشهم كالماضي . لكن في حالة من السعادة التامة تفرغهم وهم يزرعون الحقول الفردوسية . في الرسم يبدو اوزيريس الحاكم والحكم الاعظم للاموات . تقوم بخدمته ايزيس ونفثيس . وهما أختاه وزوجاته معاً .



٣



٢

(٢) - يحمل شو- لاو . وهو رمز لطول العمر اكثر مما هو اله . ذراقة ذهبية . كان الدراق ينضج مرة واحدة كل ٣٠٠٠ سنة في البستان السماوي . وهو يذكر بشجرة الحياة في تقاليد اخرى .

الاقيرة لشعب كوكهام الطيب . انهم يخرجون من قبورهم . كما يصعد الناس من قبو منزلهم . ولم يدركهم الفساد . وهم يرتدون ثياباً انيقة لهذه المناسبة . تشكل اللوحة رمزاً حرفياً وحسباً لفكرة عودة الروح الى الجسد .

(٣) - في « القيامة » من تصوير الرسام الانجليزي ستانلي سينسر (١٨٩١ - ١٩٥٩) . اذقت ساعة الدينونة

لقد حاولت كائنات نصف إلهية ان تخدع الموت ورسله . حتى ان المحتال البولينيزي ماوي حاول مرة قتل إلهة الموت ذاتها . فينما كانت نائمة . زحف مع اصدقائه الطيور بقصد تنفيذ خطة تقوم على الدخول خلسة الى جسمها من بين فخذها تمهيداً لقتلها والهرب من فيها . وقد بدا في اول الأمر انه أفلح في خطته . اذ دخل فعلاً في جسمها حتى ساقيه . لكن هذا المنظر اضحك احد الطيور .

البحر الكونوي . وقد علقت حجارة في رجله . فيعثر في الاعماق على عشة الخلود الشائكة . فيقتلعها ويتخلص من الحجارة ويصعد الى سطح الماء . لكن انتصاره لم يكن طويل الأمد . اذ انه بينما كان يستحم في احد الاحواض . اكل العشبة ثعبان . ومنذ ذلك الحين . اصبح الثعبان . - الذي يطرح جلده دورياً - رمز الشباب المتجدد والخلود . بينما بقي الانسان يعاني أجله ويموت .



(٤) - كان المصريون يعتقدون بأن الحياة تستمر بعد الموت في العالم السفلي . وأن لكل انسان صورة او « كع » تمثل فيه الجوهر الالهي . يبدو هنا « كع » بشكل مخلوق غريب ذي رأس انسان وجسم صقر . فرغم انه روح خالصة . فقد كان بحاجة الى الاجنحة بمثابة تفسير ملموس لقدرته على الطيران برفقة الجثة التي يخصها عبر العالم السفلي .

(٥) - كان الجحيم في الميثولوجيا الصينية . يدار كما تدار بيروقراطية محكمة

موسيقاه مبلغاً أراح المعبدين من آلامهم .
 فسمح لزوجته ان تتبعه الى العالم العلوي .
 شرط ان لا ينظر وراه اليها . غير ان القلق
 استولى عليه فجأة . فالتفت الى الورا . فكان
 في ذلك هلاكها . (تردد صدى كارثة الالتفات
 الى الورا المؤدي الى الهلاك قصة امرأة لوط .
 في العهد القديم . التي التفتت الى الورا بعد
 خروجها من صوم . فتحولت الى عمود من
 ملح) .

فاستيقظت الالهة على ضحكته . وضمت على
 القور فخذتها . فغدا رحمتها ضرباً لماوي .
 ثمة موضوع مؤثر بوجه خاص . يظهر في
 اساطير اقطار مختلفة . قوامه محاولة انقاذ
 شخص حبيب من قبضة العالم السفلي .
 مثال ذلك اسطورة اورفايوس الاغريقي .
 نصادفه بعد ان ماتت زوجته
 اوريديس من لسعة افعى . ينطلق وراهها الى
 الجحيم (هاديس) . هناك بلغت عذوبة

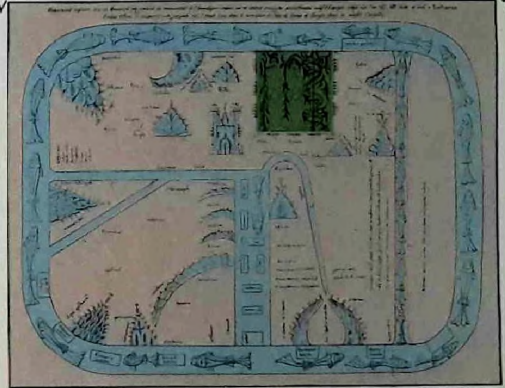

(٧) - في
 منتصف الشتاء .
 تستريح الطبيعة
 تحت غطاء من
 الثلج . لا يبري
 السخ في عروق
 الاشجار . لكن
 الحياة تكمن
 تحت الارض .
 في البذار . ثم
 تضطرم ناراً
 جلبها
 بروميشوس
 للبشر .



(٦) - الاساطير خرائط
 توجه الخيلة وتنشطها وتوجه
 الفرد في الحياة . هذه
 الخريطة . التي رسمها كاهن
 اسباني في القرن الثامن .
 واسمه بياتوس . تقسم العالم
 الى ثلاث قارات ورثها ابناء
 ابراهيم . ولم تكن تشمل
 المحيطات حوله لانها لم تكن
 معدة للاكتشاف بعد .
 يلاحظ في هذه الخريطة ان
 موقع الفردوس في الشرق
 (على الخريطة) .
 التضحية أساس القصة العربية
 التي تروي كيف قصت دليلة
 شعر شمشون غدرأ . فالعلاقة
 بين قص الشعر وقدر الرجولة
 واسعة الانتشار . حتى ان
 بعض رؤساء القبائل الفيجية
 كانوا يأكلون انساناً .
 احتزازاً . قبل ان يقضوا
 شعورهم . لكن حكاية دليلة
 قد تتضمن ايضاً فكرة الانتقال
 من القوة الخارجية الى القوة
 الداخلية . كما تم عن ذلك
 التضحية بالشعر من قبل
 الراهبات واليهوديات
 المحافظات . استعداداً للزواج
 المقدس .
 (٨) - تشكل مضامين

الموت (٤ و ١ و ٥) . في كثير من الاساطير يقع هذا العالم في مكان ما على الارض . بعض هذه العوالم يستقبل جميع الاموات . بقطع النظر عن استحقاتهم . بينما يحصر بعضها الدخول اليها بمستحقها . فهاديس الاغريق مثلاً يستقبل انفس جميع الذين ينقلهم كارون عبر نهرالستيكس . شرط ان تكون لديهم اجرة السفر الضرورية . اما في الديانة المصرية القديمة . فأن انوبيس يزن قلوب الموتى لكي يحاسبهم على ما يستحقون .

لكن الاستحقاق لا يقاس دائماً بالاخلاق . بل كثيراً ما تنسب الاسطورة الى السماء عدم المساواة المألوفة على الارض .

نهاية العالم

ثمة موضوع ميثولوجي أخير . هو موضوع نهاية العالم وعودة الكل الى الهيولى او الشواش . فقد وضعت الالهة نظاماً للعالم . وباستطاعتها العودة عن رعايتها له . ولهذا السبب يحتفل بالاعياد وتقام الطقوس وتضحى الضحايا . لكن كل الميثولوجيات تقريباً تتوقع حلول زمان نهائي للدمار . تسبقه وتؤذن به حروب ومجاعات وطوفانات واعاصير وزلازل .

الواقع ان ثمة تقاليد . بعيدة بعضها عن بعض بُعد تقاليد الازتيك المكسيكية (٩) عن تقاليد الهندوسيين والبوذيين . تتخيل أطواراً عدة لانهايار العالم . يتميز كل طور منها بتدني مستويات الاخلاق والتقوى . فالازتيك كانوا يعتقدون انه . عند نهاية الطور الاخير . يحترق العالم بالنار ويفنى كل شيء .

يبدو ان الحكمة من هذه الاساطير هي ان على الانسان ان يقنع نفسه بتقبل حتمية الفراق في الحياة . وخاصة آخرها واشدها حتمية : الموت .

ما وراء الموت : النعيم والجحيم

تنعكس صعوبة تقبل الانسان للموت كأمر نهائي في الاعتقاد الشائع بين البشر بأن ثمة عالماً محسوساً وشبهها بالحياة الدنيا بعد

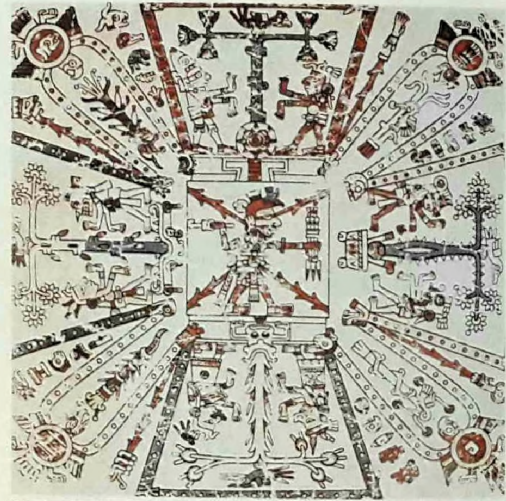

(٩) - احدى اساطير الازتيك تمثل اربعة عوالم مدمرة . وفي وسطها العالم الحاضر . مشيرة بذلك الى ان الجنس البشري قد ابيد في الأزمنة الغائرة لفرط اعتداده بنفسه . وان العالم الحاضر سيدمر بزلازل . اذا بلغ الناس مجدداً تلك الدرجة من الغطرسة . تبنّت تقاليد اخرى عديدة بنهاية الكون وبداية عهد جديد . فالبيولوجيا الاغريقية الرومانية تتحدث عن ترتيب لاطوار العالم . يبدأ بالطور الذهبي وينتهي بالطور الحديدي . معبرة بذلك . - لأن الحديد هو المعدن الاخرس - عن فكرة انتقال الوضع الانساني من سيء الى اسوأ .

ماهية الدين

نجد، في صلب جميع التقاليد الدينية في العالم، أفكاراً وطرائق تبدو أنها ترمي إلى تعريف الإنسان بكل « الحيوان » و « الاله » الكامنين فيه (٥) . فالمسيحيون الاوائل مثلاً، حين انصرفوا الى حياة التأمل وسط صحراء افريقيا الشمالية - يمارسون الصلاة المسيحية البحت، « الصلاة القلبية » - قد اختبروا مباشرة مدى شرود ذهنهم وأمتلائه بأوهام تدور على الذات . لكنهم عندما واجهوا هذا

بالنسبة الى امرىء يبحث عن السر الذي يهديه الى السلوك الصائب في الحياة . تتلخص الرسالة الكبرى للحركات الدينية في أن الانسان يجهل ذاته . فهو يجهل . في أن واحد . جوانب ضعفه وامكانيات عظيمته . لذا

(١) - يعبر هذا العمود الطوطمي عند الهنود الامريكيين الشماليين، على غرار الكثير من رمزيات الاديان « البدائية »، عن فكرة عن الانسان في العالم تتصف بالعمق والتعقيد اللذين تتسم بهما الاديان « العليا » . لكي ندرك مدلول هذه الرموز، لا يكفي ان نتوافر لنا معلومات صحيحة عن التراث الشائعة فيه . بل ينبغي فوق ذلك ان ننظر الى شكلها ومحتواها بروح التعاطف .



الجحيم سوى حال من احوال الذات . وليس مكاناً خارجياً بالمعنى الحرفي . تعانى فيه النفوس المهالكة اشكال العذاب الذي لا ينتهي بعد الموت . بالمعنى الذاتي . الجحيم جهاز داخلي يعبر عن الاستمرار على سلوك السبل القديمة . وبقاء المرء اسير الاوهام . هكذا يمكن تعريف جهنم كحياة لم تمر بطور التحول .

(٢) - هذه الصورة للجحيم . المرسومة على لوحة « جنة الملذات الارضية » بريشة الرسام الفلامندي هيروينيموس بوش (١٤٦٠ - ١٥١٦) تحفل برموز العصور الوسطى ذات المعزى الواضح يومذاك وان اصبح مجهولاً لدينا اليوم . لكن بالنسبة لعدد من المفكرين الدينيين . وربما لبوش نفسه . لم يكن

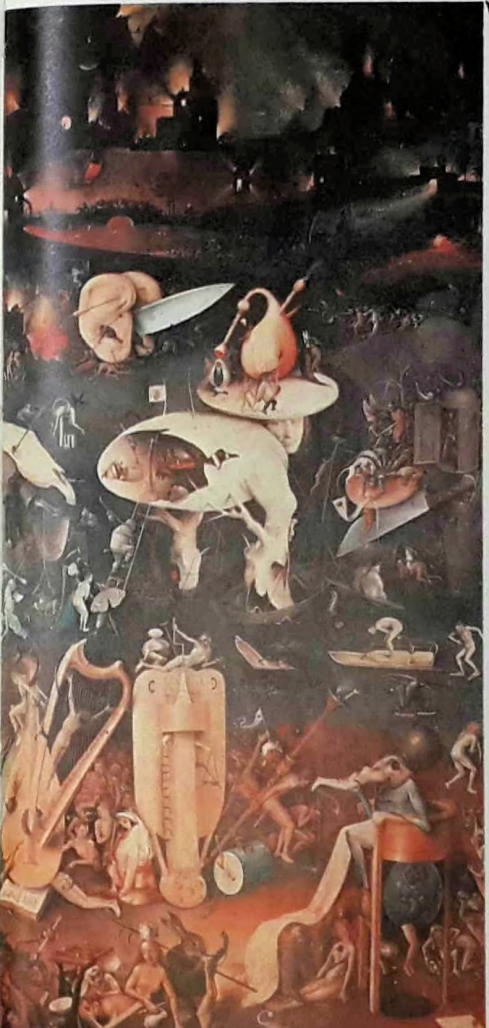

الجانب الضعيف فيهم وسلموا به . اكتشفوا
ايضاً انهم مستودع لأسمی الطاقات الالهية .

تمارس من أجل مظاهرها فقط . دون اقرار
باطني بالعجز الشخصي وبفضل مصدر
الحياة .

العامل الروحي المشترك

تفقد جميع الاساليب والطرق الخاصة
بالتقاليد الدينية هدفها الديني الاصيل .
عندما تستعمل خطأ كوسائل نفعية لبلوغ
اغراض انانية . لذا أدان الانبياء في جميع
العصور اعظم الطقوس قدسية . حين كانت

التقليد الديني هو اذن وسيلة لاستمرار
الافكار وانماط الحياة التي تستطيع ارشاد
بني البشر الى اختراق صميم الاوهام التي
اصبحت طبيعة ثانية فيهم . والى تبديدها .
يقدم الدين . في اعرق اشكاله . للانسان
أكثر من ادراك لطبيعته المتعارضتين . فاذا



(٢) - شنتو . التي تعني

« الطريق الى الالهة » . هي
اقدم ديانة في اليابان . يعبد
الشنتويون . على غرار غيرهم
من القائلين بحوية المادة .
عدداً من الالهة . او
« كامي » . وهي القوة المنبثقة
في الجبال والانهار والاشجار
وسواها من اجزاء الطبيعة .
يشدد هذا الدين على الطقوس
والمقاييس الخلقية . لكنه
لا يعنى كثيراً بالحياة بعد
الموت . من اعنف التجارب
البشرية واصعبها تحليلاً تجربة
الهوية . اي تجربة « انا
هو انا » . يدور عدد من
الاديان غير المتمركزة على
الله . ومنها الشنتوية . على
العلاقة بين الذات و« ذاك » .

الله . فتكون الذات عالماً
اصغر . ويكون الآخر (ذاك)
الذي نتحاور معه ليس واقعاً
خارجاً عنا . بل هو كامن
داخل ذاتنا . وهو في الواقع
« ذات الذاتية » . لذا يحس
المؤمن بحقيقة « انا هو
ذاك » .



٤

(٤) - بانوس . إله
البدايات الروماني وحارس
الكون . كان يرسم دائماً
بوجهين . ينظر كل منهما في
اتجاه مضاد . وهو رمز موفق
لازدواجية الطبيعة البشرية .
تنظر عدة تقاليد دينية الى
الانسان كمركب من عنصرين
مستنافرين ، الالهية
والحيوانية . الروح والجسد .

اي الآخر . وهو البيثة .
والاقتران من البشر . واله
خارجي يحكم الكون .
ويمكن الدخول في حوار معه .
وهو الذي يفرض الواجبات .
جنباً الى جنب مع هذه
النظرة او بدلاً منها . قد
يحصل الشعور بأن الذات
ليست معقلاً او حصناً داخل
الشخص خاصاً به وحده . اما
في الاديان المتمركزة على

فدعى النيرفانا ، أو التحرر ، أو الاستنارة .
لكن مهما اختلفت الالفاظ التي تستعمل
للدلالة على هذه الحالة ، فالعامل المشترك
بين جميع الاديان يكمن في فكرة التحول .

اعادة الوحدة

تعتبر التعاليم التقليدية ان الشقاء
والاضطراب والفوضى التي تحيق بالحياة
البشرية انما تنبع من عجز الانسان عن ادراك

دقنا بالعبادات الخاصة بتراث عظيم الى حد
كاف . يتبين لنا أنها ترمي الى تحقيق تحول
فعلي للطبيعة البشرية على أعمق مستوى .
ولعل الاسم الذي يطلق على حالة الكائن
المتحول يختلف عادة من تراث الى آخر .
بل من درجة أو جانب من التحول الى آخر .
ففي العالمين المسيحي والاسلامي مثلاً تدعى
هذه الحالة الخلاص ، أو الخلود ، أو الجنة . أو
بلوغ ملكوت الله . اما في الشرق الاقصى .

(٥) — الكهنة

الشامانيون ، كما يظهر في
هذا الرسم التركي ، الذي
يرقى الى القرن الخامس
عشر ، موجودون في حضارات
عدة . وهم يشفون المرضى عن
طريق الوجد الصوفي . يقال
ان لهم صلة بالقوة الكونية
التي يتصلون بها خلال
حالات الغيبوبة .



(٦) — كيليمنجارو ، الجبل

التنزاني الذي تقدمه عدة
شعوب افريقية . هو احدى
القمم الكثيرة في العالم التي
تعتبر مواضع للاتصال بالعالم
الروحي ، أو ممالك الالهة .
كذلك حيك عدد من التقاليد
المقدسة المستفيضة جداً حول
قمة ميرو في جبال الحملايا .
وهذه القمة هي الجبل الذهبي
الرمزي للاساطير الهندية الذي
يقع في وسط الكون . كمحور
للعالم وموطن للالهة ، ممتداً
صعداً نحو السماوات ، ومنحدراً
سفلاً نحو المناطق الدنيا .
مشكلاً بذلك صلة وصل بين
الارض والسماء ، بين الانسان
والله .



مرآة لامتداد النظام الكوني الالهي برمته .
يجب أن تحاك في داخلها علاقة صحيحة
بين الشهوات وبين القوة الروحية الراقدة التي
يفطر عليها جميع البشر . فاذا تحول الانسان
هذا التحول . استطاع ان يأخذ مكانه المركزي
في وسط نظام الخليقة الشامل . عندها يصبح
« الملك الاعظم » كما في التراث الصيني . أو
« الانسان الكوني » كما في البرهمية . أو
الفراغ الشامل لكل شيء كما في البوذية .
فيعكس الطبيعة الكونية بكاملها .

النموذج الكوني

بصورة عامة . تقوم الافكار والرموز
والطقوس الدينية بدور الوسائل التي تعين
الانسان على أن يعيش المصير الذي يعتبر
مصيره الكوني السامي . سواء على الصعيد
الفردى أو على الصعيد الاجتماعي . هكذا
استهدفت تراكيب المجتمع القديم (وتدعى
« حكومات السلطة الالهية ») تمكين الحياة
البشرية من التطابق مع النموذج الكوني
الواقع خارج اطار الاساليب العلمية الحديثة .
لذا يحسن بنا أن نتطرق الى التعاليم الخاصة
بالحياة بعد الموت (٧) . والى النظرة القائلة
بحيوية الطبيعة (اي الاعتقاد بأن جميع
الاشياء ملأى بالحياة والوعي) . والى دور
الكاهن الشاماني (٥) والقيسيس . ورموز
الديانات المتعددة الالهة . ووظيفة « السحر » .
وان ندرسها من هذا المنطلق . لا من وجهة
النظر التقليدية التي لا ترى فيها شيئاً سوى
تعبير عن حضارات ذات مستوى فكري
أدنى . أنه من المفيد بوجه خاص ان ندرس
الانظمة الاجتماعية الغنية والمعقدة التي قامت
في بلاد الهند القديمة وفي مصر الفرعونية .

النظام الكلي للوجود الكامن في ذاته . ومن
عدم قبوله لذلك النظام ومن تقصيره في العيش
بمقتضاه . ففي حالة « الخروج من
الجنة » الموجود فيها الانسان على هذه
الارض . يكون الاله الكامن فيه منفصلاً
انفصلاً تاماً عن الحيوان . بحيث يصبح
منقسماً على نفسه . يعيش تحت وطأة دوافع
قصد بها ان تكون خادمة له لاسيدة عليه .
فالطبيعة البشرية لكي تصبح عالماً أصغر . اي



(٧) - العنقاء رمز ازلي
للخلود . تقول الاساطير ان
هذا الطائر الجميل يعيش في
مجاهل الصحارى العربية .
وهو الوحيد من نوعه . كل
٥٠٠ سنة تقريباً . يحرق ذاته
على محرقة الاموات . لكنه
ما يلبث ان ينهض من اللهب
مولوداً ولادة جديدة (كما
نرى في هذه المخطوطة
الانجليزية العائدة الى القرن
الثالث عشر) . ان الرسالة
الاساسية في عدد من التقاليد
الدينية هي ان التحول
الروحي . او ولادة « الانسان
الجديد » حسب التعبير
المسيحي . لا يمكن ان يحصل
ما لم يُبث الانسان ذاته .
على صعيد عالمي . ترمز
العنقاء الى الرقعة الكونية
للولادة والفناء والتجديد التي
يشارك فيها الانسان والطبيعة .

البرهمية والبوذية

فكرة التقدم التاريخي نفسها انما تخسفها فكرة دراما عالمية متكررة من الخلق والبقاء والفناء ، تمثل دورياً على مسرح هذا الوجود الخادع . واذ نبحت عن عقائد محددة بوضوح ، نفرق في لجة من الطرائق والمعتقدات الايمانية المتنوعة . ذلك أنه بينما تحاول الوجدانية ان تحمي الحقيقة من التشويه ، يعهد الى الحقيقة في البرهمية ان تحمي ذاتها بذاتها (١) .

قد يبدو دين البرهمية محيراً بالنسبة لنا . فعوضاً عن الله والخليقة . نجد ان « براهمان » (الحقيقة المطلقة) هو على الارجح غير شخصي ، وان العالم الظاهر ، في آخر الامر ، لا حقيقة له على الاطلاق . وأن



(٢) - هذا الوضع البوغي المسمى « ياب - يوم » (الاب والام) ، الذي يرى في هذا التمثال البرونزي التيبتي العائد الى القرن الثامن عشر ، يجمع بين الاله الهندي الذكر أو « الحقيقة المطلقة » وبين قرينته الانثى شاكتي . لا يمكن تصور تباين أكبر بين هذا وبين استنكار العلاقة الجنسية في التقليد المسيحي .

وبوسع العابد ، في سعيه لادراك الواحد . ان يتمسك بأي من الاشكال التي تتولد عن ادراكنا الجزئي الناقص لحقيقة الوجود . كما يوسع ان يتذرع بأية وسيلة شاء . من الزهد الى التهلك . ومن الفقر الطقسي الى الرخاء النشيط اذا كانت تفضي الى تحقيق الله فيه .

(١) - يرمز الاله الهندي شيفا ، ذو الاذرع المتعددة . الى اشكال الطاقة الالهية المتعددة . ان تعدد الالهة ، الذي يبدو لنا بمثابة خاصة من خواص الديانة البرهمية . ليس الا تكيف مع الاحوال المختلفة . فالبرهسية دين وحداني بشكل صارخ . يرى الوحدة في جميع المحلوقات وفي جميع الاختبارات .

تعاليم البرهمية وطقوسها

ان ايسر تعبير . وبالتالي اصعب تعبير .
عن روح البرهمية هو عبارة : « أنك أنت
ذاك » . التي يمكن أن نعتبرها كجواب على
اعمق سؤال قد يتساءله البشر . فمد نظر الناس
الى العالم المحيق بهم . رأوا في لمعان البرق
الخلاب . وفي قوة الريح الخفية . دلائل على
طاقات لا قدرة لهم عليها . فتساءلوا : « ماذا
يكمن وراء كل ذلك ؟ » . الشكل الآخر لهذا

السؤال يدور على السر الكامن داخل
الانسان : « من أنا ؟ » . وفي لحظة فريدة من
الاكتشاف . يجيء الجواب على كلا وجهي
السؤال : ان الذات الحققة (أتمان) لا تختلف
قط عن كنه الموجودات النهائي (براهمان) .
فأذن : « أنك أنت ذاك » (٢) .

ليس مضمون الوحي البرهمي مرتبطاً
بحدث تاريخي معين . كالوحي الذي نزل
بالكتب السماوية . ولا يؤلف ردما فريداً

(٤) - انشقت البوذية الى
مذهبين رئيسيين . ماهايانا
وثيرافادا . يقدر أتباع الثانية
شخصية البوذا وتعاليمه
والرهينة التي اسها . وهم
يعتقدون ان البوذي الامثل هو
ذاك الذي يسلك الطريق
الثمانية . اما أتباع البوذية
لماهايانية . فيرون ان بوذا هو
واحد من عدد كبير من
البوذات الذين ظهروا في العالم .
الامثل هو « البوذياتفا » .
المنشأ ...

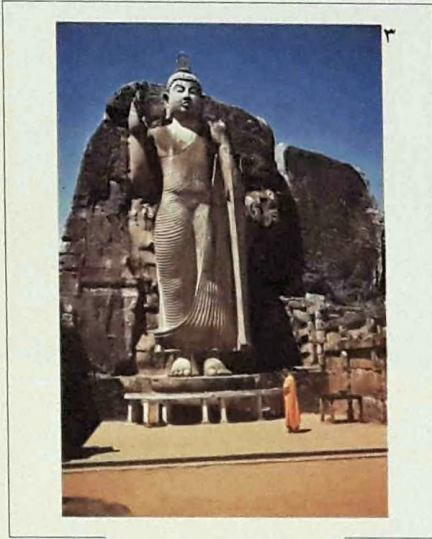

(٣) - جاء غوتاما بوذا
بتعليم يهدف الي غرض
واحد . هو محو الألم . فقد
رأى الناس في كل مكان
يجلبون على أنفسهم الشقاء .
من جراء اعتقادهم الخاطيء
بحقيقة الذات . نبذ غوتاما
طريقة الاستعانة بالقوى
السخارقة فسي المعجزات .
والتأملات المجردة الفارقة في
مشاكل ما وراء الطبيعة .
واستعاض عن ذلك بالالاح
على أتباعه ان يتفادوا الاعتماد
على منجزات الآخرين
وذكائهم . اذ من شأن ذلك أن
يصبح جزءاً من تخيلاتهم
الباطلة . « كونوا ملجأ
لذواتكم . ولا تبحثوا عن
ملجىء خارجي . تمسكوا
بالحقيقة كمصباح . ولا
تطلبوا من اي احد ملامدا . ما
عدا ذواتكم » .

ذاتنا الكبرى الحققة . في مرحلة الحكمة النهائية . توضع الهوية الفردية جانباً . وتندمج الذات الشخصية اختبارياً في اوقيانوس « ذك » (ساماذي) .

المبادئ والقواعد الاساسية للبوذية
البوذية اشد تطلباً وأكثر صراحة في تعليمها من البرهمية التي انبثقت عنها . فهي تعتبر وجودنا العادي كابوساً لا يخفف من

لل فجوة الفاصلة بين الله والانسان . كما جرى في تجسد المسيح . انه يكتفي بالقول أن الحقيقة كامنة في ذات كل شخص . منتظرة ان يكشف عنها . بالاضافة الى هذا الوعد . يأتي الانذار : « نيتي . نيتي . » : (لا هذا ولا ذاك) . اذ لا يجوز التوحيد بين الذات الكبرى أو « المطلق » وأي شيء واحد بعينه . فالاعتقاد بأننا . أو بذات منفصلة . هو بمثابة تلبس هوية مستعارة تحول بيننا وبين تحقيق



ترمز الى الشهوة (الحمامة أو الديك) . والى البغض (الحية) . والى الوهم (الخنزير) . هذه النوازع الثلاثة تولد عالماً من الوجود المقيد والمحدود .

(٧) - ان رمز أوم (أم) هو مقطع كلمة طقسي مقدس عند البراهمة . يعبر عنه بحروف من الكتابة السنسكريتية . ويقصد به الصوت الرئيسي للكون . يرتل هذا المقطع من اجل تأثير اهتزازاته على العابد . ولانه رمز حسي للحقيقة الاساسية . براهمان او المطلق . وبراها .

من ذهن المعلم الى ذهن التلميذ . بقية ايقاظ الذهن البوذي الكامن في كل فرد . يشدد فرع سوتو على تعليم عامة الشعب اساليب الحياة الصالحة .

(٦) - دولاب الحياة هو الرمز البوذي الاعظم الذي يمثل « مسراً » . وهو عبارة عن دورة الحياة والموت التي لا نهاية لها . والتي يقع في شركها جميع أولئك الذين لم يبددوا عنهم أوهام الذات . بل عملوا على اشباع شهواتها . حسب تفسيرات أخرى . يمثل محور الدولاب ثلاثة حيوانات

(٥) - بوذية زن ازهرت اصلاً في القرن السابع بعد الميلاد في الصين . ومنها امتدت الى اليابان في القرن الثاني عشر . لها فرعان رئيسيان . سوتو ووزنزي . في الفرع الثاني . يدور التأمل على مناقضات من هذا النوع . « صوت يد واحدة تصفق » . وذلك لايقاظ الادراك لما يتعالى على التمييزات المنطقية . أما اتباع سوتو . فيجلسون صامتين في حدائق كهذه الحديقة الظاهرة في الصورة . ويتأملون في أي مكاشفة اشراقية قد تطرأ . يؤمن الفرعان بالتعليم المنقول

العالم الا عملية تتفاعل دائم بين مركبات غير مستقرة لا يدوم منها شيء . وكل ما يعتبره الانسان مرادفا لذاته - من الجسد . الى الذهن . فالشعور . والادراك - هو بالحقيقة عقبة تتخذ شكل هذا القول : « هذا ملكي . هوذا انا . هذه هي ذاتي » . ويكون من شأنها ان تجعل الانسان محورا لدراما وهمية (٦) . يرى البعض في انكار البوذية للذات وتشديدها على الفناء رفضا متشائما لجميع القيم . الا أن سلبية البوذية لا تكمن في الحقيقة التي تنادي بها بمقدار ما هي في الطريقة التي تعرض بها تلك الحقيقة . فهي تحدد هدفها سلبيا بمثابة تحرر من شرور . كل ما يصنع بحسب قانون العلة والمعلول يمكن اعادة صنعه وفقا لذلك القانون . ان قوانين السلوك الخلقى هي بمثابة طريقة اعدادية أو منهج تطهيري يمهد للمهمة العظمى . مهمة تحقيق حال من « اليقظة » تنفذ باضوائها الى صميم القانون السبيبي داخل الذات . لتقضي بذلك على جذور أوهام الذات . كانت الزرادشتية دين بلاد الفرس قبل الاسلام . لم يعد لها وجود اليوم الا بين افراد الفئات « البارسية » في الهند . انها فريدة بين الاديان العظمى في اعتبارها مبدأي الخير والشر في الكون . اي اهورامزدا واهريمان . مبدأين متوازيين وضروريين احدهما للآخر . كوجه الصفحة وظهرها . هذا المفهوم . الذي نجده أيضاً في مذهب المانوية . يختلف عن وصف الآلهة بالصفات السلبية . كما نرى في البرهمية . فعند البرهمي ترمز الثنائية الى البناء والهدم المتعاقبين دورياً . بينما يرى الزرادشتي ان ثنائية الخير والشر أزلية . قائمة في صلب الطبيعة .

ألمه كونه غير حقيقي . في القرن الخامس قبل المسيح . افاق غوتاما سدهارتا . وهو أمير هندي . من الكابوس . ولما كان هو البوذا (اي المستيقظ) (٣) . فقد افلت الى الابد من عقال الألم . وامتلاً شفقة على اولئك الذين كانوا ما يزالون بعد في ظلام . يعتقد البوذي ان الالم واقع عالمي شامل من وقائع الوجود . ناجم عن جهل الانسان الاساسي لذاته وللعالم . فما

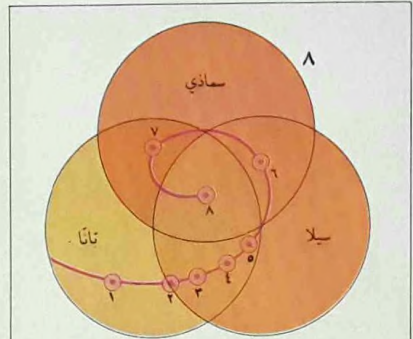

(٨) - الطريق الثمانية توفر للبوذي السبيل الوحيد لبلوغ حالة النيرفانا السعيدة . اي التحرر من دولاب الولادة الازلي . هذه الطريق تقوم على المبادئ الاساسية التالية :
 سيلا (الفضيلة)
 سامدي (حصر الذهن)
 تانا (الحكمة) . اما خطاها فهي :
 (١) . آراء صحيحة .
 (٢) . نوايا صحيحة .
 (٣) . كلام صحيح .
 (٤) . اعمال صحيحة .
 (٥) . معيشة صحيحة .
 (٦) . جهد صحيح .
 (٧) . حصر ذهن صحيحة .
 (٨) . يتطلب بلوغ النيرفانا عدة أدوار من الحياة .

اليهودية والمسيحية

المنزلة . والتعلق بها . والعيش بموجبها . كي يتحقق الانسان من وحدانية الله . ويدخل معه في علاقة تفرض عليه ان يوحد وجوده هو ايضاً .

العهد اليهودي ومعناه

اليهودية ديانة قائمة على « عهد » بين يهوه (الله) وذرية ابراهيم . الذي اعرّب عن استعداده . حين اراد الله ان يمتحنه .

« اسمع يا اسرائيل . ان الرب الهنا . الرب واحد » . هذه الصلاة تنطوي على رسالة اليهودية الاساسية . يشار اليها بالكلمة الاولى منها . وهي « ش م ع » . اي اسمع . او اصغ . او افهم . او اطع . انها دعوة الى سماع الحقيقة



(١) - جاء في سفر الخروج (الاصحاح الرابع

كوني هذه المرة . فأتباع القبالة في العصور الوسطى (وهم مفسرو التوراة والشريعة التي اعطاها الله لموسى ، وشروح الرَبَّانِيِّينَ عليها) قد رأوا ، في سقوط الانسان الكوني (آدم قدمون) وخروجه من الجنة . تناثر شرارات « الشخينة » ، وهي حلول الله في الخليقة جمعا . لهذا كان افتداء الانسان مرتبطاً . في نظرهم . ارتباطاً وثيقاً بافتداء الخليقة . يتجلى اعظم تأثير في العصور الحديثة

للتضحية بابنه في سبيله . من هذا « العهد » يشع سر الميثاق بين الله والانسان . لكي نفهم تعاليم الدين اليهودي . علينا التقيب في الاعمال التي تؤلف لحمة تاريخ « الشعب المختار » وسداه . يوازي اختيار الله لشعبه . عند اليهود . سر خلق الانسان على صورته ومثاله في المسيحية . في التصوف اليهودي . ترتفع رمزية الغربية والعودة الى مستوى آخر من التأويل ذي بعد



واحدك وانفعالات او الى افكار مجردة بواسطة رموز تبدو في اكثر الاحيان مختارة بطريقة اعتباطية . ففي الرسم يظهر يوحنا بشكل عقاب . متى بشكل ملاك . ومرقس بشكل اسد . ولوقا بشكل ثور . ثمة مثل آخر على ذلك . هو تمثيل المسيح بشكل

(٢) - تمثل هذه النافذة من الزجاج الملون . العائدة الى القرن الخامس عشر . اصحاب الاناجيل الاربعة بشكل يغلب فيه الرمز على التصوير . تخضع الرمزية الى اعراف اجتماعية . وتتميز الطقوس على مختلف انواعها بانها تشير الى اشياء واشخاص



البحر على اليابسة والماء سور لهم عن يمينهم وعن يسارهم . في هذه الصورة الملتقطة من سفينة فضائية . يشير الخط الاحمر الى مسيرة بني اسرائيل من مدينة رمسيس الى جبل نيو .

فيدخل بنو اسرائيل في وسط البحر على اليابسة ... ومد موسى يده على البحر . فأجرى الرب البحر بريح شرقية شديدة كل الليل وجعل البحر يابسة وانشق الماء . فدخل بنو اسرائيل في وسط

يرجعوا ويتزولوا امام فم الحبروت بين مجدل والبحر . امام بعل صفون ... وقال الرب لموسى ، ما لك تصرخ الي . قل لبني اسرائيل ان يرحلوا . وارفع أنت عصاك ومد يدك على البحر وشقه .

عشر) ، وكلم الرب موسى قائلاً ، كلم بني اسرائيل ان

المسيحية والمحبة الالهية

يدور الدين المسيحي برمته حول سر المحبة الالهية . فمهمة الانسان تنحصر في الاستجابة لهذه المحبة . من منع المسيحية الاصلي تنبثق كلمات يسوع الموجهة الى اليهود بكلامهم ذاته : « ان تحب الرب الهك بكل قلبك وكل نفسك وكل ذهنك ، هذه هي الوصية العظمى والاولى . والثانية التي تشبهها ، احب قريبك كنفسك . بهاتين

لهذه النظرة الى الانسان كمسؤول عن الخليفة بأسرها ، في جماعات « الهاستيديم » (او الاتقياء) الذين ظهوروا في بولندا في القرن الثامن عشر . اذ يعتقد هؤلاء الاتقياء انه ليس من انفصال بين الدين والدنيا . فكل ما هو موجود ينطوي على شرارة إلهية تنتظر الانتعاق . كذلك لدى الانسان طاقة سماوية تمكنه من اجتذاب الشرارات الالهية الموجودة في كل مكان ومن اطلاقها من عقالها .

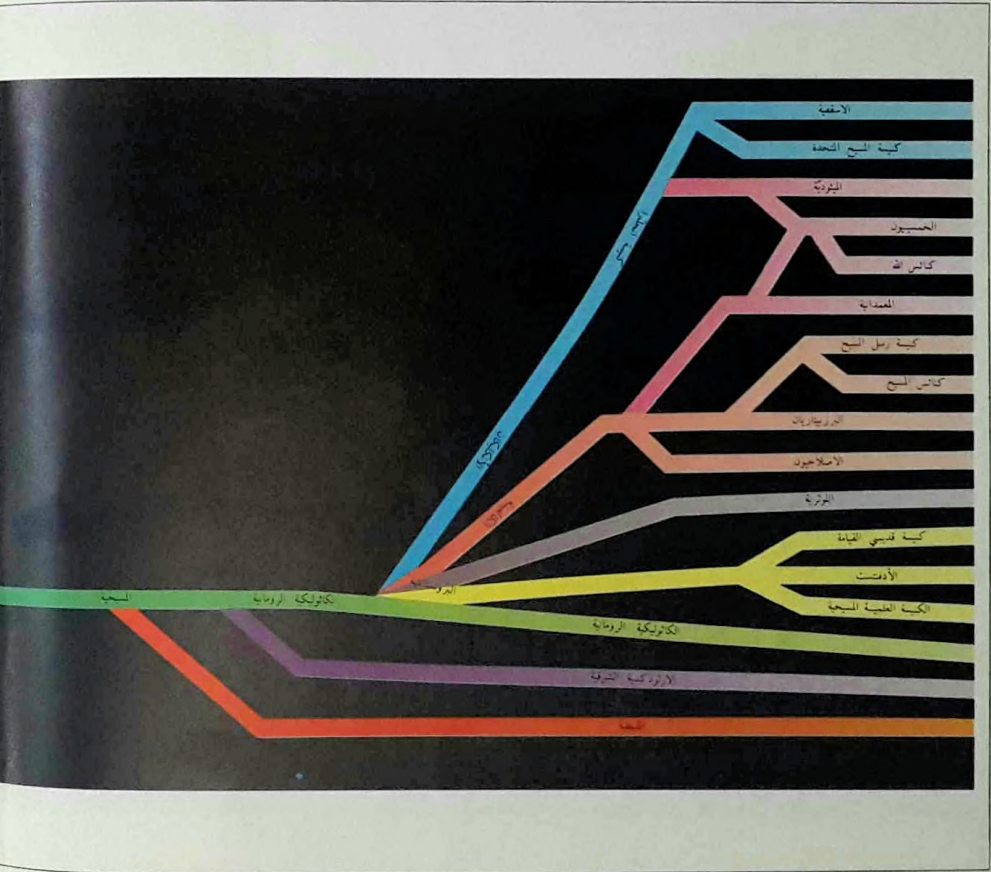

تلك المحبة هي التي تحركه كي يكون ما هو، اي كي يحقق طبيعته بكاملها. كما تكشف الغرسة عن السر الكامن في البذرة . في نظام الخليقة . لما كان الانسان وحده مخلوقاً على صورة الله . كان هو وحده ايضاً موضوع تساؤل . اذ كان هو المجازفة العظمى التي قام بها الله مختاراً . كي يتاح لمحبه ان ترد بحرية اليه . لكن في سقوط آدم . اثبت العالم الطبيعي وجوده كوجود محدود ومنفصل وقائم بمعزل عن خالقه . مع ذلك . فهذا السقوط يدعى احياناً « الهفوة السعيدة » . لانه افضى . في نظر المسيحيين . الى اعظم فعل من افعال المحبة الالهية . فقد تمت تضحية الاب لابن في ميثاق جديد . واصبح ابن الله بشراً . وفي شخص المسيح انفتحت الطريق ثانية . ووحد التجسد في المسيح على وجه سري الطبيعتين . البشرية والالهية . وجاء تألم يسوع وموته يعكسان هذا الاتحاد . حتى خلال خضوع الارادة البشرية التام للارادة الالهية . اخيراً جاءت قيامة المسيح تبشر بثمره التضحية . ابن « الانسان الجديد » الذي تبدلت طبيعته المحدودة بفعل الحياة الالهية فيه .

البحث عن الله بواسطة التأمل

في التراث المسيحي التأمل استجابة عميقة وجدية لهذه الدعوة . قد تكون فكرة التأمل مقرونة في ذهن الرجل العصري بأحلام اليقظة او بالشطحات العاطفية . لكن ما ابعد ذلك عن ادراك المتأمل لنشاطه . ولما يتطلبه ذلك النشاط من وعي متيقظ وبحث متجرد . من شأنهما ان يدخله الى صلب كيانه . حيث يكتشف حاجته الاصلية الى الله .

الوصيتين يتعلق الناموس كله والانبياء «
(إنجيل متى ٢٢ : ٣٧ - ٤٠)

اعتنق الدين المسيحي فيما بعد اشخاص كانت اسس تفكيرهم مغايرة للقاعدة اليهودية العامة . فاستجابة لمطالبهم . ورداً على مزاعم النظم الفكرية الشائعة انذاك . اخذت المسيحية لها شكل دين مستقل جديد .

في منظور المسيحية الفريد . ان كل ما هو كائن انما وجد كتعبير عن المحبة الالهية . وان

(٢) - تعتبر الكنيسة الكاثوليكية الرومانية بطرس الرسول رئيسها الاول بعد المسيح . حصل أول انشقاق في الكنيسة المسيحية في القرن الخامس للميلاد لدى انفصال الكنيسة القبطية الشرقية . في القرن الحادي عشر (١٠٥٤) حصل الانشقاق الكبير بين الكنيسة الارثوذكسية الشرقية والكنيسة الكاثوليكية الغربية . بقيت الكنيسة الكاثوليكية موحدة تحت سلطة البابا المدنية والزمنية بينما كانت الكنائس الارثوذكسية موزعة حسب البلدان الى بطريركيات . أما الكنيسة البروتستنتية فقد نشأت في القرن السادس عشر على اثر الحركة الاصلاحية التي قام بها مارتن لوتر وانضم اليها . فيما بعد . جان كالفان . وحصل انشقاق الكنيسة الانجليكانية عام ١٥٣٤ على يد الملك هنري الثامن . تمثل الكنائس اللوثرية والكلفينية والانجليكانية أهم فروع الكنيسة البروتستنتية التقليدية . تضم الكنائس المسيحية حالياً ثلث سكان العالم تقريباً .

الشريعة الإسلامية

الدنيا والآخرة على السواء . أحكامه أحكام كلية وقواعد عامة . يمكن للإنسان أن يستنبط منها أحكاماً جزئية صالحة لكل زمان ومكان . من هنا كانت أحكام القرآن العامة أحكاماً قطعية لا تقبل التغيير والتعديل .

الثاني : السنة النبوية . وهي الأقوال والأحكام والأعمال التشريعية الصادرة عن رسول الله صلى الله عليه وسلم شرحاً وتفصيلاً لما جاء في القرآن . فهي أما تفرغ على

مصادر التشريع في الإسلام أربعة :

الأول : القرآن . وهو المصدر الأول والأساسي لأحكام الشريعة الإسلامية . يحتوي على ستة آلاف وثلاثمائة واثنين وأربعين آية (٦٣٤٢) تتناول كل موضوعات الحياة في

مقارنة بين أحكام الشريعة الإسلامية وبعض

حقوق الإنسان خلال الحرب :

الشريعة الإسلامية

وإن جنحوا للسلم فاجنح لها وتوكل على الله أنه هو السميع العليم (سورة الأنفال ، ٦١)

فمن اعتدى عليكم فاعتدوا عليه بمثل ما اعتدى عليكم واتقوا الله واعلموا أن الله مع المتقين . (سورة البقرة ، ١٩٤)
وقاتلوا في سبيل الله الذين يقاتلونكم ولا تعتدوا إن الله لا يحب المعتدين (سورة البقرة ، ١٩٠)

أذن للذين يقاتلون بأنهم ظلموا وإن الله على نصرهم لقدير الذين أخرجوا من ديارهم بغير حق إلا أن يقولوا ربنا الله (سورة الحج ، ٣٩ و ٤٠)

الآن تحونوا ولا تغدروا ولا تحتلوا ولا تقتلوا طفلاً صغيراً ولا شيخاً كبيراً ولا امرأة ولا تعقروا نخلاً ولا تقطعوا شجرة مثمرة ولا تذبحوا شاة ولا بقرة ولا بعيراً إلا لمأكله . وسوف تعزبون بأجورهم قد فرغوا أنفسهم للصوامع فدعوهم وما فرغوا أنفسهم له . (من تعليمات الخليفة الأول أبي بكر الصديق)

اتفاقية جنيف ١٩٤٩

على فرقاء الحرب إن لا يحدثوا من الأذى على إخصامهم بما لا يتناسب وهدف القتال . وهو تدمير أو إضعاف القوة العسكرية للعدو

حفظ النظام العام بغير استعمال القوة . وإن حالة الحرب تبرر اللجوء إلى العنف

لا يجوز التعرض لمن يسقط في القتال . كما يجب المحافظة على حياة من يستسلم من الأعداء .

حرية الفكر والمعتقد والضمير :

الشريعة الإسلامية

لا إكراه في الدين قد تبين الرشد من الغي فمن يكفر بالطاغوت ويؤمن بالله فقد استمسك بالعروة الوثقى لا انفصام لها والله سميع عليم (سورة البقرة ، ٢٥٦)

لا ينهاكم الله عن الذين لم يقاتلوكم في الدين ولم يخرجوكم من دياركم أن تبرؤهم وتقسطوا إليهم إن الله يحب المقسطين (سورة الممتحنة ، ٨)

الاعلان العالمي لحقوق الإنسان

لكل شخص الحق في حرية التفكير والضمير والدين . ويشمل هذا الحق حرية تغيير ديانته أو عقيدته وحرية الأعراب عنها بالتعليم والممارسة والعمادة والقيام بالطقوس الدينية . ومراعاتها . سواء أكان ذلك سراً أو جهراً . منفرداً أو مع جماعة . (المادة ١٨)

حق اللجوء :

الشريعة الإسلامية

ليس البر أن تولوا وجوهكم قبل الشرق والمغرب ولكن البر من آمن بالله واليوم الآخر والملائكة والكتاب والنبیین وآتى المال على حبه ذوي القربى واليتامى والمساكين وابن السبيل والسائلين وفي الرقاب (سورة البقرة ، ١٧٧)

إنما الصدقات للفقراء والمساكين والعاملين عليها والمؤلفة قلوبهم وفي الرقاب والغارمين وفي سبيل الله وابن السبيل (سورة التوبة ، ٦٠)

اتفاقية جنيف ١٩٤٩

لكل من كان في حالة معاناة الحق في المأوى . وفي الحصول على العناية التي تتطلبها حالته .

قواعده . وأما شرح لكّله وبسط لمجمله . وأما وضع لقاعدة عامة مستمدة من أحكام جزئية أو من قواعد كلية في القرآن .

الثالث : الاجماع . وهو اجماع علماء الشرع في زمان معين . او في كل زمان مضى . على حكم شرعي في أمر من الامور . اجماعاً يسترشد بالقواعد والمبادئ العامة المنصوص عنها في القرآن والسنة وتطبيقاتها التفصيلية . اعتمد هذا المصدر في الشريعة لأن الأمة لا

كبريات الوثائق الدولية حول حقوق الانسان

الحق في الاشتراك في الحكم :

الشريعة الاسلامية

وشاورهم في الأمر

وأمرهم شورى بينهم

(سورة آل عمران ، ١٥٩)

(سورة الشورى ، ٣٨)

حقوق الاسرة :

الشريعة الاسلامية

قلّ تمالوا أتئله ما حرم ربكم عليكم ألاّ تشركوا به شيئاً وبالوالدين احساناً

(سورة الأنعام ، ١٥١)

وقضى ربك ألاّ تعبدوا إلاّ آياه وبالوالدين احساناً إنما يبلغن عندك الكبرَ أحدهما أو كلاهما فلا تقل لهما أفى ولا تنهرهما . وقل لهما قولاً كريماً واخفض لهما جناح الذل من الرحمة وقل رب ارحمهما كما ربياني صغيراً (سورة الاسراء ، ٢٣ و ٢٤)

الاعلان العالمي لحقوق الانسان

لكلّ شخص الحق في الاشتراك في ادارة الشؤون العامة لبلاده . إما مباشرة وإما بواسطة ممثلين يختارهم اختياراً حراً (المادة ٢١ الفقرة ١)

الحق في المحاكمة العادلة :

الشريعة الاسلامية

وأمرت لأعدل بينكم

(سورة الشورى ، ١٥)

ولا يجزئكم شأن قوم على ألاّ تعدلوا اعدلوا هو اقرب للنعوى وأتقوا الله (سورة المائدة ، ٨)

وإذا حكمتم بين الناس أن تحكموا بالعدل

(سورة النساء ، ٥٨)

ولا تكسب كل نفس الا عليها ولا تزر وازرة وزر اخرى

(الأنعام ، ١٦٤)

حق الاختيار في الزواج :

الشريعة الاسلامية

لا تنكح الأيم حتى تستأمر ولا البكر حتى تستأذن

(حديث شريف)

ان التيب احق بنفسها من ولئها والبكر تستأمر واذنهابسكوته (حديث شريف) ومن آياته أن خلق لكم من أنفسكم أزواجاً لتسكنوا اليها وجعل بينكم مودةً ورحمة (سورة الروم ، ٢١)

الاعلان العالمي لحقوق الانسان

لكلّ انسان الحق على قدم المساواة في أن تُنظر قضيته امام محكمة مستقلة وغير منحازة نظراً عادلاً علنياً . سواء كان ذلك للفصل في حقوقه أو التزاماته او في صحة اية تهمة موجهة اليه بمادة جزائية . (المادة ١٠)

الاعلان العالمي لحقوق الانسان

لا يُبرم عقد الزواج الا برضاء الطرفين الراغبين في الزواج رضاء كاملاً لا اكراه فيه . (المادة ١٦ . فقرة ٢)

اتفاقية جنيف ١٩٤٩

لا يُسأل انسان عن عمل جرمي لم يرتكبه .

تشریح قرآنی . فالكون . بنظامه وخيراته .
 خلق من أجل الانسان . والانسان . بعقله
 وقلبه . خلق من أجل التفكير في الله
 وتوحيده . واستلهم معاني الخير من معينه .
 الله : ما دام الله سبحانه وتعالى هو
 الخالق الواحد . فقد اصبح له حقوق على
 مخلوقاته . كما أصبح على هذه المخلوقات
 التزامات تجاه هذا الخالق . أول حقوق الله
 على المخلوقات هو الاعتقاد بوحديته .

بالنسبة لموضوع معين . مسترشداً في ذلك
 بقواعد القرآن والسنة ومبادئهما العامة
 وبالاجماع .

موضوعات التشريع في الاسلام

للإسلام نظرة كليّة شمولية تناولت
 الموضوعات الثلاثة الرئيسية التي شغلت الفكر
 البشري : الله . والكون . والانسان . الفريد في
 هذه النظرة هي الصلة الضرورية القائمة بين
 هذه الموضوعات جميعاً . والتي تتكشف في كل

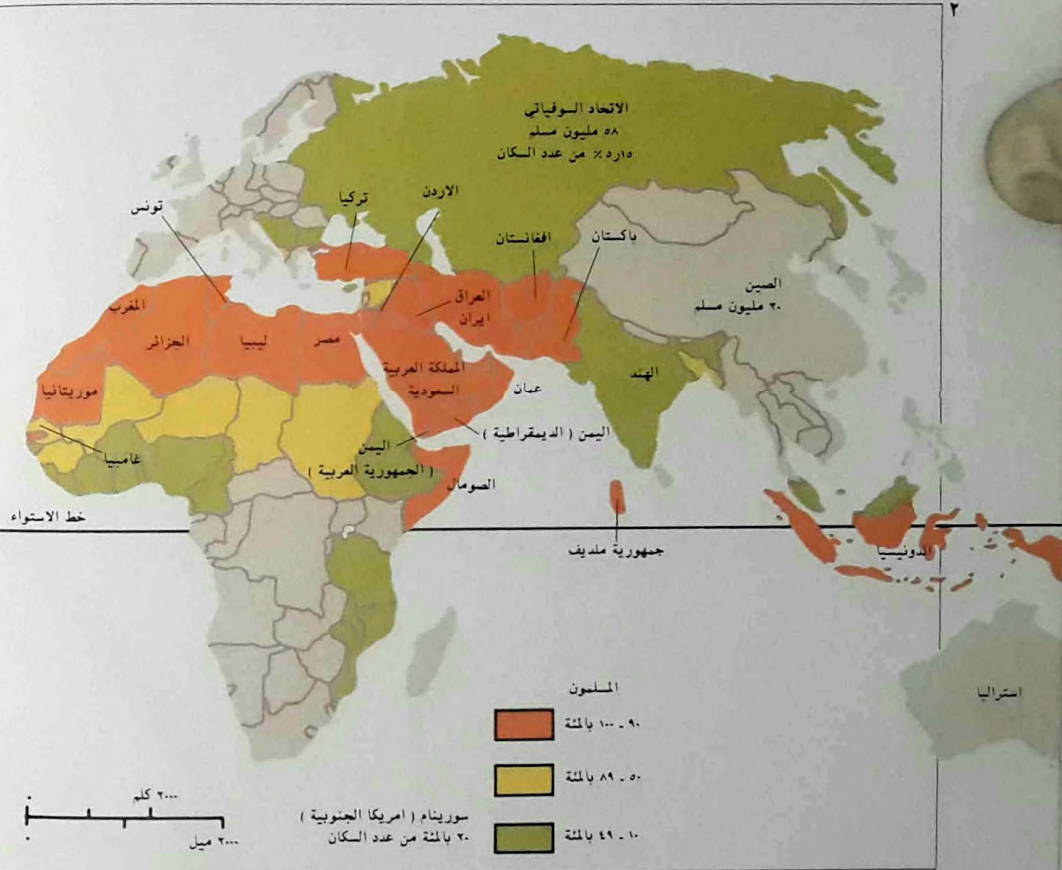

والتنظيمية، وأهدافها التوحيدية . أساس هذه القواعد هو مبدأ السببية في الخلق والوجود ؛ وأساس هذه المظاهر هو التفكير في الدقة المتناهية في التكوين والحركة ؛ وأساس هذه الاهداف هو الكشف أولاً بواسطة بدهة العقل وأقيسته عن الوحدة الموضوعية التي تربط بين المشابهات ، وهو أساس العلم ، والكشف ، في نهاية المطاف ، عن خضوع الكائنات جميعاً لوحدة واحدة ، هي وحدة الخلق ، للاستدلال بها على وحدة الخالق .

الانسان ، اذا كانت لله حقوق على الانسان والكائنات والكون بينتها الشريعة ، فإن للإنسان على الانسان حقوقاً والتزامات بينتها الشريعة ايضاً .

اول هذه الحقوق هو حق الانسان على نفسه أو حق نفسه عليه . من هذا الحق حفظ العقل من الغيبة (ومنه كان تحريم الخمر) ، وحفظ الصحة من التلف ، (ومنه كان تحريم أكل الميتة) ، وحفظ الحياة على نفسه (ومنه كان تحريم الإنتحار) . ثاني هذه الحقوق ، هو حق الإنسان على افراد أسرته ، وحق كل من افراد أسرته عليه . فعقد الزواج بين الرجل والمرأة هو عقد تكافؤ في حق كل من الطرفين على الآخر . كما أن للأولاد حقوقهم ومسؤولياتهم في اطار الاسرة . ثالث الحقوق ، حق الانسان على المجتمع ، وحق المجتمع عليه . وأساس هذه الحقوق التعاون الإنساني ، والتكافل الاجتماعي . والأخلاق الفاضلة . رابع هذه الحقوق ، هو حق الانسان على الدولة وحق الدولة على الانسان . فالحكم بالعدل هو أساس الدولة ووجودها وعليه يقوم بناؤها ونظامها . كما أن وسيلته الشورى .

والتسبيح بحمده . ليس الانسان فقط هو الملتزم بحق الله هذا عليه ، وإنما الجماد والنبات والحيوان ، كل يوحد . أما الانسان ، فمن حق الله عليه ان يشهد أن لا إله الا هو . وأن محمداً هو عبده ورسوله . جاء بالرسالة لتوحيده ، وهو الركن الأول من أركان الاسلام .

الكون : في شريعة الاسلام نظرة الى الكون لها قواعدها العلمية . ومظاهرها

(٢) - قدر عدد المسلمين في العالم بـ ٦٨٤٧٥٩٠٠٠ شخصاً في اواخر عام ١٩٧٤ . وهم موزعون على الشكل التالي :	(٣٠٠٠٠٠٠) . العراق
أسيا ٤٨٢٥١٨٠٠٠ ، أفريقيا ١٥٩٤٦١٠٠٠ ، اوروتيا ٤٢٤٣٠٠٠ ، امريكا الشمالية ٢٥٠٠٠٠ ، امريكا الجنوبية ١٠٠٠٠٠ (منهم ٧٥٠٠٠ في سوريا) . تبين هذه الخريطة نسبة توزيع المسلمين الثوية على البلدان التي يتواجدون فيها . وفيما يلي عدد السكان المسلمين في كل من البلدان الظاهرة على الخريطة ، الاتحاد السوفياتي (٥٨٠٠٠٠٠) . الاردن (١٦٠٠٠٠٠) . تركيا (٣٥٠٠٠٠٠) . تونس (٥٠٠٠٠٠) . باكستان (٦٣٠٠٠٠٠) . افغانستان (١٧٠١٣٠٠٠) . الصين	(٦٠٠٠٠٠٠) . ايران
	(٢٨٠٠٠٠٠) . المغرب
	(١٥٣٠٠٠٠) . المملكة العربية السعودية (٨٠٠٠٠٠) . مصر (٣٥٠٠٠٠٠) . ليبيا (٢٠٠٠٠٠٠) . الجزائر (١٣٢٦٨٠٠٠) . الهند (٧٦٠٠٠٠٠) . عمان (٦٧٠٠٠٠) . موريتانيا (١٩٤٣٠٠٠) . اليمن (٧٥٠٠٠٠٠) . بقطريها . غامبيا (٢٧٥٠٠٠) . الصومال (٢٨٧٢٥٠٠٠) . اندونيسيا (٩٠٠٠٠٠٠) . جمهورية ملديف (١٠٨٠٠٠٠) . سوريا (٧٥٠٠٠٠) . والمسلمون يتكلمون العربية والتركية والفارسية والافغانية والاندونيسية والاوردو والروسية والالبانية وعدد من لغات أفريقيا السوداء .

تاريخ كتابة القرآن الكريم

والأديم وجدت في بيت النبي فيها القرآن
منشراً متفرقاً ، فضعها معاً وربطها وربطها
بخط ، حتى لا يضيع منها شيء .

تم لأبي بكر جمع القرآن كله خلال سنة
واحدة تقريباً ، لأن أمره زيداً بجمعه كان
بعد واقعة اليمامة . وقد حصل الجمع بين
هذه الواقعة ووفاة أبي بكر . وهكذا كان أبو
بكر أول من جمع القرآن بين اللوحين . كما
قال علي بن أبي طالب . أما عمر فقد سجل

الخليفة الأول أبو بكر الصديق هو أول
من جمع القرآن كله في الصحف مرتب
الآيات . كما رويت محفوظة عن الرسول .
كان عمل أبي بكر بمثابة جمع أوراق ورقاع
واقتاب وغسب واكتاف وقطع من الجلود



صفحة من القرآن ، خط نسخي - مصر . من القرن الثالث عشر إلى القرن
الرابع عشر . (الحقة الملكية) - متحف المتروبوليتان للفن ، نيويورك .



صفحة من القرآن ، خط كوفي من القرن التاسع إلى العاشر . متحف
إيران باستان ، طهران .

له التاريخ انه كان صاحب الفكرة . كما سجل لزيد انه وضعها موضع التنفيذ .
هذه الصحف . التي جمع فيها القرآن كله (مرتب الآيات فقط وكل سورة منه في صحيفة او صحائف على حدة) . ظلت عند أبي بكر حتى توفاه الله . ثم صارت الى الخليفة عمر بن الخطاب وظلت عنده ايضاً حتى توفاه الله . ثم صارت الى حفصة بنت عمر . لا الى الخليفة الثالث عثمان بن

عقان . لأن عمر لما طعن جعل امر الخلافة شوري من بعده . فلم يكن أحد من الصحابة يعرف من الذي سيختار للخلافة . فكان من الطبيعي ان تودع الصحف لدى أم المؤمنين حفصة . فهي زوج الرسول . وهي قارئة كاتبة وحافظة للقرآن كله في صدرها .
تسمية القرآن « بالمصحف » نشأت على عهد أبي بكر . فقد قال للصحابة لما كتبوا القرآن على الورق : « التمسوا له اسماً » . فقال

(١) . (٢) . (٣) . (٤) الابنية . لانسجام اشكاله مع
(٥) - الخط هو الفن اساليب الفن المعماري .
العربي الاعظم في الاسلام . أما الخط النسخي (٢) و
مادته الاولية حروف الابدادية العربية . وغايته اعطاء كلام
الله حلة تليق به - تزيين المساجد بالآيات القرآنية وتوق
الخطاطين الى المستويات الجمالية المثلى بلغا بالخط
العربي مرتبة لم تعرفها أية ديانة أو مدينة من ذي قبل .
يروى النديم في « الفهرست » ان خالد ابن ابي الضياع كان
أول الخطاطين القرآنيين في المدينة وهو الذي خط سورة
الشمس وما يليها . باحرف من ذهب على حائط القبلة
في مسجد النبي . يمكن تقسيم نماذج الخط العربي
الى نوعين رئيسيين . الخط الكوفي . نسبة الى مدينة
الكوفة . والخط النسخي المشتقة تسميته من فعل نسخ .
الخط الكوفي (٢٠١) يتميز باشكاله المستقيمة وذات
الزوايا مما لا يشبه الكتابة العادية . وله بالتالي مرمى
جمالي ظاهر . حتى القرن الثاني عشر . كان الحرف
الكوفي وحده يستعمل لتزيين

الابنية . لانسجام اشكاله مع اساليب الفن المعماري .
أما الخط النسخي (٢) و فهو الذي يتمشى مع حركة اليد الطبيعية وتتصف صورته بالمتحميات - أنه بالطبع أقل جمالاً من الخط الكوفي وأقل تناسباً مع فن البناء .
لذلك استعمل بمثابة تزيين للمخطوطات الكوفية الكبرى . حل الخط النسخي كلياً . على وجه التقريب . في الكتب محل الخط الكوفي اعتباراً من القرن الحادي عشر وقد دخل كتابة القرآن لأول مرة على يد خطاطين شيرين . ابن مقله (توفي سنة ٩٣٩) وأبن البواب (توفي سنة ١٠٢٢) . وهناك نسخة مخطوطة للقرآن . منسوبة لإبن البواب في مكتبة شتربرتي في دبلن .
تفرقت عن الخط النسخي عدة خطوط منها الثلث (٢ و ٥) المستوحى جزئياً من الخط الكوفي بارتفاع خطوطه العمودية واستقامتها . ومن الخطوط العربية المشهورة الأخرى . الفارسي والريحاني والرقعي والديواني .



قرآن . خط ثلث من القرن الرابع عشر (٥٠ × ٣٥ سم) - للتحف الوطني في دمشق .

بعضهم : « السفر » . قال : « ذلك اسم تسميه اليهود » . فكرهوا ذلك . وقال بعضهم : « المصحف » . فأن الحبشة يسمون مثله « المصحف » . فأجتمع رأيهم على هذه التسمية .

دور عثمان الحاسم

المرحلة التالية لجمع القرآن بصورته النهائية الكاملة تمت على عهد الخليفة عثمان بن عفان عندما ترامت إليه أنباء عن اختلاف

المسلمين في قراءة القرآن في بعض الأقاليم والأمصار . يومئذ ساور القلق نفس عثمان . ورأى أن يتدارك الأمر قبل استفحاله . وزاده قلقاً أن مصاحف أخرى مشهورة قد عرفت الى جانب صحف حفصة في الزمن الممتد من وفاة النبي حتى جمع عثمان الناس على مصحف واحد . وجدير بالذكر ان تلك المصاحف الفردية لم تصل إلينا ، وإنما وردتنا نصوص عن ترتيب السور فيها وبعض أوجه



- صفحات من القرآن من خط محمد بك . من القرن الثامن عشر . المكتبة الوطنية ، القاهرة .

عبد الله بن الزبير وسعيد بن العاص وعبد الرحمن بن الحارث بن هشام . فسوخوها في المصاحف .

شرعت هذه اللجنة الرباعية في تنفيذ قرار عثمان سنة خمس وعشرين للهجرة . وانما امرهم عثمان ان ينسخوا من صحف حفصة . مع انهم كانوا حفاظاً للقرآن في صدورهم . لتكون مصاحفه مستندة الى أصل ابي بكر المستند بدوره الى أصل النبي المكتوب بين يديه بأمره وتوقيف منه . فسدت بذلك كل ذريعة للتقول والتشكيك .

ولما اعيدت صحف حفصة اليها . ظلت عندها حتى توفيت . وقد حاول مروان بن الحكم ان يأخذها منها ليحرقها فأبى . حتى اذا توفيت أخذ مروان الصحف واحرقها . وقال مدافعاً عن وجهة نظره : « انما فعلت هذا لأن ما فيها قد كتب وحفظ بالمصحف الامام . فخشيت ان طال بالناس زمان ان يرتاب في شأن هذه الصحف مرتاب » .

ولكن اختلف المؤرخون في عدد المصاحف التي ارسل بها عثمان الى الافاق . فقد وقع اجماعهم على انها جميعاً تماثلت في اشتمالها على القرآن كله . مئة واربع عشرة سورة خالية من النقط والشكل ومن اسماء السور والفواصل . اقتداء بأبي بكر . فان صحفه كانت مجردة من كل ذلك . وفوق ذلك . جردت مصاحف عثمان من الشروح والتفاسير ومن كل زيادة لم تتواتر قرآنيها . واهملت منها جميع الروايات الأحادية . واضحت سورها وآياتها مرتبة على النحو الذي نجده في مصاحفنا اليوم . سواء أكانت مخطوطة ام مطبوعة .

قراءتها . وما تبرح في كثير من جوانبها بحاجة الى الفحص والتدقيق . من هنا كان قرار عثمان باحراقها حكيماً بلا ريب . لأن بقاءها قد يزيد اسباب الاختلاف . ولا سيما وقد بعد عهد الناس بالرسول والوحي .

بعث عثمان الى حفصة ان ارسلني اليها بالصحف ننسخها في المصاحف . ثم نردها اليك . فأرسلت بها حفصة الى الخليفة . فأمر زيد بن ثابت الانصاري . والقرشيين الثلاثة .

Digitized by Ahmed Barod

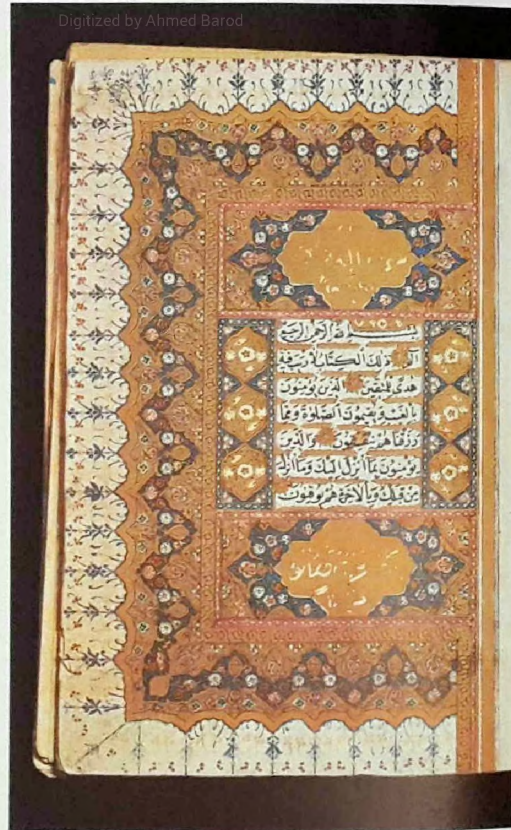

صفحة من القرآن . كتبها محمد أبو بكر بالخط النسخي سنة ١٧١٥ .
المكتبة الوطنية . القاهرة .

طرائق العبادة

الصلاة في جوهرها لا تعنى بالحصول على نعم ومعونات خاصة، تماماً كما لا يعنى بذلك فعل التأمل، وفي التجربة التي مر بها احد البرهمنيين في القرن التاسع عشر دليل ساطع على ذلك، فبعد محاولات عدة للصلاة من اجل تخفيف آلام عائلته، اضطر آخر الامر الى التخلي عن المحاولة، لانه كلما تجلّت له الحضرة الالهية، كان يغلب على امره، الى حد انه استحال عليه اخيراً ان

يمكن تعريف الصلاة كإحدى شعائر العبادة التي يستلزمها الايمان بأله خارج عن العالم ومتعال (٢) . اما التأمل، فهو الطريقة التي تستلزمها ديانة مثل البرهمنية والبوذية، تهدف لتحقيق المبدأ الالهي الكامن فينا (٩) .

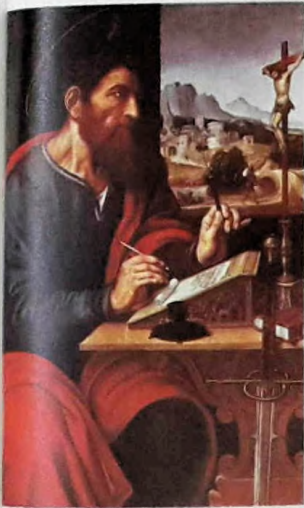

تنظّم فيه شؤون الحياة بطريقة تجعل الفرد يواجه مباشرة نقائص الطبيعة البشرية، ويشعر بالحاجة الى معونة فائقة للطبيعة، تختلف الاديرة من حيث طبيعة التقشف ومداه فيها، لكن الانضباط الجماعي حيوي في كل منها.

« ينادي ملتصماً الرؤية » وهذا ما يتطلب منه جرأة وصدق عزم، فبعد ان انار طريقه مرشد حكيم خلال مراسيم اعدادية، اذى صلوات المساء وهو عار ووحيد تقريباً، كل شيء متوقف الآن على مدى ادراكه لمعمق افتقاره الروحي.

طبيعياً، فليس غرض الفنان الافريقي التقليدي صنع شيهه دقيق للأصل، بل اقتناص صفة ما بدقة كافية لتمكين الصورة او المنحوتة من اجتذاب التأثير الكوني المقابل لها، او استضافة روح أحد الاجداد.

(٢) - هذا الهندي الامريكي يتضرع لئيل تأثير « الروح الكبير » حسين

(١) - يتصف الفن الديني في افريقيا السوداء بصفات فائقة من الغموض والقوة، من الشواهد البارزة هذا التمثال المأخوذ من مذبح مكرّس للاجداد لدى شعب يوروبا في نيجيريا، في معظم المنحوتات الافريقية، يتفنن الفنان ضبط النسبة بين ابعاد الشكل المنحوت بدقة، لكن دون اية محاولة، فيما يبدو، لتصوير الجسم البشري تصويراً

(٣) - الدير يشبه مختبراً،

يطلب اي شيء .

في التراث اليهودي - المسيحي . الصلاة هي لقاء بين الانسان والله . فالحركة الهايدية . وهي الحركة الصوفية في اليهودية . تقول : « يتصور الناس انهم يصلون امام الله . لكن الامر ليس كذلك . لان الصلاة نفسها في جوهر الالهية » . ويرى التراث التأملية المسيحي ان الصلاة هي سعي الانسان لان يكون حيث ما هو بالحقيقة على اكمل وجه . اي في اعماق وجوده . وبالتالي اقرب الى الله .

ماهية الصلاة والتأمل

الصلاة في التراث الاسلامي هي حق اساسي من حقوق الانسان واحدى مسؤولياته الاساسية بحكم مكانته المركزية في النظام الكوني . فالمسلم . بشهادته ان « لا اله الا الله » يقرر تلك الحقيقة التي تعتبر الخليفة بأسرها تجلياً غير مباشر لها .

(٤) - بصور « كتاب الاموات » المصري كيف تزان النفس . وهو بذلك يقرب من فكرة علم دقيق من علوم الانسان . حاول جزء كبير من الفن المصري الديني ان يعبر عن مبدأ كوني غير شخصي . من خلال تمثال إله ما . او لعدد من الالهة معاً . وذلك كي يحمل الناظر اليه على تجاوز عبادة الاوثان .



(٥) - ادخلت التوراة . او كتاب شريعة موسى . الطقوس الدينية التي رسمتها في صميم جميع جوانب الحياة اليهودية . تعتبر اليهودية الاسفار المقدسة كتنازل من اعلى لتعاليم تشرح للانسان ميثاقه مع الله .

(٦) - هذه الصورة للقديس يوحنا مأخوذة من المخطوطة الايرلندية المزخرفة « كتاب كيلز » . وهي ترقى على الارجح الى القرن العاشر . كان الفنان في العصور الوسطى ينظر الى الكتب المقدسة نظرة إجلال . ويعتبرها في جوهرها وحياً .



من وجهة النظر التقليدية . التأمل هو « العمل المخبري » الذي يتيح للانسان ان يدرك ذاته كما هي . ومن شروطه الوعي المرسل على سجيته . كما تؤخذ في الاعتبار المؤثرات المادية التي تفضي اليه .

تنصح الباغافاد غيتا . وهي من اعظم النصوص البرهمية واوسعها انتشاراً . باتخاذ وضع متوازن اثناء التأمل . بحيث « يكون الجسم منتصباً والرأس والرقبة ساكنين لا

معظم التعاليم الدينية تجابه الانسان بالدعوى القائلة بأنه ليس حقاً ما يحسب انه هو . مثال ذلك . نجد في المسيحية قصة ابن الرجل الغني الذي يبذد ميراثه ويعيش بين الخنازير . لكنه يبقى على حاله الاصلية في نظر الله . ويعلن حكماء البراهمة ان الذات الحقة هي الشاهد اللامتناهي الذي لا يتغير . وتشير البوذية الى ان الاعتقاد بالهوية الشخصية هو الوهم الاساسي الذي يوكد الآلام .



(٨) - تصور « تانكا » الادراك . تنطوي كل صورة على عالم بكامله . وفيها تعليم عميق . ولها تأثير خيّر على كل من يمعن النظر فيها . مع ذلك لا يكتشف المشاهد في كل مشهد منها سوى ادراكه هو .

(٩) - التأمل البرهمي (نرى هنا عابداً يجلس جلسة اللوتس) يقوم على طريقة تضاهي في تجرّد صاحبا طريقة العالم المكتّ على بحث من بحوثه . فالتأمل يملك زمام ذهنه . لا يرجو شيئاً . ولا يشتهي شيئاً .



(٧) - يوسع المسلم المؤمن أن يستنبط من القرآن - ومن خلال معارك الجهاد الاسلامي - عرضاً رمزياً لحرب باطنة تدور في صميم ذاته ضد قوى الشر .

يتحركان . والنظرة الداخلية ثابتة غير قلقة ... » . كما تصح ان يدعم ذلك بنمط من الحياة المتوازية . « ان اليوغا عبارة عن انسجام وتناسق . فهي ليست من شأن من يأكل كثيراً او يأكل قليلاً . ولا من شأن من ينام قليلاً او ينام كثيراً » .

السِّر الباطن في الكتب المقدسة

تدارس المتصوفة اليهود التوراة . اي كتب موسى الخمسة . لكي يكتشفوا النواميس الالهية . فاعتبروا التوراة . من حيث ماهيتها الصوفية . اسم الله . وبالتالي اداة الخلق . وفي المسيحية . المسيح . وهو الكلمة . هو الذي يجسد الحقيقة (٥) . « به كَوْن كل شيء . وبدونه لم يَكُون شيء مما كَوْن » (انجيل يوحنا ١ : ٣) .

نجد الرابطة بين الوجود والوحي في مفهوم الفيذا البرهمية ايضاً . وهي الاسفار المقدسة التي دَوَّنت كل ما ابصره اناس خارقون من النواميس الكونية التي لا تتغير والتي تتحكم بجميع تحولات المادة والطاقة . الا ان « الفيذا الازلية » هي تلك النواميس الشاملة ذاتها . التي تشكل المدونات المكتوبة مفتاحاً لها .

لكن . اذا كان في الاسفار المقدسة سر يقابل السر الكامن في الانسان . فهو ليس ظاهراً . فوفقاً لعرف الدين . تستجيب هذه الاسفار لاستعداد المرء وللمستوى الذي يختبر عليه حاجته الى التحول . فعندما سأل التلامذة يسوع لم كان يتكلم بلغة الامثال . اجابهم هذا الجواب المحير . « لأن من له يعطى ويزاد . ومن ليس له فالذي له يؤخذ منه » (انجيل متى ١٣ : ١٢) .

الاسفار المقدسة بلاغ غير مباشر . وهي بذلك تخفي وتظهر حقيقتها في الوقت نفسه . ومع ان اسرارها تتطلب إعداداً . فمستوياتها الأقرب الى التناول هي بمثابة تمهيد لهذا الاعداد . فالوصايا والترتيبات الخاصة هي ارشادات للمرء في جميع ظروف الحياة . توجه طاقاته وتذكره بالله . وعند الفيلسوف العربي العظيم موسى بن ميمون (١١٣٥ - ١٢٠٤) . حتى التناقضات الظاهرة التي نجدها في الكتاب المقدس . انما اريد بها ان تقود القارئ الى البحث عن معناها الأدق .

قيمة الرموز المقدسة

في نظر القرآن (٧) . وهو مصدر العقيدة الاسلامية ودعامتها الاساسية . تقوم الخصائص الصوتية والرمزية للغة العربية التي كتب فيها بتوجيه مسيرة الساعي الى الله . ان اللغة العربية رمزية في جوهرها . على غرار جميع لغات الوحي القديمة التي تعتبر مقدسة . فبوسع لفظة واحدة منها أن تؤدي عدة مستويات من الدلالة . من اسم شيء حسي ما . الى مدلول لطيف وخفي لمفهوم مجرد . لهذا السبب . يعتبر القرآن غير قابل للترجمة . بالمعنى الدقيق . ما دامت كل ترجمة مقصورة بالضرورة على مستوى إدراك المترجم .

الفن المقدس . وهو اسلوب من اساليب تجسيد الحقيقة . ينطوي على مقدار اكبر من الرمزية . ومن شأنه التأثير العميق على الانسان الروحي . يرمي الموضوع الفني أحياناً الى تجسيد صفة كونية (٤) . وحياناً الى اجتذاب تأثير روحي ما (١) . وحياناً يكتفي بتفجير ضرب من الوعي (٨) .

فاذا كان المسلم مستطيعاً مالياً وجسدياً واجتماعياً ان يترك اهله ووطنه ويتوجه حاجاً الى مكة المكرمة في الجزيرة العربية ويقوم بشعائر الحج كاملة ، فهو مطالب بهذه الفريضة . اما اذا لم يكن المسلم مستطيعاً ذلك ، فأنها تسقط عنه ، ولا حرج في ذلك عليه .

المعانة الروحية الأولى

من المؤكد ان فريضة الحج على

الحج هو الركن الخامس من اركان الإسلام ، لا يقوم اسلام المسلم الا به . على ان هذه الفريضة ، وان كانت مكتوبة على كل مسلم بالغ العقل (ومسلمة) ان يقوم بها في العمر مرة ، فانها مرهونة بالاستطاعة .

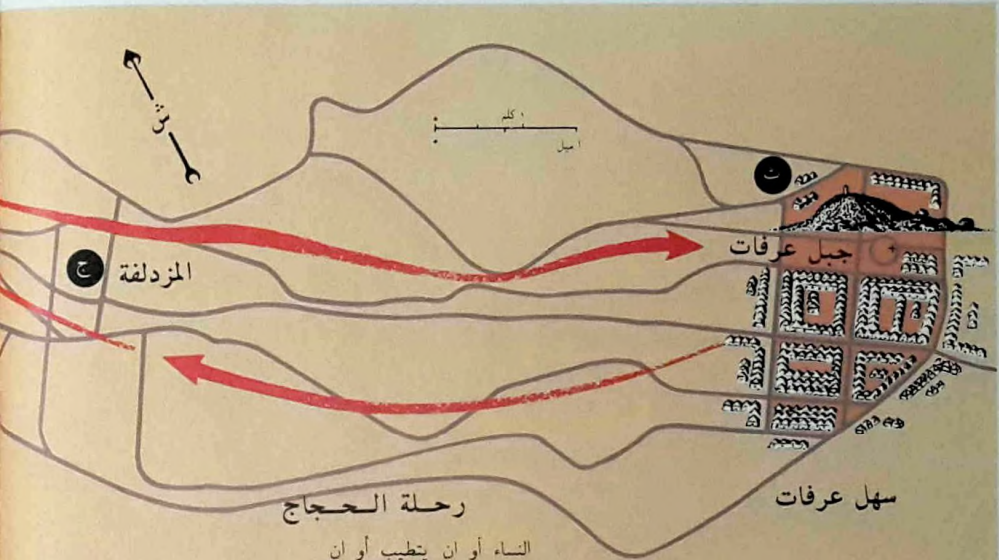

رحلة الحجاج

سهل عرفات

النساء أو ان يتطيب أو ان يلبس المخيط من الثياب أو ان يقلم اظفاره أو أن يقص شيئاً من شعره . (ب) لدى وصولهم الى المسجد الحرام يطوف الحجاج حول الكعبة سبع مرات . تلي شعيرة الطواف شعيرة السعي بين الصفا والمروة . سبعة اشواط . (ت) في اليوم الثامن من ذي الحجة . يتوجه الحجاج الى منى بحيث يدركون فيها

صلاة الظهر . ويمكنون فيها الى فجر يوم عرفة . وهو اليوم التاسع من ذي الحجة . (ث) عندما يجيء وقت زوال الظهر . في ذلك اليوم . يبدأ موعد الوقوف بعرفات . (ج) عند الغروب . ينزل الحجاج من عرفة الى المزدلفة حيث يبيتون الليلة . (ح) ثم يعودون الى منى لمدة ثلاثة أيام . هنا يرمعون رمز

(١) - قبل ان يتوجه المسلمون الى مكة لأداء فريضة الحج يرتدون لباس الإحرام . ولا يحل لمن احرم أن يقرب

سبحانه وتعالى ، واخبر اسماعيل بذلك . فامتثل الإبن هو الآخر طاعة للأمر وقال لأبيه : « افعل ما تؤمر ، ستجدني ان شاء الله من الصابرين » .

يذكر التاريخ ان الكعبة كانت قائمة قبل ابراهيم عليه السلام . الا انها دثرت مع الزمن . فلما أمر الله نبيه ابراهيم ان يقيم دعائها ، كان ابنه اسماعيل الى جانبه يعينه ويشد من ازره . وجاء امر الله لابراهيم

المسلمين ترتبط كلياً بالمعانة الروحية الأولى كما عاشها ابو الأنبياء سيدنا ابراهيم عليه السلام وعائلته . فقد دعا سيدنا ابراهيم الناس الى عبادة الله الواحد الأحد . كما دعاهم الى ان يسلموا لله القياد . وهو من اجل ذلك ساهم المسلمين . أي المطيعين لله طاعة كلية . كان ابراهيم نفسه نموذجاً رائعاً لهذه الطاعة المطلقة . فعندما امره الله في المنام ان يذبح ابنه اسماعيل ، امتثل لأمر الله

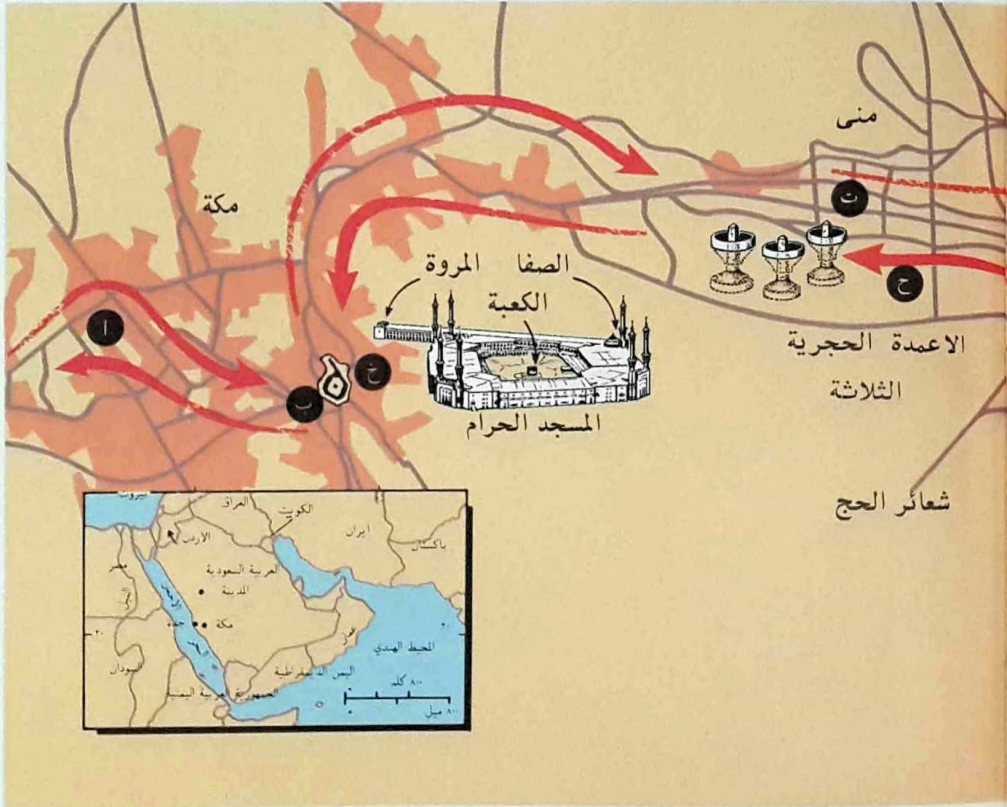

الشیطان ابليس يسع الرمي يحق للحجاج ان عندما يصل الحجاج الى الحرام ويطوفون حول الكعبة حصوات . بعد الانتهاء من يذبحوا الاضحية . (خ) مكة . يذهبون الى المسجد طواف الافاضة سبعة اشواط .

بالطواف حول الكعبة . بحركة دائرية دائبة
تبدأ بالحجر الاسود وتنتهي به ، وهو حجر
هبط من السماء . بحيث تتصل في هذه الحركة
البدائية بالنهاية . ففعل الإنسان يدرك بها
حقيقته . وبأنه كائن مخلوق . مهما قطع في
الحياة اشواطاً . فإنه في النهاية عائد الى
الخالق من حيث بدأ لا محالة .
وكان لابراهيم مقام يقف فيه اثناء بناء
الكعبة . كما كان لاسماعيل مقام مثله قيل

انه دفن فيه فيما بعد .
كان الرسول . اول الحريصين على تعلم
شعائر الحج بدقتها وتفصيلها من سيدنا
جبريل عليه السلام . وذلك عندما وقف على
جبل قرب مكة يدعو رب العالمين . فاذا
بجبريل يهبط عليه ليعلمه شعائر الحج . واذا
بمحمد يستجيب لهذا التعليم بقوله
« عرفت ... عرفت » . ومن هنا الاصل في
تسمية هذا الجبل بجبل عرفات .

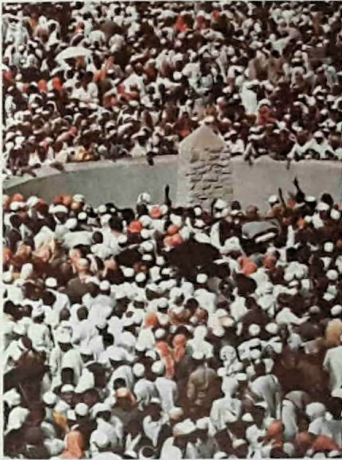

(٢) - في يوم عرفات .
يبتهل الحجاج قائلين ، اللهم
اليك توجهت . والى وجهك
الكريم اردت . فاجعل ذنبي
مغفورا . وحجتي مبرورا .
وارحمي ولا تخيبي . انك
على كل شيء قدير .



(٣) - يرمز رجم الشيطان
بسع حصوات الى اضرار
المؤمن على مقاومة وساوس
الشيطان والتأكيد على طاعة
الله . اقتداء بابراهيم وابنه
اسماعيل عليهما السلام .



(٤) - يدخل المسلم هذا
الرواق الكبير من باب الصفا
ويبدأ السعي منه باتجاه
المروة . في جو من الاصول
المتبعة والسنة المرسومة
والادعية المعروفة حتى يصل
الى المروة . فاذا تم هذه
المسافة اعتبر ذلك شوطاً من
أصل سعة اشواط .

الحج والعمرة

فريضة الحج إلى بيت الله الحرام في مكة المكرمة التي فرضها الله على المسلمين في السنة التاسعة للهجرة ميقات سنوي معين . يقوم المسلم فيه بشعائر الحج . أما العمرة . فهي التوجه إلى بيت الله الحرام في مكة المكرمة في أي وقت آخر من العام . والقيام بشعائر الحج كاملة إلا الوقوف في عرفة . من هنا الفرق بين الحج والعمرة . ومن هنا أصل

القول « الحج عرفة » .

الأرض المقدسة

مكة المكرمة وجوارها . التي يتحرك الحجاج في دائرتها . هي الأرض المقدسة عند المسلمين . لذلك لا يجوز الدخول إليها شرعاً إلا لمن كان مسلماً على ملة إبراهيم عليه السلام . ويشهد أن لا إله إلا الله وأن محمداً رسول الله . فهذه الأرض حرام دخولها على غير المسلم . ولذلك سميت بالأرض الحرام .

تقع مكة في الجانب الغربي من جزيرة العرب . تحيط بها سلاسل جبال صخرية جرداء . أهمها السلسلة الشمالية التي فيها جبل (كراء) في أعلى مكة . وهو الجبل الذي دخل منه الرسول صلى الله عليه وسلم مكة فاتحاً . والسلسلة الجنوبية .

في مكة المكرمة . الواقعة بين هذه الجبال . تقوم الكعبة اليوم . أما المكان الفسيح المحيط بالكعبة والمكسوة أرضه بالرخام الأبيض . والمشادة على جوانبه القناطر والأروقة الجميلة الضخمة . فهو المسجد الحرام الذي يصلي فيه المسلمون هناك . على شكل دائري . راکعين ساجدين لله . والكعبة المشرفة في الوسط قبالتهم . يلاصق المسجد الحرام رواق المسعى . وهو رواق ضخم يسمي فيه المسلمون بين الصفا والمروة جيئةً وذهاباً . داعين الله سبحانه وتعالى بأدعية خاصة طالبين منه العون والفرج شاكرين له عطاياه ونعمه .

ويحيط بمكة جوار يتحرك فيه الحجاج ليقوم بشعائر الحج متنقلاً بين مكان وآخر .

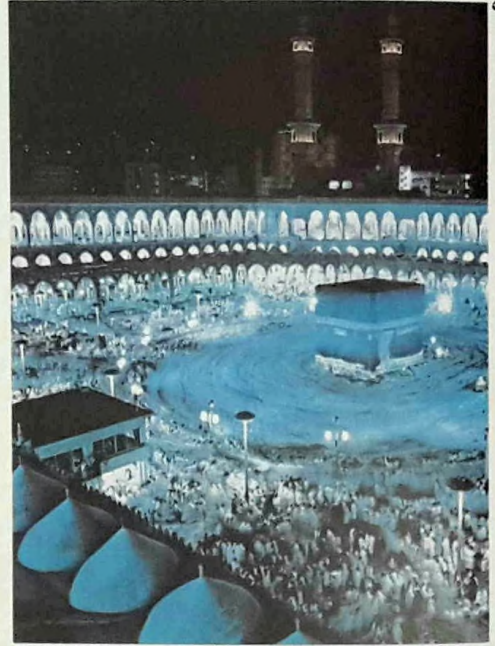

(٥) - يطوف المسلم حول الكعبة سبع مرات بطريقة معينة مأثورة عن النبي . ويسمى الطواف الأول طواف القدوم أو العمرة . بعد رجم رمز الشيطان في منى يتوجه الحاج إلى مكة ثانية ويطوف حول الكعبة طواف الأفاضة سبعة أشواط . ويفعل ما فعله في طواف القدوم . ثم يسمي بعدها بين الصفا والمروة كما فعل قبل ذلك . إذا كان سعيه الأول عن العمرة فقط .

بناء مشيداً على نسق مخصوص، انما هو مجرد مكان طاهر يمارس فيه المسلم صلاته ويسجد لله سبحانه . هذا ما يؤكد حديث رسول الله صلى الله عليه وسلم . كما رواه احمد عن ابي امامة رضي الله عنهما . « وجعلت لي الارض كلها ولأمتي مسجداً وظهرأ » .

مسجد الرسول

مسجد رسول الله في المدينة هو المسجد

المسجد هو اسم المكان لفعل السجود . والسجود ركن من اركان الصلاة . والصلاة ركن من اركان الاسلام الخمسة . واذا كان فعل السجود لله سبحانه وتعالى يحدث في مكان هو المسجد . فهذا المكان ليس بالضرورة

(١) - المئذنة (أ. ب. ت. ث. ج. ح) المنارة الملحقة

بالمسجد . والتي يصعد اليها المؤذن من داخل المسجد أو خارجه ليقيم الأذان للصلوات الخمس . يروى أن النبي كان قد فكر في قرع الطبل أو الجرس للدعوة الي الصلاة . ثم رأى ان النداء بالأذان أفضل وأكثر تمييزاً للمسلمين عن تقاليد اليهودية والنصرانية .

(٢) - القببة (أ. ب. ت) من ابرز اشكال البناء الشرقي منذ ما قبل الاسلام . بلغت ذروة تطورها وازدهارها في مساجد سنان بالقسطنطينية

وبعض المدن التركية الأخرى . ظهرت فيها قدرة رائعة على التنسيق والزخرفة والطلاء .

(٣) - المئذنة (أ. ب. ت) التركيبي الخشبي أو الحجري المنقوش الذي يرتفع غالباً الي يمين المحراب في المسجد . وعليه يقف الخطيب ليلقي خطبة الجمعة . للمئذنة اشكال هندسية مختلفة بين قطر اسلامي وآخر . وفي بعض المئذنة لوحات كتبت عليها آيات قرآنية أو احاديث نبوية أو اسماء الخلفاء الراشدين .

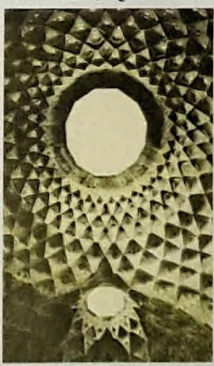

ت - قبة الجامع الكبير . دمشق . العصر العثماني

ب - قبة في كاتان .

أ - قبة مسجد مولاي عبدالله . فارس

أحد في السنة الثالثة للهجرة . وفي هذا المسجد كانت تدور المفاوضات السياسية بين الرسول وممثلي الدول او ممثلي القبائل او الاديان الأخرى . كما حصل عندما قدم اليه وفد من النصارى . على ما يروي ابن هشام بقوله : « فدخلوا عليه مسجده . حين صلى العصر . عليهم ثياب الجبرات واردة ... » . وكان مسجد الرسول بيت مال للمسلمين . تجمع فيه أموال الزكاة والغنائم وما الى ذلك من عائدات

الجامع الأول . الذي اجتمعت فيه كل الوظائف التي يؤديها المسجد . لاسباب عديدة : منها ملاصقة المسجد لبيته . ومنها انه توفرت لشخصه كل ادوار القيادة الدينية والسياسية والقضائية والاجتماعية والتربوية والعسكرية .

في مسجد الرسول كانت تعقد مجالس الشورى بين المسلمين . فيتقرر فيها اخطر الأمور كالحرب والسلام . كما حصل في غزوة

ح



ح - منارة شير فز . سمرقند . ١٦٤٦ - ١٦٤٧

ج

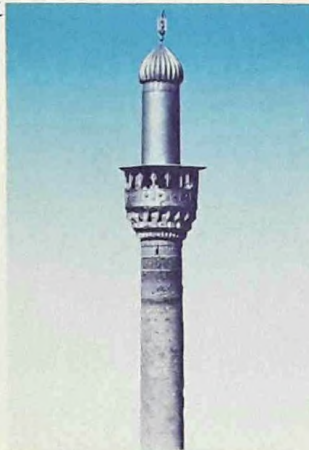

ج - منارة المسجد الذهبي . بغداد . نهاية القرن الخامس عشر .

ث



ث - منارة جامع الأزهر . القاهرة . مطلع القرن السادس عشر .

ت



ت - منبر جامع ابن طولون . القاهرة . ١٢٩٦ .

ب



ب - منبر جامع الكتبية . مراكش . ١١٢٥ - ١١٣٠ .



أ - منبر الجامع الكبير . مدينة الجزائر . القرن الحادي عشر .

يقوم بها ، انما كانت تعليم الرسول الشريعة
للمسلمين ، وابلاغهم الوحي ، وامرهم
بالمعروف ونهيهم عن المنكر . فقد كان رسول
الله يخطب في الجمع والاعياد ، ويؤمهم في
الصلاة ، وكانوا يجلسون اليه في غير اوقات
الصلاة يأخذون عنه العلم ، او يتفاضون بين
يديه ، او يأخذون عنه ما انزل الله عليه .

طور النمو

يسجل التاريخ ان الخلفاء الراشدين .

توزع في النهاية في الوجوه التي شرعها الله .
أضف الى ذلك ان المسجد كان يتخذ في بعض
المناسبات مستشفى للمصابين في حروب
المسلمين ، كما حصل ابان غزوة أحد حيث
كان يؤتى بالجرحى اليه ، ويعالجون فيه .
تحت خيمة نصبت في ساحته .

الا ان الهدف الاساسي لمسجد رسول
الله ، بل ان الوظيفة الاساسية التي كانت
تحرك كل الوظائف والادوار التي كان المسجد



ث - محراب المسجد الكبير . قرطبة . ٩٦٥

ت - محراب المسجد الكبير . القيروان . ٨٦١

ب - محراب مسجد المنصور .
بغداد القرن الثامن

أ - محراب مسجد الصخرة . القدس . ٦٩١

بعد وفاة الرسول . ساروا في رسالة المسجد على خطاه . كما فعل عمر بن الخطاب في الاستمرار على سنّة الرسول في جعل المسجد مكاناً لممارسة المسؤولية السياسية . حيث كان يأمر بقراءة الكتب . وهي القرارات الصادرة عنه . وخاصة كتب الفتوح . ويذكر الطبري ان ابا بكر بوع للخلافة في مسجد السقيفة . حيث جلس على المنبر . فقام عمر فدعا الى مبايعته . وعلن خليفة على المسلمين . وبعد

وإذا كانت مجالس الشورى تتم في المسجد لمبايعة الخلفاء . فإن مثل هذه المجالس كانت تتم فيه أيضاً لخلع الخليفة او لازاحة امير من امرائه .

استمرت وظيفة المسجد تتسع باتساع حاجات المسلمين . وتتطور بتطور حضارتهم . فأصبح منبر المسجد منبراً للاعلام عن كل فكرة هامة او حدث خطير . كاعلان وفاة امير المؤمنين على الناس .

واتسعت وظيفة المسجد بعد ذلك على الصعيد المالي . فأصبحت تجمع فيه اموال الزكاة والاموال العامة من المسلمين جميعاً .

المسجد في العالم الاسلامي الواسع

عندما اتسعت الدولة الاسلامية . نشأت الدواوين ومجالس القضاء والحكم . كما نشأت بيوت للمال خاصة . واتسعت مع الحضارة حاجات الناس . فأصبح المسجد يضيق بهذه الوظائف كلها بطبيعة الحال . فانحسرت عنه وظائف كثيرة . كالوظيفة السياسية والوظيفة القضائية والوظيفة المالية وما إليها . وهكذا اصبحت المساجد فيما بعد من حيث طرز البناء آية من آي الفن الاسلامي الرائع . الى جانب كونها منارات للعلوم والمعارف . شرعية كانت او فلسفية او طبية او غير ذلك . واشتملت كثير من المساجد على مدارس راقية تحوّل بعضها مع الزمن الى جامعات كبرى .

(٤) - جامع الازهر في القاهرة بناه الفاطميون سنة ٣٧٠ هـ / ٩٧٠ م . يعتبر أكبر واقدم جامعة اسلامية . خصص في الاصل للصلاة والعلوم الدينية . يضم اليوم ٧ كليات كبرى لمختلف العلوم .

(٥) - المسجد الاقصى في القدس عبارة عن مجموعة مساجد (الاقصى . الصخرة . مسجد عمر) . بوشر بينائه حوالي عام ١٧ هـ / ٦٣٧ م . يرتبط اسمه بذكريات دينية عدة . فعلى الصخرة وقف النبي على البراق ليعرج به الى السماء . واليه والى مجدي مكة والمدينة أشار في قوله : « لا تُشَدُّ الرحال إلا الى ثلاثة مساجد » . سماه المسلمون « أولى القبلتين وثالث الحرمين الشريفين » .

(٦) - المحراب (أ . ب . ت . ج . ح) تجويف دائري جهة القبلة من المسجد . يقف أمامه الامام في الصلاة . يصنع من الخشب الثمين المحفور أو من بعض أنواع الرخام والمرمر . وتحفر على جوانبه عادة آيات قرآنية واحاديث نبوية .



ج - محراب مسجد مولاي ادريس . فاس ١٤٣٧

الدين ومحنة الانسان المعاصر

النشاط يجري خارج المؤسسات الدينية التقليدية . انه ينبثق . من جهة . عن الجهود الرامية الى ردم الفجوة الفاصلة بين العلم الحديث والنظريات الروحية القديمة حول العالم . وعن انتشار « ديانات جديدة » . لاسيما في الولايات المتحدة . متأثرة في جملتها بديانات الشرق . من جهة ثانية .

المعرفة والاعتقاد

من التعارف عليه ان الصراع بين الكنيسة

ظهرت في السنوات الاخيرة دلائل على تجدد الاهتمام بالجانب الديني من الحياة . الى حد ان بعض المراقبين أخذوا يتحدثون عن « نهضة روحية » في الغرب بالذات في القرن العشرين . لكن الملاحظ ان معظم هذا

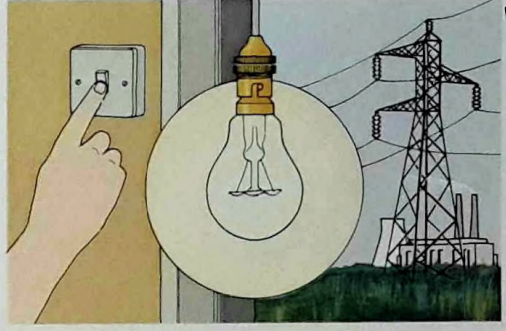
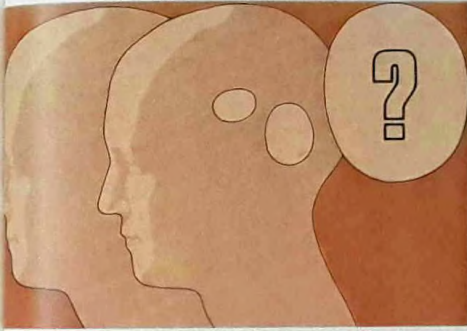

ب

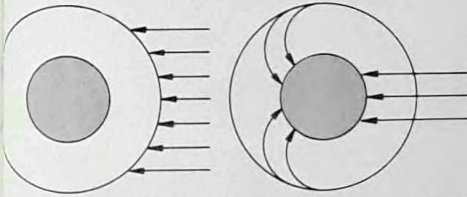

(٢) - انطلاقاً من ادراكه المباشر لذاته . تطرق ديكارت الى القول انه لا يبدو كونه موضوعاً لا مادياً للوعي . ثم اكتشف كيفية معرفة هذا الكائن لما يجري حوله . ولما كان يتوجب عند ديكارت اعتبار سائر الحيوانات كآلات وحسب . كان عليه ان يسأل نفسه كيف يمكن اثبات ان الآلات البشرية مسكونة (من المظلمة) .

قبل النفس) . وكان جوابه . قدرتها على التفكير (أ) . من ذلك . استنتج ديكارت ان العالم الخارجي (الاسهم في الصورة) لا يشمل على ما يقع خارج الجسم فحسب . بل على الجسم ذاته ايضاً (ب) . فلم يكن الانسان في جوهره اذن الجسم . بل الروح التي تقطنه (الاسهم المظلمة) .

معينة من الزمن ؟ . لكي نفهم فكرهم في هذا الشأن علينا ان نسمين بالضوء الكهربائي . فلكي نفسر كيف ينبعث الضوء . علينا ان نشرح معا ما معنى اشعاله وما معنى استمرار التيار الكهربائي في التدفق فيه . ان الفعل الاول . اي حركة يدي لاشعاليه . هو عبارة عن العلة البائدة أو الفاعلة . الامر الثاني . اي استمرار تدفق التيار . فهو كناية عن العلة الحافظة . فالله يكون . في هذا النوع من التفكير . العلة الحافظة للمكون في الوجود . أي هو الازادة التي تستمر مريدة لسكون موجوداً .

(١) - تنوعت اساليب اثبات وجود خالق للكون . فأكثرية الفلاسفة واللاهوتيين وعلماء الكلام حصروا معظم تفكيرهم بمحاولة العثور على جواب مقبول على السؤال عن أصل الوجود . أي كيف يمكن لشيء غير موجود أصلاً ان ينتقل من العدم الى الوجود ؟ وكان جوابهم على هذا السؤال انه لا بد من علة فاعلة تهب الوجود للموجودات على اعتبارها انها محدثة . لكنهم ما لبثوا ان اصطدموا بالاعتراض القائل : ما يمنعنا من الافتراض ان الكون قد يكون قديماً غير حادث . وموجوداً منذ الازل ولم يخلق في فترة

الأمر على تعاليم الكنيسة . بفضل قدرته على حلّ المسائل النظرية وانجازاته العملية ..
 في ضوء هذه النظرة . كان انتصار العقل والمعرفة على الايمان الصرف كاملاً . لكن ما يلفت النظر في السنين الاخيرة ان كلا عاملي المعرفة في الدين والايمان في العلم أخذوا يبرزان ويتضحان . وذلك الى حد كبير نتيجة لرواج التعاليم الشرقية . ففي علم النفس مثلاً ، أصبح من المسلم به عموماً أن كبار

المسيحية وبين العلم الغربي (١) يرقى الى نظريات كوبرنيكوس (١٤٧٣ - ١٥٤٣) وغاليليو (١٥٦٤ - ١٦٤٢) . بشأن مسألة دوران الأرض حول الشمس (٦) . فمئذ ذلك الحين شاع الرأي . بأن الكنيسة اعتبرت صورة الكون الكوبرنيكية - الغاليلية تهديداً لنظرة الكتاب المقدس الى الارض كمركز ثابت للكون . وان البحث عن المعرفة اصطدم بمتطلبات الايمان . وان العلم قد انتصر آخر

(٤) - احدى النقاط البارزة

في تطور الفكر الديني في الغرب اليوم هي رفض البنية التقليدية للديانة النظامية . والعودة الى الرسالة الاساسية والشخصية في جوهرها التي اتت بها المسيحية . رسالة المحبة والاخوة .

نحن جميعاً أولاد النور وابناء الله .

WE ARE ALL
 CHILDREN OF
 LIGHT & GOD



(٣) - يظهر الكون . من خلال مرصد العالم الحديث . علماً ذا ابعاد مهيبه . كما يتجلى ذلك في هذا المنظر لمجرة الدب الاصفر اللولبية الشكل . كانت النظم الكونية للاديان القديمة مهيبه بدورها في مداها الخيالي وعظمتها . الا أن من أهم الفوارق بين رؤيتها الكونية وبين العالم العقلي الذي يكشف عنه العلم . هو أن الكون في عرف الاديان الوثنية يربو على الانسان . لا في حجمه وقوته الطبيعية فحسب . بل وفي الوعي والادراك ايضاً . فيما تتميز الديانات السماوية بالقول أن الانسان تعبير عن الانهائية .

والاطباء النفسيين الذين يدرسون الذهن حالياً في ضوء التعاليم الدينية التقليدية. اخذ بعض علماء الطبيعيات يتجهون نحو المفاهيم الشرقية للنظام الكوني . قسمة اتجاه ذو مغزى في اوساط علماء الطب نحو محاولة فهم طرق الشفاء القديمة . كطريقة الوخز الصينية بالابرة . وهي طرق متأصلة في مفهوم روحي للطبيعة البشرية ونظرة لا مادية الى الكون . في الوقت نفسه . اخذ عدد كبير من

المتصوفة . المنتمين الى شتى التقاليد الروحية . قد ادركوا جوانب من الطبيعة البشرية كانت خافية على باصرة العالم الحديث . ونتيجة لذلك . غدت فكرة أطوار الوعي بمجملها موضوعاً هاماً للبحث المتزايد لدى علماء النفس الغربيين (٧) .

المسألة الحاسمة

بالإضافة الى عدد من علماء النفس



(٥) - فرقة هاري كريشنا هي من أشهر الأمثلة على « الأديان الجديدة » التي استحوذت على أذهان فئة كبيرة من الشباب الغربي . لدى معظم مدن الولايات المتحدة أيضاً مراكز للممارسة العملية لبوذية زن . كذلك لامات التيبث لهم أتباعهم . كما للتعصوف الإسلامي أتباع أيضاً .

(٦) - انتهت المعركة بين الكنيسة وغاليليو برجوعه عن قوله بأن الشمس هي مركز الكون . ان النزعة المحافظة المتأصلة في الكنيسة . مثل هذا الموقف من قضية لا علاقة لها بقضايا الدين الكبرى - هي مما اسهم في تدهور المؤسسة الدينية .



تحصى من الثقافة التقليدية . كالنظم الاخلاقية التي غدَّت عواطفهم الروحية ؟

« الاديان الجديدة »

ان جوانب الابهام في « النهضة الدينية » الحالية تظهر بجلاء في ما يسمى « بالاديان الجديدة » التي استقرت جذورها في العقد الماضي . لاسيما في أميركا الشمالية وبريطانيا . فقد تحلَّق الوف من الجماعات . الصغيرة والكبيرة . في انحاء العالم الغربي . حول معلم أو آخر مهاجر من الشرق (٥) وفي الوقت نفسه ازدهرت « المسيحية الاساسية » التي تشدُّ على الولاء العاطفي لشخص المسيح .

يلاحظ ان اتباع « الاديان الجديدة » يميلون الى الاخذ بتلك الاجزاء من التقاليد القديمة التي تبدو ذات صلة بالحاضر أو جذابة . لكن هل بوسع جزء من تقليد ما أن يؤدي الى النتيجة التي استلزمت قديماً التقليد بكامله ؟

من المشاكل الدائمة في تاريخ البشرية الروحي . نزعة الانسان لاختيار الجوانب التي تعجبه من تعليم ما دون سواها . وبالتالي لاستخلاص ديانة ذاتية خاصة به من نظام كامل دقيق الترابط .

في هذه المشكلة أخذ يتخطب الآن الكثيرون من المعلمين الذين هاجروا من آسيا الى الغرب . وما من أحد يدري هل سيكون بوسعهم . وهم ماضون في تكييف الجوانب الخارجية لجعلها تتناسب مع المزاج الحديث . أن ينجحوا في نقل الجوهر العملي او القابل للتطبيق من الدين الى اناس يعيشون تجربة هذا العصر .

الغريبيين يمارسون طرق التأمل . بعضهم في اطار بوذي . والبعض الآخر في اطار برهمني . فالتأمل المتسامي أو الترانسندنتالي مثلاً ليس سوى تكييف جذري لبعض جوانب نظام الفيدنتا الهندية لجعلها تنسجم مع العقلية الغربية .

لكن المسألة هي : هل بوسع اناس عصريين ان يمارسوا التأمل بالنية نفسها التي حفزت أولئك الذين كانت تدعمهم جوانب لا



(٧) - تجري الآن بحوث اختيارية لدراسة تأثير اساليب التأمل على الكائن الحي . كما يمارسه دعاة اليوغا المدرَّبون . يمارس التأمل الآن عدد من العلماء الغريبيين . معربين بذلك عن اقرارهم بأن الصوفية قد تشتمل على معرفة ما للنفس البشرية خفيت على العلم الغربي . اليوغا هي أحد المسعفات على التأمل الرامي الى بلوغ حال التنوُّر . أنها تؤدي الى حال من السكون الذهني بواسطة ممارسات لا تقتصر على اعضاء الجسد وحدها . بل تتعداها الى الصورة الداخلية لهذه الاعضاء المرسومة في الدماغ . تحصل بنتيجة ذلك . تغيرات في ادراك الذات تكون غير اعتيادية . أو خارجة على « السوي » .

ماهي الفلاسفة ؟

التي ينبغي ان يحيا عليها . استطراداً .
اخذت لفظة الفلسفة تشمل بعض الصفات
الشخصية . كالهدوء . والاتزان . والقدرة على
التفكير المتجرد . وهي صفات تميز الفيلسوف
او الحكيم عامة .

غير ان الفلسفة . في مدلول اللفظة
الدقيق . تعني الدراسة التقنية لعقل الانسان
ومعرفته . وهي لفظة ترقى جذورها الى عبارة
يونانية تعني « محبة المعرفة » .

للفظة « فلسفة » معان يكاد يعادل
عددها عدد الفلاسفة تقريباً . في أوسع
معانيها . كل رجل او امرأة في الوجود
فيلسوف . انتهى الى وضع فلسفة خاصة . اي
وجهة نظر او رأي في العالم وفي الطريقة

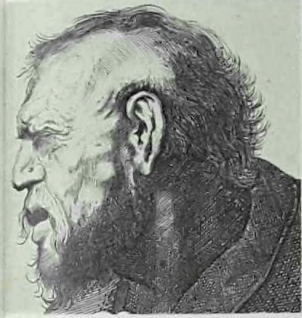

الزمان والتغير والحركة . مثبتا
ذلك بمغالطاته الشهيرة .
فبوع أخيل مثلاً ان يركض
عشر مرات اسرع من
السلحفاة . التي تقدمته بعشر
وحدات . لكن عندما يقطع
أخيل العشر وحدات الاولى .
تكون السلحفاة قد قطعت
وحدة جديدة . فاذا قطع
أخيل هذه الوحدة . تقدمته
السلحفاة بعشر وحدة .

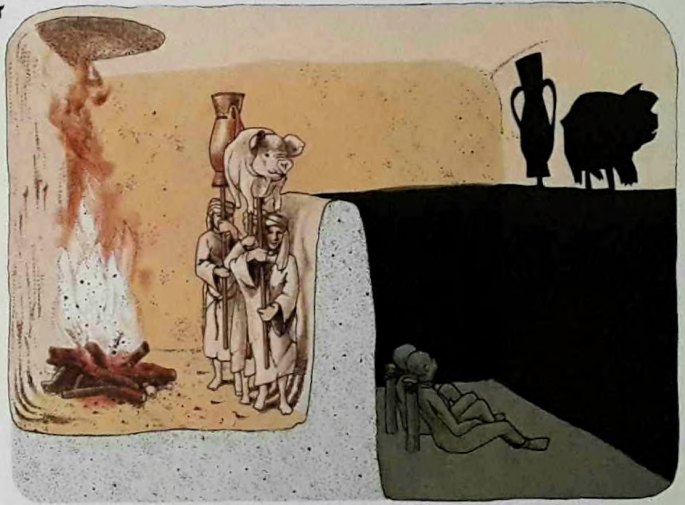

الاشياء في حال دائم من
التحول او التغير . الى
افلاطون نظريته الخاصة
بالشئ غير المتغيرة التي توفر
لنا مقاييس ثابتة للسلك .

غرار معرفة هؤلاء السجاء .
ولا يمكن الافلات من عالم
الظلال ورؤية الموجودات على
حقيقتها الا بواسطة الفلسفة
والتفكير النبهي . اذا عاد
احدهم الى الكهف وفضح هذا
الوهم كان عرضة للتهكم .

(١) — يشبه افلاطون
في « الجمهورية »
اولئك الذين يعيشون طبقاتاً
للحكمة التقليدية ونسجود
عليهم شهواتهم وحواسهم
بجناء في كهف ارضي .
اوتقوا منذ طفولتهم بمقاعدهم
. بحيث لا يرون الا ما يقع
امامهم مباشرة . تلتقي نار من
ورائهم ظلال الاشياء على
الجدار المواجه لهم . ان معرفتنا
بالاشياء الحقيقية ناقصة . على

(٢) — ذهب زينون
الايلائي (عاش حوالي
٤٥٠ ق م) الى انكار

(٢) — عاش هراقليطس
حوال سنة ٥٠٠ ق م في
وقد أوحى
نظريته . القائلة بأن جميع



حقول الفلسفة المتنوعة

طريقة سلوكنا الواحد نحو الآخر: المنطق . او
دراسة قواعد الاستدلال الصحيح واساليبه .

المنهج الفلسفي

بالمعنى الاصلي والتقني . الفلسفة جدلية
في جوهرها . تُعنى في معظم الاحوال بمسائل
مجردة . انها كثيراً ما تبدو عبارة عن محاكاة
شاقّة وغير ذات جدوى عملية . مثال ذلك :
هل العالم منقسم الى عقل ومادة . واذا صح

نظراً لاهتمام الفلسفة . مباشرة او غير
مباشرة . بكل شيء في الكون المعروف
تقريباً . وجد اتباعها ان من الضروري تجزئتها
الى طائفة من الدراسات المستقلة والمتداخلة
معاً : علم المعرفة . او دراسة اصول المعرفة
وطبيعتها وحدودها : ما بعد الطبيعة
(الميتافيزيقا) او البحث عن الحقيقة وراء ما
ندركه بحواسنا : علم الخلقيات . او دراسة

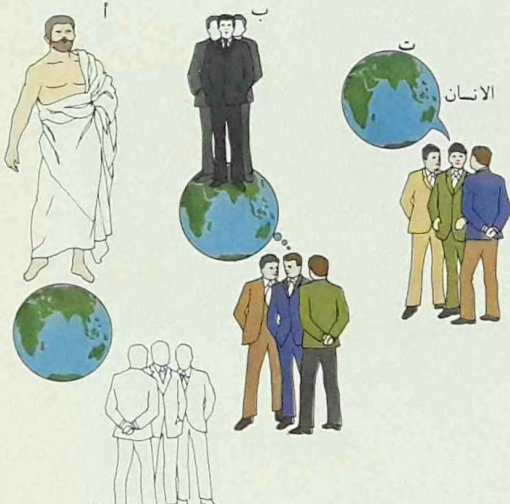

الجزئيين الموجودين في هذا
العالم . بالنسبة الى
« التصوريين » (ب) لا تعدو
الكليات كونها مجرد تصورات
قائمة في ذهننا . وهكذا تكون
فكرة الانسان لاحقة لوجود
افراد الناس ومستمدة منهم
ومستندة اليهم
« اللفظيون » (ت) فيذهبون
الى ان كل مفهوم ما هو الا
عبارة عن لفظ معين مفرد .
وليس في طبيعته ما يجعله
شيئاً عاماً قط .

بالنسبة الى « الواقعيين »
كأفلاطون . الكليات عبارة عن
موجودات حقيقية تدعى الصور
او المثل (أ) . توجد مستقلة
عن نماذجها الجزئية . ان
لفكرة الانسان الكلية مثلاً
حقيقة تفوق الاشخاص

(٤) - تطبيق حجة
أفلاطون . المعرفة بالواحد
حيال الكثرة . على كل لفظة
عامة . سواء أكانت مادية
كالشجرة . أم مجردة .
كالتقوى . فلفظة « الشجرة »
مثلاً تنطبق على عدد من
النماذج المختلفة التي تتغير
وليس واحد منها بكامل .
ومع ذلك . فنحن نتعرف
بواسطة هذه النماذج الفردية
على الجنس العام الذي تشير
اليه « الشجرة » والذي هو
الصورة او المثل . المثل اذلي

(٥) - مشكلة الكليات . او
الالفاظ التي تسند الى نماذج
عدة . « كالانسان » .

يمكن تفسيرها
على ثلاثة
وجوه .

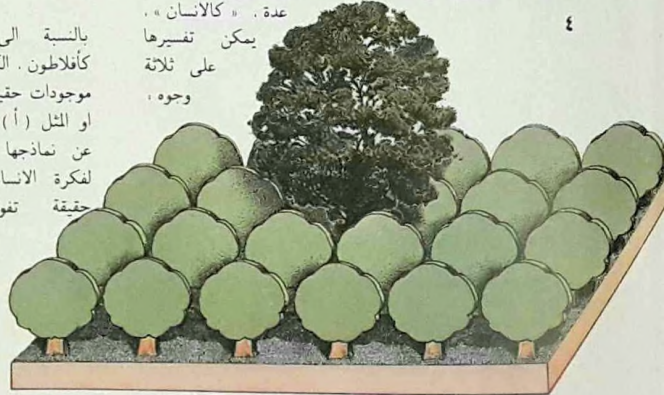

ارسطوطاليس (٢٨٤ - ٣٢٢ ق م) . توما
الاكوييني (١٢٢٥ ؟ - ١٢٧٤ م) . رينه
ديكارت (١٥٩٦ - ١٦٥٠) . غوتفريد ليبنتز
(١٦٤٦ - ١٧١٦) . ديفد هيوم (١٧١١ -
١٧٧٦) . عمانوئيل كنتز (١٧٢٤ - ١٨٠٤) .
جورج هيغل (١٧٧٠ - ١٨٣١) . وفي زماننا
هذا . برترند راسل (١٨٧٢ - ١٩٧٠) . لودفيك
فتكنشتاين (١٨٨٩ - ١٩٥١) . شارك
تاريخياً في هذه البحوث ابن سينا (٩٨٠ -

ذلك . فما هما . وبماذا يختلفان ؟ هل الكون
نتيجة صدفة او تصميم ؟ ما هو الخير . وهل
ينبغي ان يكون ازلياً ليكون له قدر وقيمة ؟
هل ثمة نواميس طبيعية . ام هي ما اخترعه
نحن لسد حاجتنا الفطرية الى النظام ؟ ان
التوفر على معالجة اسئلة من هذا النوع هو ما
شغل اولئك الفلاسفة الذين يعتبرون حسب
العرف العام ذوي شأن في التراث الانساني .
كأفلاطون (٤٢٧ ؟ - ٣٤٧ ق م) .

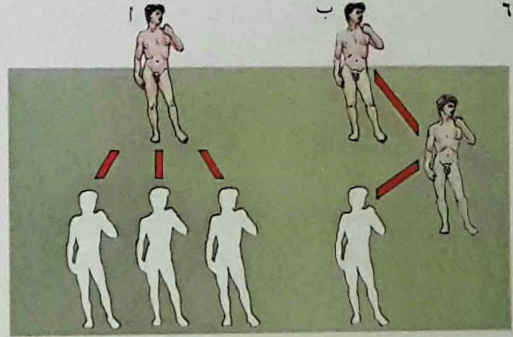

(٦) - يسوق ارسطو عدداً
من الانتقادات المعقولة لنظرية
الصور . ففي نظره . اسند
افلاطون لانصاف الاشياء
بخواص مشتركة اكثر ما
يستحقه من الاهمية . كذلك
ليس من الضروري افتراض
عالم منفصل وعقلي يقع فيه
الوجود الصرف ولا يمكننا ان
نتخذه قط . فالصور ليست الا

تلك الصفات المشتركة التي
نتخرجها من صميم الاشياء
المشابهة . يدلي ارسطو ايضاً
بحجة الرجل الثالث المعروفة .
وهي انه حيثما تقع على
موجودين يشتركان بصفة
عامة . نرى افلاطون يضع
صورة مقابل تلك الصفة

اذن مثاليون . على عكس
ذلك . يذهب العمالقة .
الذين يحاربون لكي يهبطوا
بكل شيء الى الارض . الى
ان المادة هي الاصل . بل وانها
كل ما يوجد . فهم اذن

ماديون . يستطرد افلاطون في
محاورة «الفسطاني» الى
القول انه ليس بوسع اي
جانب في هذه المعركة الكبرى
بين الماديين والمثاليين ان
يفهم الآخر .

سوق اثينا. من مميزاته أنه طرح وتقصى اسئلة في محاوراته حول مسائل الفضائل أو القيم . كالسؤال التالي : « ما هي العدالة » ؟ كما أنه ادخل فكرة التعريفات الكلية التي تتوصل اليها انطلاقاً من الوقائع الجزئية . وتدعى هذه الطريقة الاستنتاج الاستقرائي .

الفجوة بين الظاهر والحقيقة

ينشق البحث في التعريفات الكلية عن الحاجة الى اكتشاف أي الاشياء يمكننا معرفتها معرفة قاطعة . ففي عالم من ابرز مميزاته التغير او التحول . لا بد للانسان اذن من التساؤل : كيف تحصل المعرفة « بالموجود الحق » ؟

رأى افلاطون ان العامل المشترك بين اشياء توصف بأسم واحد . كالأشجار مثلاً . هو صورتها او مثالها (٤) . تمثل الصورة الكيان . اما الامثلة الجزئية لتلك الصورة . فهي تمثل الصيرورة . هذان العالمان . عالم الكيان وعالم الصيرورة . هما عالمان منفصلان . يورد افلاطون صوراً و تشابيه مثيرة لاثبات آرائه . فمقولات الوجود الاربعة النهائية عنده (وبالتالي مقولات المعرفة) تؤلف سلباً متصاعداً . تقابل هذه المستويات المختلفة اقسام الخط الاربعة . كما رسمها افلاطون بنفسه . اذ قسم الخط اولاً الى جزئين غير متساويين . ثم قسم كلا منهما بالنسبة ذاتها . في اعلى نجد المثل والمعرفة لها . ثم تحتها توا نجد اصفى اشكال الرياضيات الصرف . هذا الشطر عند افلاطون هو العالم المثالي . الذي هو وحده موجود حقاً . أما ما يقع تحت ذلك بدرجات . فهو عالمنا المنظور أو عالم الظواهر (١) .

(١٠٣٧) الفارسي الاصل . وابن رشد العربي (١١٢٦ - ١١٩٨) وسنكارا الهندي (٧٨٠ - ٨٢٠) .

كان كل من سقراط (٤٦٩ ؟ - ٣٩٩ ق م) في اوروبا وكنفوشيوس (٥٧١ ؟ - ٤٧٩ ق م) في الصين معلمين لامعين من معلمي طريقة الحياة الفلسفية . الا ان سقراط كان فيلسوفاً بالمعنى التقني ايضاً . فقد صرف العمر يناقش ويعلم في



المسيحي تبنياً فيما بعد قول ابن سينا بأن الماهية والوجود بالنسبة الى الله لا تتميزان . اما ابن رشد . الذي ولد في الاندلس . فقد اشتهر بالدرجة الاولى بشروحه على ارسطو . كانت ترجمات هذه الشروح مقترنة . بصورة عامة . في حقبة من الزمن . بالنصوص اللاتينية لمؤلفات ارسطو . يعتبر ايضاً ابن رشد مؤسسا لفلسفة دينية اسلامية .

(٨) - كان ابن سينا (٩٨٠ - ١٠٣٧) وابن رشد (١١٢٦ - ١١٩٨) (ب) فيلسوفين اسلاميين . قبل توما الاكويني بقرنين . حاول ابن سينا وضع فلسفة مدرسية . تؤلف بين أفضل ما في الفلسفة اليونانية القديمة وبين تعاليم النبي محمد (صلعم) . هوجمت بعض افكاره واعتبرت بدعة في الاسلام . الا ان كلا من ابن سيمون اليهودي والاكويني

المنطق وأدوات الفلسفة

واضحة ودقيقة (١) .

لا يهتم المنطق بالصواب والخطأ بحد ذاتهما . اهتمامه بتحدر الصواب والخطأ من مجموعة القضايا (المقدمات) وانصياعها في مجموعة اخرى (النتيجة) .
الاستنتاجات الفاسدة

في الشكل الكلاسيكي للقياس ، وهو الشكل ذو المقدمتين الاثنتين والنتيجة الواحدة . يعرف ضرب من ضروب الاستنتاج

المنطق علم من ابتكار ارسطوطاليس لا ريب ان الناس كانوا يفكرون بطرق متماسكة ومنطقية قبل ارسطو باجيال . لكن يبدو أنه أول من حاول تحديد قوانين الاستنتاج الصحيح وردها الى اشكال

(٢) - مخططات « ثين »

عبارة عن وسائل للتمثيل على العلاقات المنطقية بصرياً ، فإذا كانت كل العصافير (ع) بيضاء (ب) . وليست جميع الاشياء عصافير . فدائرة (ع) ينبغي ان تقع كلياً داخل دائرة (ب) ، وإذا كان بعض العصافير (ع) سودا (س) . ولم تكن جميع الاشياء السوداء عصافير . فدائرة (ع) يجب ان تتداخل مع دائرة (س) ، وإذا كانت جميع الحيوانات المسماة وحيدة القرن (و) ذوات قرن واحد (ق) . وكانت جميع المخلوقات ذات القرن الواحد تسمى وحيدة القرن . فعندها يجب ان تتطابق دائرتا (و) و (ق) كلياً .

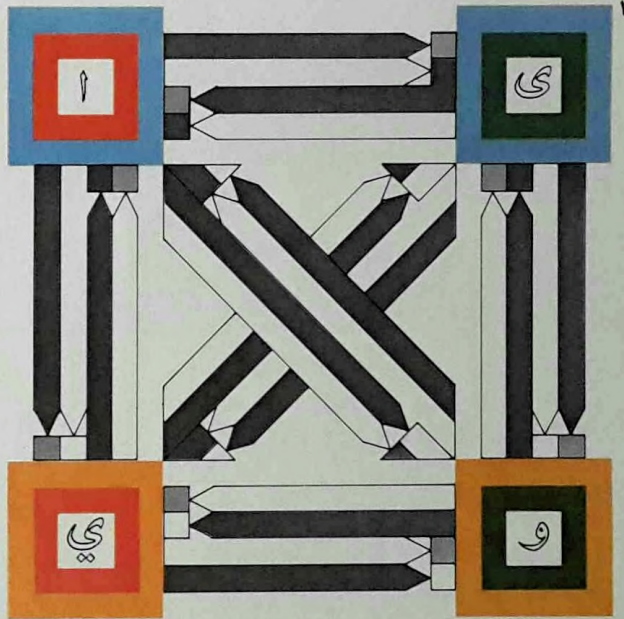

ي = عندما تكون أ صحيحة . تكون ي فاسدة .
غير محدد = فاسد
صحيح =

(١) - في المنطق الارسطوطالي . تقسم القضايا المشتملة على مفردين الى اربعة اقسام . أ . ي . و . وتظهر هنا في مربع التضاد . القضايا أ هي كلية وتأكيدية (كل الرجال شجمان) ، والقضايا ي هي جزئية نافية (لا رجال ليسوا شجمان) . اما علاقات الصحة والفساد . فهي تلزم عن موقع القضايا على المربع . فهكذا . اذا كانت قضية أ

صحيحتين - فالاستدلال نفسه من مقدمتين صحيحتين يعطينا ما يلي :

« كل الناس ماثون . وكل القروء مائة . اذن فكل الناس قروء » . وهي نتيجة فاسدة . حدثت في القرنين التاسع عشر والعشرين تطورات هامة عدة في المنطق الرياضي . لأنه لم يكن باستطاعة المنطق الارسطوطالي ان يعالج الا انواعاً محدودة جداً من الاستدلال . مثال ذلك ، ان هندسة اقليدس كانت تعتبر

الفاقد « بمغالطة الحد الأوسط الجزئي » . فاذا قلنا ، « كل الابقار حيوانات ، وكل اكلات العشب حيوانات . اذن فكل الابقار اكلات العشب » . كانت المقدمتان صحيحتين . وكذلك النتيجة . لكن بالعرض . لا بالضرورة المنطقية . يمكن تبيان فساد هذا الاستنتاج باستبدال كل من الالفاظ الوصفية في هذا الدليل . بحيث تأتي النتيجة فاسدة على الرغم من ان المقدمتين تبقيان

صحيحة منطقياً . ولا تشمل الا على مفاهيم منطقية . اطلق نظامهما المنطقي التمييز الارسطوطالي التقليدي بين الحامل والمحمول . فنظرية راسل الوصفية تترجم الجملة التالية . المركبة من حامل ومحمول ، « ملك فرنسا اصلع » . الى جملة ليست مركبة من حامل ومحمول . هي ، « ثمة « س » بحيث تعني « س » ملك فرنسا . وبالنسبة الى كل « ي » . اذا كانت « ي » تعني ايضاً ملك فرنسا . تكون « ي » هي « س » وتكون « س » اصلع ايضاً .



(٢) - اشترك برتراند راسل (١٨٧٢ - ١٩٧٠) مع الفرد نورث هويتهد (١٨٦١ - ١٩٤٧) في تأليف كتاب « مبادئ الرياضيات » . كان غرضهما الفلسفي الرئيسي اثبات ان الرياضيات يمكن ردها آخر الامر الى المنطق . اي ان كل قضية رياضية صحيحة يمكن التذليل على انها مستخرجة من مقدمات

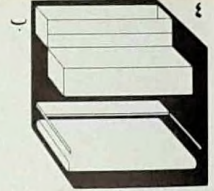
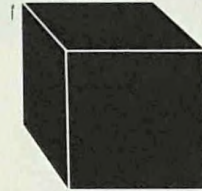
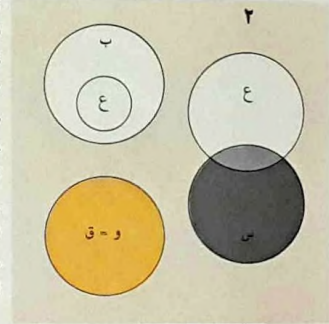

الاماني عمانوئيل كنتز (١٧٢٤ - ١٨٠٤) الى ان الذهن مجهز فطرياً بجهاز سابق من القولات . على ضوئها ينظم ويفسر المعطيات الواردة من الحواس . فلصندوق كنتز اذن بنيت الخاصة التي تفرض النظام على المواد التي يقدمها لنا الاختبار مبشرة مشوشة . والتي نهمل حقيقتها كما هي في حد ذاتها .

(٤) - اعتبر الفلاسفة التجريبيون . امثال جون لوك (١٦٣٢ - ١٧٠٤) . الذهن (أ) . « اي انه خلو من اي حروف ودون اي افكار » . وفقاً لهذا الرأي يستمد الذهن المعرفة من اي تجربة تتسرب اليه . وهكذا تتكون بنية الصندوق الداخلية تدريجياً . خلافاً لهذه الصورة « للذهن المنفتح » . ذهب الفيلسوف

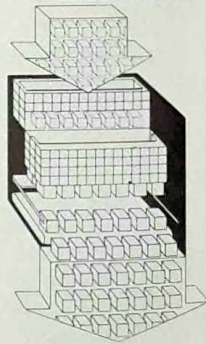
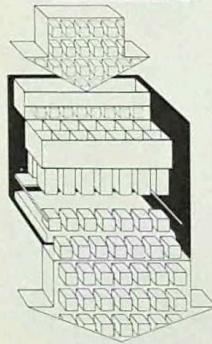

عندما بنى العلماء اشكالا هندسية لا اقليدية . عندئذ حاول جون ستوارت مل (١٨٠٦ - ١٨٧٣) ان يعتبر الرياضيات جزءاً من المعرفة التجريبية . لكن ظهرت اعتراضات حاسمة على هذا الرأي . بقي البديل الآخر . وهو اعتبارها فرعاً من فروع المنطق . وهذا ما تبناه غوتليب فريج (١٨٤٨ - ١٩٢٥) الذي كان اول من حاول اثبات ان الرياضيات المجردة بأسرها يمكن استنتاجها من مقدمات

على مدى اجيال عديدة نموذجاً رائعاً للاستدلال . ومع ذلك لم يكن باستطاعة منطوق ارسطو ان يقول شيئاً تقريباً حول صحة استنتاجات اقليدس او فسادها .

اضفى الفيلسوف كمنطوق على المعرفة الرياضية طابعاً خاصاً . يختلف جوهرياً عن طابع كل من الطبيعيات والمنطق . ولما كان رأي كمنطوق يستلزم انه لا يمكن تصور بديل عن الهندسة الاقليدية . فقد سقط هذا الرأي

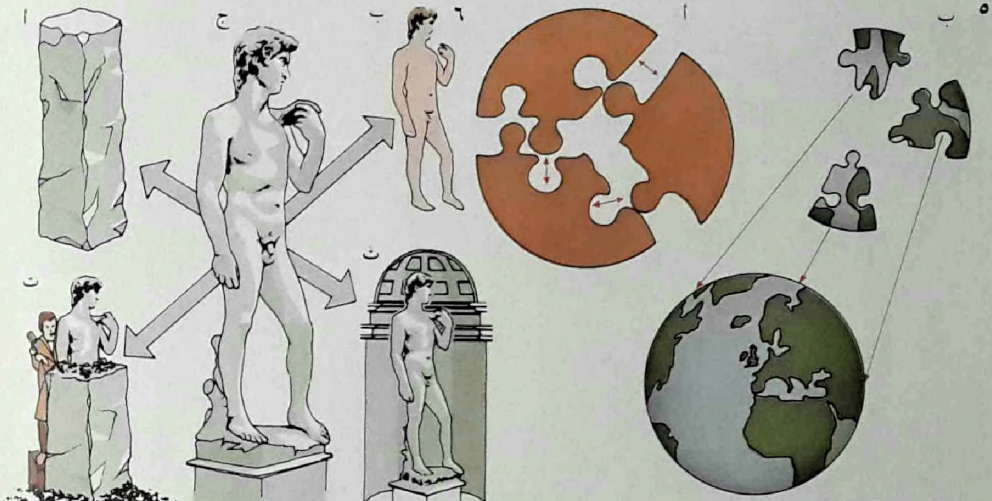

(٦) - وضع ارسطوطاليس من افريرز للزينة (ث) . نظرية العلل الاربع كذريعة لصياغة اسئلة خاصة بالمادة والصورة والوسيلة والغاية . وقد دعا هذه العلل الاربع . المادة والصورية والفاعلة والغائية . فإذا اخذنا تمثالاً فاعلة المادية فيه هي الحجر (أ) ، والعللة الصورية هي الانسان (ب) ، والعللة الفاعلة هي النخات (ت) ، وغايته الاخيرية هي ان يكون جزءاً من افريرز للزينة (ث) . في مفهوم ارسطو . ليس من الضروري ان تكون العلة الغائية هي الفصد الواعي لدى شخص ما . فاعلة الغائية للحسين مثلاً هي تحقيق غايته الذاتية . وهي ان ينمو حتى يصبح كائنناً راشداً .

(٧) - « المقولة » كلمة اساسية في الفلسفة . ادخلها ارسطو اصلاً للدلالة على عشرة

انها « صحيحة » عندما يراها تدخل الواحدة في الاخرى وتؤلف مع البقية آخر الأمر بناء كاملاً . اما بحسب نظرية التطابق (ب) فلا تعتبر قضية ما صحيحة . الا اذا كان ثمة واقع موجود من النوع الذي تقرره تلك القضية . وهكذا تصبح الحقيقة هنا التطابق بين اجزاء اللفظ و اجزاء الواقع المعروفة .

Digitized by Ahmed Barod

(٥) - من الشروط الضرورية للمعرفة ان تكون القضية التي نعتبر عنها صحيحة . ثمة عدد من النظريات الخاصة بسبل التحقق من صحة القضية . أشهرها اثنتان . نظرية التماسك المنطقي ونظرية التطابق . بحسب نظرية التماسك (أ) . تعتبر القضايا صحيحة . اذا ألتت . لدى اقترائها بقضايا اخرى . نظاماً متماسكاً . على غرار قطع لغز الصور المقطعة التي يعرف المرء

(٥) . ما دامت مهمته تدور على كيفية
 ايصال الحقيقة . الا ان نظرية الحقيقة
 التقليدية كانت تنطوي على تناقضات ايضاً .
 احدى هذه التناقضات المعروفة « بالكذاب »
 اشتهرت منذ القدم . فالحقبة : « هذه القضية
 فاسدة » . يلزم عنها انها . اذا كانت صحيحة
 فهي فاسدة . واذا كانت فاسدة فهي صحيحة .

حل الفرد تارسكي (١٩٠٢ -)
 مثل هذه المغالطات باللجوء الى نظريته
 « الدلالية » عن الحقيقة . وهي تنطوي على
 التمييز القاطع بين « اللغة الموضوع » (اي
 اللغة التي نتحدث عنها) « وما وراء اللغة »
 (اي اللغة التي نتحدث فيها عن اللغة
 الموضوع) . اي انه انكر صلاحية تطبيق جملة
 ما « كجملة « الكذاب » الالفة الذكر) على
 مضمون هذه الجملة ذاتها .

امتحان الفرضيات العلمية

احدى المحاولات لحل هذه المعضلة . وهي
 التي اقترنت بأسم كارل بوبر (١٩٠٢ -) .
 تقول بوجود التخلي عن اية محاولة لتبرير
 الاستنتاج المستمد من البيّنات . والاكتفاء
 باخضاع الفرضيات العلمية لاختبارات تحاول
 اثبات فساد التكهّنات المستنتجة منها . فاذا
 نجحت هذه المحاولات . وجب أطراح
 الفرضية . اما اذا صمدت الفرضية امام هذا
 الامتحان . فليس علينا ان نستنتج انها
 صحيحة (وهذا ما يسمى في المنطق تأكيد
 النتيجة) . بل يمكننا الاحتفاظ بها
 واستخدامها . الى ان نعر على فرضية اقل
 قابلية منها للنقض .

هي صحيحة منطقياً ولا تحتوي الا على
 مفاهيم منطقية .

(يعرف هذا المنحى بالمنطقية) . لكن
 عندما يبدأ ان فريج كاد ان ينجح في هذه
 المحاولة . اكتشف برتراند راسل (٣) ان
 الاسس المنطقية للرياضيات تنطوي هي نفسها
 على تناقضات اساسية .

التناقض والحقيقة

يستلزم المنطق مفهوماً واضحاً للحقيقة

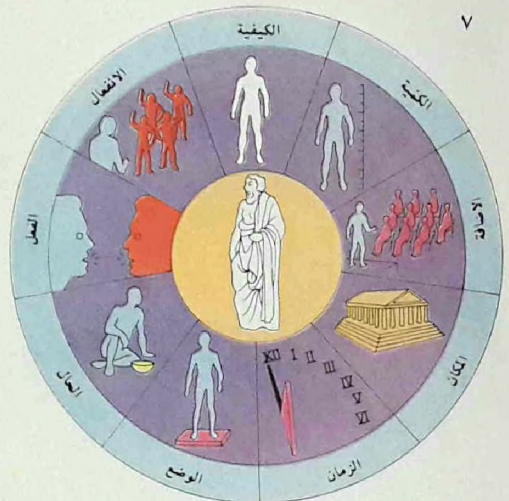

مفردات اعتبرها اساسية في لغة
 البشر ونهائية غير قابلة
 للتجزئة . هذه المفردات هي
 اولاً الجوهر . وهو ما تدور
 عليه اية جملة . ثم تليه تسعة
 اصناف من الجمل التي يمكن
 ان « تقال » على الجوهر .
 مثال ذلك عقراط . الجوهر
 القائم وسط الصورة . والذي
 يمكن ان يوصف من حيث
 الكيفية (هو حكيم) .
 والكيفية (هو طويل) .
 والاضافة (هو معلم تلامذته) .
 والمكان (في السوق) . والزمان
 (ظهراً) . والوضع (هو
 قائم) . والحال (هو فقير) .
 والفعل (هو يناقش) . واخيراً
 الانفعال (بعض التلامذة
 يسخرون منه في الحديث) .
 كانت دراسة اللغة من المواضيع
 الفلسفية الهامة بالنسبة
 لارسطو . وقد تبعه في محاولة
 تحديد مقاومتها على هذا
 الوجه منطوقه آخرون ممن
 يعنون بطبيعة الجواهر
 والعلاقات بينها .

مبادئ الفلسفة

تطور مفهوم الفلسفة ذاتها تاريخياً تطوراً كبيراً . فبعد أن كان البحث في ما وراء الطبيعة يشغل الجزء الأهم منها طيلة العصور الغابرة ، أصبح اليوم كأنه لا يعني شيئاً لكثير من الفلاسفة الذين حصروا البحث الفلسفي أو كادوا في علم المعرفة والمنطق .

مبادئ ما بعد الطبيعة

من المفاهيم الهامة التي يتناولها علم ما

تقسم الفلسفة تقليدياً الى فروع كبرى . هي المنطق ، علم المعرفة ، ما وراء الطبيعة « المتافيزيقيا » ، علم الاخلاق ، وعلم الجمال . ويتناول كل منها مجموعة من المفاهيم تتكون مادته منها (٢) .

اقناعه الاجيال اللاحقة بأن الوعي الذاتي هو المنطق الثابت الوحيد للمعرفة ، استطاع احلال مشكلة المعرفة في الصميم ، هل نعرف شيئاً عن الكون ، وان كنا نعرف ، فكيف ؟ يمر احد خطوط النمو بعد ذلك بلوك (٢٦) وهيوم (٣٠) وكنت (٣٤) ، وهذا الخط يسم بالتشديد على ضرورة الكشف عن طبيعة ادوات المعرفة لدينا وقيمتها وحدود فعاليتها . يمر خط آخر بليينتز (٢٥) وسبينوزا (٢٧) وهيجل (٣١) منطلقاً من مفاهيم ديكرات . يمكن أن نلخص الوجوديين (٣٥ - ٣٨) كاتفاضة ضد صورة العالم العقلية ، التي ثار عليها العمليون (٣٩ - ٤١) ايضاً بانصرافهم الى النتائج العملية . من فلاسفة القرن العشرين ، حظيت مؤلفات فتنكشتاين (٤٧) بأكثر قدر من النقاش في اوساط الفلاسفة ، وعلى الرغم من ان راسل (٤٥) لفت نظر الجمهور ، فافكار بوير (٤٦) هي التي كان لها اوسع تأثير .

العالم الوثني القديم ، عمل المفكرون مدى قرون على التوفيق فيما بين منجزاته الفكرية أولاً ، ثم على تسخيرها لخدمة الدين ، المسيحيون كأغسطينوس (١٢) والاكوييني (١٣) ودونس سكوتس (١٤) وأوكهام (١٥) ، وكذلك ابن ميمون (١٨) في اليهودية ، وابن سينا (١٦) وابن رشد (١٧) في الاسلام . يقع ديكرات (٢٤) في وسط الفلسفة الحديثة . فمن خلال

(١) - ليس تصنيف الفلاسفة بالمهمة السهلة ، الا ان هذه اللوحة تبرز بعض وجوه التشابه بينهم وعدم التشابه . فضلاً عن بعض خطوط النمو الكبرى . يبدو الصينيون (٢٠ - ٢٣) هامشيين ، ان لم يكن لشيء ، فلأن عملهم ليس فلسفياً بالمعنى الدقيق . وضعنا اليونان أولاً وفي اعلى اللوحة ، لأنهم ابتكروا التراث الفلسفي الغربي . يمتاز ارسطو (٢) وافلاطون عن البقية . من حيث التأثير والانجاز معاً . بعد انهيار

١٣ - القديس توما الاكوييني (١٢٢٥ - ١٢٧٤)
 ١٤ - يوحنا دوس سكوتوس (١٢٢٥ - ١٣٠٨)
 ١٥ - وليام الاوكهامي (١٣٢٠ - ١٣٦٧)
 ١٦ - ابن سينا (٩٨٠ - ١٠٣٧)
 ١٧ - ابن رشد (١١٢٥ - ١١٩٨)
 ١٨ - ابن ميمون (١١٣٥ - ١٢٠٤)
 ١٩ - سنكرا (٧٨٠ - ٨٤٠)
 ٢٠ - كموليوس (٥٥١ - ٤٩٩)
 ٢١ - معنسو (٣٧٥ - ٢٨٩)
 ٢٢ - مونتسو (٤٧٣ - ٣٩١)
 ٢٣ - لاونسو (١٧٤ - ٥١)
 ٢٤ - رينه ديكرات (١١٦٦ - ١١٩٦)
 ٢٥ - غوتفريد فيلهلم ليستر (١٧٤٦ - ١٨٠١)
 ٢٦ - جان بول سارتر (١٩٠٥ - ١٩٨٠)
 ٢٧ - باوق سينورا (١١٣٤ - ١١٧٧)
 ٢٨ - توماس هوبس (١٥٨٨ - ١٦٥٩)
 ٢٩ - جورج باركلي (١٦٨٥ - ١٧٥٣)
 ٣٠ - ديفيد هيوم (١٧١١ - ١٧٧٦)
 ٣١ - جورج فيلهلم فريدريك هيجل (١٧٧٦ - ١٨٣١)
 ٣٢ - كارل ماركس (١٨١٨ - ١٨٨٣)
 ٣٣ - رتور شوهاور (١٧٨٨ - ١٨٤١)
 ٣٤ - عمانويل كنت (١٧٢٤ - ١٨٠٤)
 ٣٥ - فريدريك نيتشه (١٨44 - ١٩٠٠)
 ٣٦ - مورين كيركارد (١٧١٣ - ١٧٨٥)
 ٣٧ - جان بول سارتر (١٩٠٥ - ١٩٨٠)

١ - هرقليطس (٤٥٠ ق م - ٤٠٠ ق م)
 ٢ - فراط (٤٤٩ - ٣٩٩ ق م)
 ٣ - ارسطوطاليس (٣٨٤ - ٣٢٢ ق م)
 ٤ - افلاطون (٤٢٧ - ٣٤٧ ق م)
 ٥ - ديمقريطس (٤١٠ ق م - ٣٥٠ ق م)
 ٦ - برمينيس (٤٥٠ ق م - ٣٥٠ ق م)
 ٧ - زيون الايليائي (٤٤٠ ق م - ٣٥٠ ق م)
 ٨ - افلوطين (٢٥٠ - ٣٥٠ ق م)
 ٩ - ابيغورس (٣٢٢ - ٢٧٠ ق م)
 ١٠ - فوجيس (٤١٣ ق م - ٣٥٠ ق م)
 ١١ - مرقس لوريلوس (٣٢١ - ١٨٠)
 ١٢ - القديس اغسطينوس (٣٥٤ - ٤٣٠)



(٢) - أكثر الشارات التقليدية الدالة على فروع الفلسفة غير دقيقة ، لأن ما يقع تحت عنوان ما كثيراً ما يمكن ادراجه تحت عنوان آخر .

بعد الطبيعة : الوجود . الماهية . المكان
والزمان . الذات . الله . العلة والحدث . التغير
والديمومة . الحتمية أو الجبرية وحرية
الاختيار .

ان مسألة الحرية والحتمية مثلاً موضوع
جدل قديم بين فلسفات العلوم المختلفة .

يقول الحتميون . اشباه باروخ سينوزا .
ان لكل حادثة سببا ما . بما في ذلك
الاختيارات والقرارات والافعال البشرية . مما

يؤدي الى القول اذن أن الانسان ليس حراً .
اما اصحاب الاختيار . اشباه هنري برغسون .
فيذهبون الى أن التسعة الخلقية غير ممكنة في
عالم خاضع كلياً للحتمية . وانه لا بد أن
يكون ثمة عامل من الاختيار الذاتي في
افعالنا واختياراتنا وقراراتنا .

ان لأراء ديفيد هيوم صلة خاصة بمشكلة
السببية وحرية الاختيار . كان انتقاده لفكرة
الترباط السببي اللازم حدثاً هاماً في تاريخ

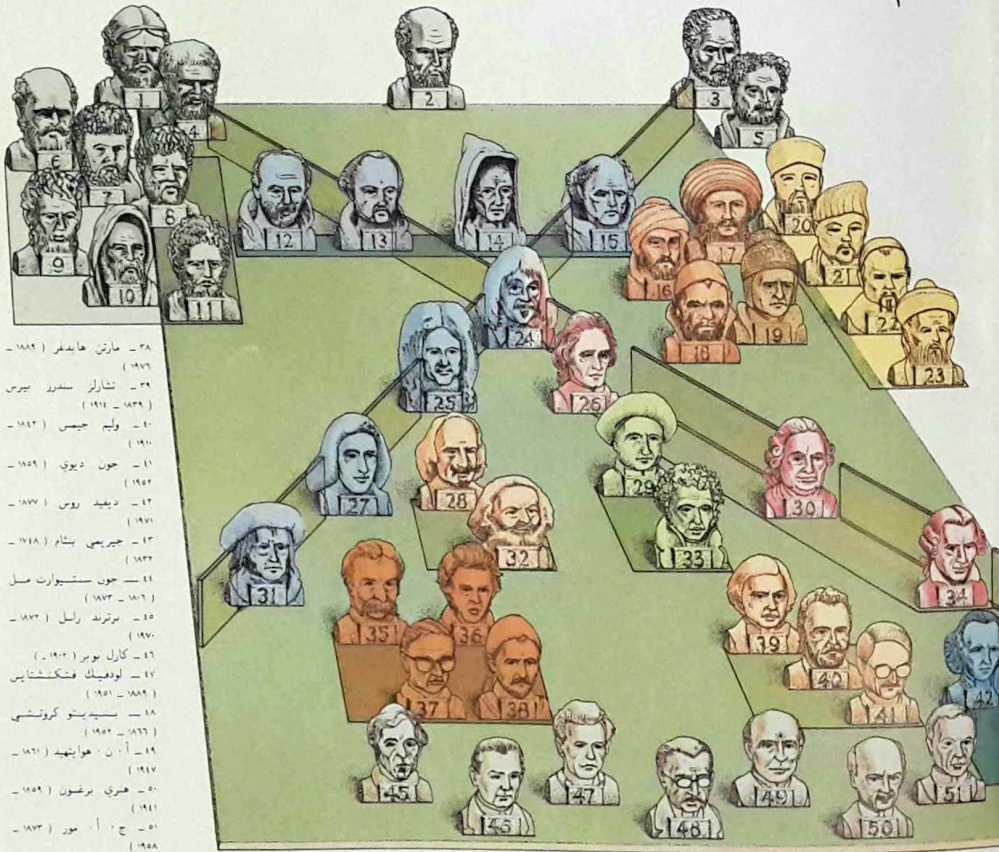

- ٣٨ - مارتن هايدغر (١٩٢٦ - ١٩٨٨)
- ٣٩ - شارلز سندر بيرس (١٨٦٩ - ١٩٤١)
- ٤٠ - وليام جيمس (١٨٩٢ - ١٩١٠)
- ٤١ - جون ديوي (١٨٥٩ - ١٩٥٢)
- ٤٢ - ديفيد روس (١٨٧٧ - ١٩٧١)
- ٤٣ - جيريمي بنتام (١٧٤٨ - ١٨٣٢)
- ٤٤ - جون ستينوارت ميل (١٨٠٦ - ١٨٧٣)
- ٤٥ - برتراند راسل (١٨٧٢ - ١٩٧٠)
- ٤٦ - كارل بوبر (١٩٠٢ -)
- ٤٧ - لودفيك فيتغنشتاين (١٨٨٩ - ١٩٥١)
- ٤٨ - سيغموند فرويد (١٨٥٦ - ١٩٣٩)
- ٤٩ - أ. ن. هوبنهيتم (١٨٦١ - ١٩٤٧)
- ٥٠ - هنري برغسون (١٨٥٩ - ١٩٤١)
- ٥١ - ج. أ. مور (١٨٧٣ - ١٩٥٨)

بنظرية المعرفة، مفاهيم العلم، الحقيقة، النظرية، الطريقة، البيئة، ثمة ثلاث نظريات خاصة بالحقيقة هي: التطابق والتماسك المنطقي واليقين العملي. نظرية التطابق تقول إن اعتقادي بأن التفاحة امامي حمراء يكون صحيحاً، اذا كانت التفاحة حمراء فعلاً، اي اذا تطابق الاعتقاد والواقع. ثمة صعوبتان يمكن الاشارة اليهما بالنسبة الى هذه النظرية: الاولى أننا

الفلسفة، يمكن التمثيل على تفكير هيوم بكرة بليارد تصدم كرة أخرى، ينكر هيوم وجود قوة كامنة في الكرة الاولى من شأنها أن تسبب تحرك الكرة الثانية، ويقول ان فكرتنا الخاصة بعلاقة سببية من هذا النوع ليست الا شعوراً يتولد فينا بحكم الاقتران المتكرر بين الاحداث.

نظرية المعرفة

من المفاهيم الاساسية في المباحث الخاصة

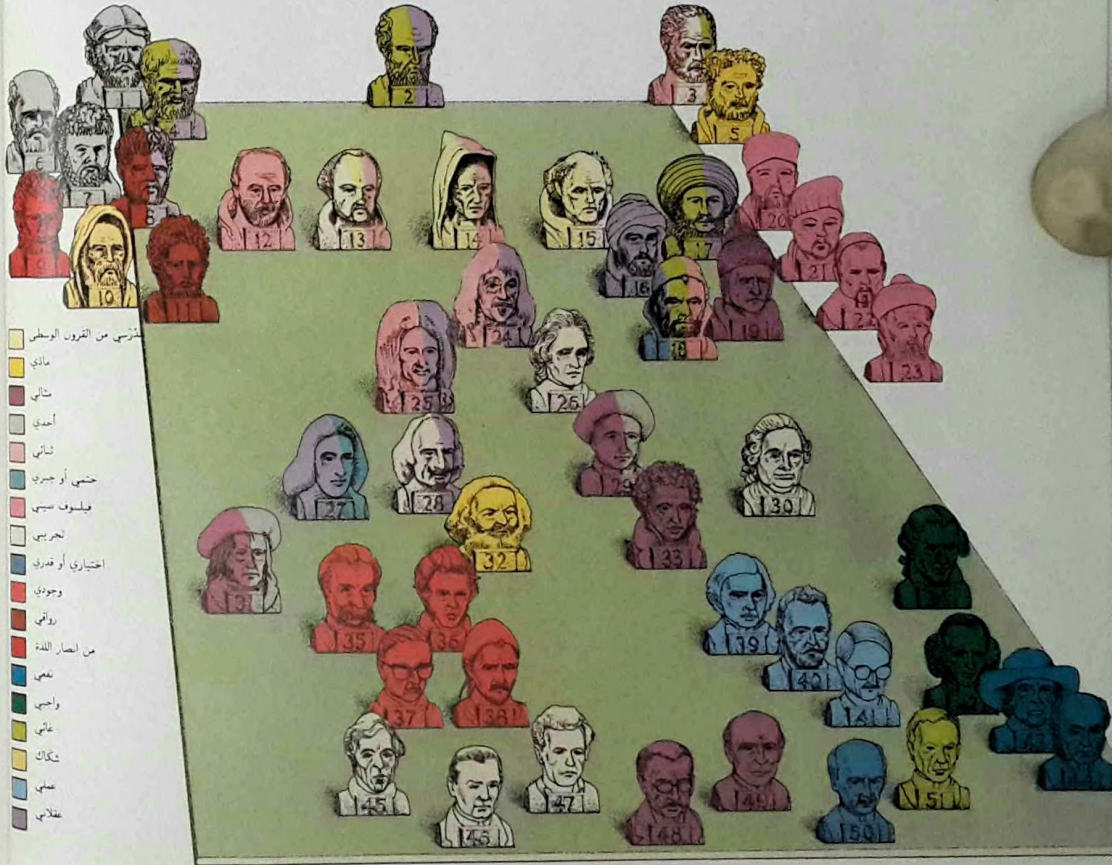

لان هناك حالات تفتقر الى احد عنصري التتابع . فليس مثلاً من وقائع خارجية عنا يمكنها ان تطابق المعادلة $٧ + ٥ = ١٢$. فلا بد إذن من تعليل صحة هذه المعادلة على وجه آخر .

هنا تأتي نظرية التماسك المنطقي لتحل المشكلة . وذلك بلفت الانتباه الى العلاقة المنطقية القائمة بين هذه المعادلة وبين معادلات أخرى . فهي تقول : لما كانت المعادلات $٥ = ٢ + ٣$ و $٧ = ٢ + ٣ + ٢$ و $(٢ + ٣) + (٢ + ٣ + ٢) = ١٢$ تتماسك منطقياً . ولما كانت المعادلة $٧ + ٥ = ١٢$ تتماسك معها أيضاً . توجب علينا اعتبار هذه المعادلة صحيحة .

اما الفيلسوفان الامريكيان العمليان . تشارلز سندرز بيرس وجون ديوي فقد ذهبوا الى القول بان معرفتنا بصحة قضية ما تكتسب بالتثبت من قيمتها العملية .

مجالات الفلسفة الاخرى

هناك مجموعات اخرى من المفاهيم يدرسها الفلاسفة تحت عنوان فلسفات الفن واللغة والسياسة والتاريخ والعلم (الطبيعي والاجتماعي) والقانون والرياضيات .

للفلسفة صلات بالفنون والعلوم . بحيث تؤثر فيها وتتأثر بها . فقد أوحى الرياضيات الصنف مثلاً بالتفكير الفلسفي للعقلانيين . الذين كان منهم رينه ديكرت وغوتفريد ليبنتز رياضيين مبدعين أيضاً . وحفز تفكير افلاطون اجيالاً من الفلاسفة على اعتبار الموجودات الرياضية . كالأعداد والعلاقات الهندسية . كيانات خارجة عن الزمان . مقابل ذلك . كان أيضاً لنظريات نيوتن الطبيعية والتطور الدارويني تأثير عظيم .

لا نختبر مباشرة التفاحة ذاتها . الواقعة في الخارج أمامنا . بل كل ما نختبره هو فقط الآثار الحسية التي تولدها فينا . فالقول اذن ان عبارة « التفاحة حمراء » عبارة صحيحة لانها تنطبق على الواقع . شبيه بالزعم انني اعرف ان صورة رجل ما تطابق وجهه على الرغم من انني لم ار ذلك الوجه ولن اراه ابداً . الصعوبة الثانية هي أنه لا يمكن تطبيق نظرية التتابع في جميع الحالات .

(٢) - يمكن تقسيم الفلاسفة أيضاً بحسب مدى اهتمامهم بموضوع ما . فضمن اطار الميتافيزيقيا . يعتقد الماديون ان المادة هي الضرب الوحيد من الكائنات التي توجد فعلاً . خلافاً للمثاليين الذين يرون ان المادة وهم . الموحدون يقولون بوجود صنف واحد من الجواهر بينما يذهب المثاليون الى ان ثمة صنفين . العقل والمادة . يرى الختميون أو الجبريون ان الاحداث تولد عن احداث أخرى . ويمكن التكهن بها وفقاً للنواميس . بينما يرى الاختياريون أو القديرون أن ثمة احداثاً لا اسباب لها . وهي افعال الارادة البشرية الحرة . في علم المعرفة . يرذ التجريبيون صحة القضايا الى المشاهدة والتجربة . اما الوضعيون . فهم تجريبيون غلاة . يذهبون الى أن كل ما ليس جزءاً من المنطق أو الرياضيات أو العلم التجريبي عبارة عن هذر ولا معنى له . يزعم العقليون ان لدى البشر

افكاراً فطرية . سابقة للتجربة وصحيحة ضرورة . ويقول العمليون ان المعرفة تنبثق عن الفعل العملي . اما الشكاكون . فينكرون اي ضرب من المعرفة . لأن حواسنا وعقلنا تخدعنا . في الخلفيات . يرى الغائي ان مفهوم الخير اساسي أكثر من فكرة الحق (فالعمل الحق يتوقف على عواقبه) . واصحاب الواجب يرون العكس . فالعمل حق بغض النظر عن طبيعة عواقبه . يقيس النفعيون خيرية الفعل بمنفعته . بينما يذهب اصحاب اللذة الى أن الشيء الخير بحد ذاته هو تجربة اللذة أو انعدام الألم . يشدد الرواقيون على الجانب العملي للفلسفة معتبرينها المرشد الى الحياة الفضلى . عقلنا . دون شهواتنا . ينبغي ان يكون رائد افعالنا . أما الوجوديون . فانهم يرون أن وجود الانسان يسبق ماهيته . وان هذه الماهية مكتسبة . يضمها بحكم اختياراته المستمرة .

الفلسفة وعلم الاخلاق

علم الاخلاق الفلسفي يعالج كيف ينبغي ان يسلك الناس . وهو يشتمل على النقاش الخلفي حول مفاهيم الخير والحق والواجب والمسؤولية والعقاب .
تثير مفاهيم الواجب والمسؤولية والعقاب

قضية حرية الانسان . لأنه بدون حرية . لا يفرض واجب ولا تترتب مسؤولية ولا يستحق عقاب ويناقش علماء الخلقيات هذه القضية استناداً الى مبادئ علم النفس وفلسفة ما وراء الطبيعة . لكنه اليهم أولاً يعود امر تحديد مفهومي الخير والحق وخصائص الكلام الخلفي .

مفهوما الخير والحق

ثمة عدد من التعريفات لما هو

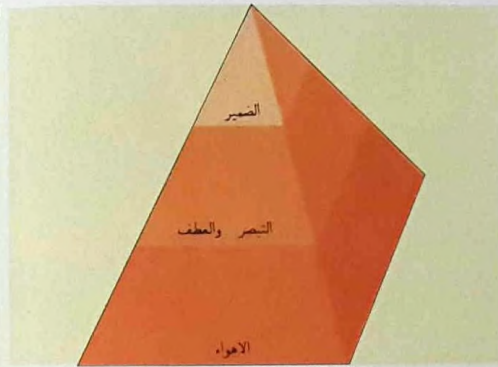

(٢) - في نظر جوزيف بتلر (١٦٩٢ - ١٧٥٢) . من البديهي ان تندرج المبادئ التي تنطوي عليها طبيعتنا الانسانية في بناء هرمي من السلطة (أ) . فكما ان الاهواء والنزوات هي تحت إمرة قوى الحكمة العملية وحسن التدبير . هكذا ينبغي على هذه القوى ان تخضع بدورها لرقابة الضمير العقلية والفكرية . على غرار ذلك . تمثل « جمهورية » افلاطون « الانسان العقل » (ب) . وهو يضبط . بمساعدة « اسد اثبات الذات » . « وحش الاهواء » المتعدد الرؤوس .



بينه وبين الانسان « الفاعل » . يقول كنت انتا عندما تخرج من عداد المشاهدين . لا تعود لفتنا حيادية . بل نبدأ بأسناد قيمة ما الى ما نراه حولنا .

يشاهد أمراً ما يناقض ناموس الطبيعة . ان يقول ان هذا الناموس ليس بالفعل صحيحاً . فهو « المشاهد » الذي يتكلم بلغة الوصف الموضوعي المجرد . والذي يقابل كنت .

ان الشريعة بحد ذاتها باطلة . اما نواميس الطبيعة فهي مجرد وصف لأوضاع طبيعية . فإذا خرقت مرة واحدة ثبت بطلانها . يتوجب على التأمل في النجوم . الذي

(١) - تقرر الشريعة الأمرية ان فعلاً ما يجب ان يؤتى او لا يجوز ان يؤتى . لا يبرهن خرق مثل هذه الشريعة . كالتي حكم بموجبها على المرأة الزانية ان ترجم .

في معالجة « الحق » . ذهب بعض الفلاسفة الى ان مفهوم الخير اساسي اكثر من مفهوم الحق . بعبارة اخرى . اذا قلنا ان فعلاً ما حق ، فنحن نعني انه يولد قدراً من الخير يربو على الشر . اكثر من اي فعل آخر متيسر للفاعل . من الفلاسفة الذين يأخذون بهذا الرأي . النفعيون . اشباه جيريمي بنتام وجون ستيوارت مل (٦) . يعارض هذا الرأي اولئك الفلاسفة الذين يقولون ان الحق لا

« الخير » . يردّ الطبيعيون مفهوم الخير الى ظاهرة طبيعية نفسانية . فيذهب اصحاب اللذة الى ان هذه الظاهرة هي اللذة . بينما يذهب آخرون الى انها مبتغى الشهوة . وآخرون ايضاً الى انها ارضاء الحاجة . يناقض اللطبيعيون هذه التعريفات . فقد اشار افلاطون (٤٢٧ ؟ - ٣٤٧ ق م) الى ان ثمة لذات قبيحة خلقياً . فلو كان الخير واللذة مترادفين . لنجم عن ذلك مفهوم متناقض هو الخير القبيح .

(٣) - حاول ليبنتز . في كتابه (العدالة الالهية) . ان يفسر لماذا يتواجد الشر في عالم خلقه اله كامل .

(٤) - كان منغ تسو (٣٧٢ - ٢٨٩ ق م) في حياته وفكره شبيهاً بكنفوشيوس الى حد بعيد . ولد الاثنان في المقاطعة ذاتها وعاشا حياة معلمين خلقيين . وكانا يعلقان اهمية خاصة على

الولاء البنوي والطقوس التقليدية . ويحترمان الملوك الحكماء . وكلاهما كانا يؤمنان « انه حينما يصلح الحاكم . فالمملكة بأسرها تكون بسلام . . وهي عبارة من كتاب منغ تسو . مع ذلك . افصح منغ تسو وحده عن ايمانه « ان الطبيعة البشرية في جوهرها سالحة » ودافع عن ذلك . بالاضافة الى تعليمه الفلسفي . اوصى بعدة اصلاحات عملية .

ب

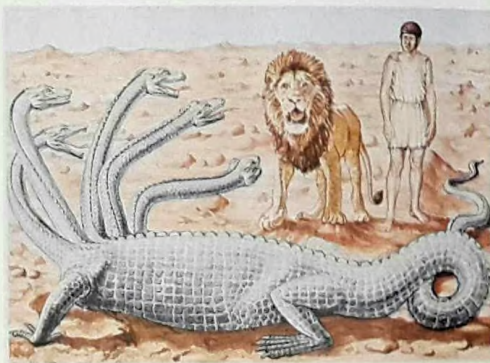

تفيد ما ينبغي ان يكون لا ما هو حاصل بالفعل . عن الخلط بين هذين الصنفين تنشأ « المغالطة الطبيعية » التي تستنتج فيها جملة امرية من جملة خبرية .

لكن ليست جميع العبارات الأمرية اخلاقية . يميز كنت (٤) بين الأمر الشرطي والأمر القطعي . قد يرشدنا الأول على طريقة للتصرف المناسب في بعض الأحوال . لكنه ليس قطعياً على الاطلاق .

(٥) - ولد كونغ فوتسي (٥٥١ - ٤٧٩ ق م) . المعروف بكنفوشيوس . داخل مقاطعة شنتونغ الحديثة . كانت افكاره اعظم قوة فردية في تكيف المدينة الصينية التقليدية . مع ذلك لم يكن فكره فلسفياً بالمعنى الذي نفهمه نحن . فعندما سأله مثلاً تسو كونغ . هل يمكنه تلخيص « الطريق القويم »



الأخلاقية . وهي نظام خلقي القصوى للمعد الاقصى من تهيمن عليه فكرة « السعادة البشرية » .

يمكن تعريفه على اساس الخير . والا جاز ان نحكم بان ارهاب شخص بريء . بغية ردع الجريمة . فعل حق . لأنه يولد قدراً من الخير يربو على الشر .

خصائص الكلام الخلقى

لكي يكون الكلام خلقياً حقاً . يجب ان يتصف بعدة خصائص . فهو أولاً أمرياً وليس خبرياً (١) . اي انه ينطوي على عبارات



(٦) - كان جون سنيوارت مل (١٨٠٦ - ١٨٧٣) زعيماً فكرياً للفلاسفة الراديكاليين . كان ضالماً في جميع الحركات الليبرالية . وألف عدداً من أهمها الكتب في الاقتصاد وفي طرائق المنطق والتمهج العلمي . فضلاً عن مؤلفه التحريري الكلاسيكي « في الحرية » . ثم انه دافع . مقتضياً بذلك آثار جريمي بنثام (١٧٤٨ - ١٨٣٢) . عن النفعية

اما الشرط الشكلي الثاني لاعتبار الكلام خلقياً ، فقد وصفه كمنظ بصورة لا تخلو من الارتباك . فهو يذهب الى ان الكلام الخلقى ينبغي ان يكون صادراً عن حكم ذاتي مستقل . لا عن حكم خارجي ، اي ان على كل منا ان يفرض ، بصورة ما ، مبادئه الخلقية النابعة من نفسه على نفسه ، تمييزاً لها عن القوانين الاخرى التي تفرض عليه من خارج ذاته .

مشكلة الذاتية

من الواضح ان النقاش الخلقى بين ذاتيين صرفيين غير ممكن . تماماً كما لا يمكن النقاش بين شخصين يقول احدهما : « انا احب الحامض » ، بينما يقول الآخر : « انا لا احب الحامض » . لكن الذاتي الاجتماعي ، بوسعه ، على الأقل ، ان يذهب الى ان خلافاً بين جماعة يمكن حله بالاقتراع . الواقع ان كلا المذهبين ، الذاتي والموضوعي ، يعتبران مشكلة ما ينبغي وما هو حاصل ليست سوى محاكاة كلامية . ما دام احدهما يحسب ان الاخلاق تستند الى الرأي الشخصي . بينما يذهب الآخر الى ان الخلقية لا يمكن تحديدها الا بالرجوع الى الوقائع وحدها .

هذان الموقفان المتضاربان من شأنهما ، اذا كان احدهما من المثبتين برأيهم . ان يجعلوا النقاش الخلقى الفعال مستحيلاً . فأى مبدأ خلقي عالمي ، ما لم يكن قابلاً للتعديل على يد واضعه ، يصبح عقبة مانعة لأي تناهم خلقي . إن أحد الاهداف الكبرى للنقاش النقدي هو الكشف عن النتائج غير المقبولة التي يفرضي اليها المبدأ الخلقى المناقش ، واقناع صاحبه بتعديله .

خلافاً لأمر أخلاقي . مثل قول الوصية : « لا تقتل » .

يشير كمنظ الى شرطين آخرين يميزان الفعل الخلقى الصحيح . الشرط الأول الشمول او العالمية . فلكي نعد مبدأ ما مبدأ خلقياً حقاً . يجب ان يكون نافذاً عالمياً وبدون استثناء . فإذا ادعيت مثلاً ان استعمال الاسلحة الكيميائية او التعذيب مناف للخلاق ، فعليك تطبيق هذا الادعاء عالمياً وبلا تحيز .

(٧) - خرج فريدريك

نينشه (١٨٤٤ - ١٩٠٠) . الذي نراه هنا مع والدته . على المفهوم المتعارف للثقافة اليونانية خروجاً جذرياً . في كتابه الأول . « ولادة الأنساء » . ثم جاء أشهر كتبه . « هكذا تكلم زرادشت » . يدل على ان « ارادة القوة » هي الدافع البشري الاصلي . اما حملاته على المسيحية فانها اتسع وتشدد عنفاً في كتبه اللاحقة . التي لس فيها النقاد علامات الجنون الذي اصابه فيما بعد .



(٨) - عاش عمانوئيل كمنظ

(١٧٢٤ - ١٨٠٤) في مدينة كونكسبرغ البروسية الشرقية (كاليينغراد حالياً) . وترعرع في تراث المذهب العقلي الليبنترزي . كانت « فلسفته النقدية » الخاصة رداً على تحدي تجريبية هيوم الشكوكية . تحاول مؤلفات كمنظ الثلاثة الكبرى . وهي « نقد العقل المجرد » و« نقد العقل العلمي » و« نقد البصيرة » . ان تكشف عن طبيعة طاقاتنا الادراكية وحدودها .



التخاطب بلا الفاظ

الاشارات والاوزاع وتعابير الوجه واشكال
التصرف الاخرى .

طرق التعبير عن العواطف

بالاضافة الى الاشارات الوجهية والجسدية
الخارجية . بما في ذلك استعمال اللباس
وادوات الزينة ، ثمة وسائل للاتصال هي اقل
بداهة من ذلك . كالتدريج بالمكان والزمان .
فالملمس (٦) والبعد والقرب في المعاملة

يتصل الناس بعضهم ببعض بوسائل شتى .
عدا الكلام او الكتابة . وكما تعيش
الحيوانات في مجتمعات معقدة الى حد بعيد
بواسطة الاتصال غير اللفظي . هكذا يكشف
البشر عن قدر كبير من شخصيتهم عن طريق



الى وجهه وادراك معناه على
حقيقته . فلو عرضت صور
حالة العداوة (ت) ،
والاستغراب بالحاجب المرفوع
وفتح العيون والشم (ث) ،
والخوف بالتقطيب في وسط
الجبين والاجفان السفلى
وزوايا الفم (ج) ، والاشمزاز
بتجمد لآلاف معين ترافقه
فتحة خاصة للشم (ح) .
التعرف اليه . ومن الاصعب
تمييز الخوف من الاستغراب .
او الغضب من الاشمزاز .

الحالين . يرمي التعبير الى
اظهار عدم العداوة . اما عندما
يكون الانسان او القرد في
حال عداوة او غضب (ب) .
تكون نظرتهم محمقة . بينما
يكون فمه . على الاقل في
بداية الأمر . مغلقاً باحكام .

(٢) - لكل من العواطف
الاولية انعكاس فريد على
الوجه . يمكن لكل إنسان في
اي ناحية من العالم التعرف

(١) - تعابير الوجه . عند
البشر وعند الرئيسيات من
القرود . تتشابه الى حد
بعيد . فالابتسامة تكون عادة
دليلاً على الغبطة . لكنها
ايضاً من اسهل التعابير
« الخداعة » . اذ قد تستعمل
لستر مشاعر حقيقية من
الخوف والقلق والنفور
والتكشيرة المشدودة التي
يتكلمها الشمبزي لدى
اقترابه من ذكر اقوى منه
تشبه الابتسامة العصبية التي
تواجه بها امرأة موقفاً
اجتماعياً صعباً (أ) . في كلا

العواطف تساعد الانواع على البقاء ، وان لكل من مشاعر الغبطة والحزن والخوف والغضب والتعجب والاشمئزاز اشكالاً فريدة تعبر عن نفسها بها . ومع ان التعبير عن هذه العواطف قد يبدو متشابهاً عند جميع البشر (٢) ، فالثقافات المختلفة ، تتفاوت من حيث درجة تشجيع الافصاح العاطفي او عدم تشجيعه . مما يعقد قراءة العواطف على الوجه . قدرة الانسان على ضبط بعض تعابيره بكم

تكشف عن الكثير من وجوه العلاقات بين الناس ، والتقيد بالموعد يفيد شدة الشوق ، بينما يفيد ترك شخص ما منتظراً شدة الانهماك .

في سياق تطور الانسان . سبق الاتصال غير اللفظي النطق . اذ كان مهماً جداً لنمو الانسان ان يتوفر لديه باكراً نظام للتعبير عن العواطف . وقبل اكثر من قرن . ذهب تشارلز داروين (١٨٠٩ - ١٨٨٢) الى ان

(٥) - عندما يلتقي الناس . يمكن لوضعهم وحركاتهم ان تنبئ عن حالهم العاطفية الى حد كبير . بصورة عامة . عندما يجتاز رجل غرفة ليصافح أحداً . يسير منتصباً وذراعه طليقتان محافظاً على توازنه وضبط نفسه (أ) . اما اذا كان مكتئباً . فيميل الى حني رأسه واكتافه الى الامام . ويتقدم بخطى صغيرة متناقلة وقد ألصق ذراعيه بجانبه (ب) . بعكس ذلك . عندما يكون المرء طروباً ومحتاجاً . فقد يفقد توازنه وانتصابه الطبيعيين وتتسع حركة ذراعيه ذهاباً وائياً . وتصبح خطاه غير ثابتة (ت) . تشاهد هذه الحركات غالباً عندما يلتقي اصداقاً قدامى . او في بعض حالات الاضطرابات النفسية .



لمرونته الفائقة وخضوعه الواسع النطاق لحكم الارادة . يسمح مثلاً لعاطفة شبيهة بالاستغراب ان تظهر على جزء من الوجه فقط . وان لا تدوم الا لفترة قصيرة جداً . المواقع الرئيسية التي يمكن منها استشفاف مثل هذه التعابير الخاطفة عن العواطف هي الحاجب (أ) والعيان (ب) والقم (ت) .

تعبير الوجه بكامله عن العاطفة . فالوجه البشري .

(٣) - تفسير التعابير الجزئية اصعب من تفسير

(٤) - يظهر في الصورة مزيج من التعابير يبدو فيه معاً اكثر من عاطفة واحدة على الوجه . غالباً ما يحدث ذلك عندما تتغير استجابة الشخص تغيراً فجائياً . فتتجاوز بشكل مدهش تعابير مختلفة او متناقضة كالجبين الغاضب والقم الضاحك مثلاً .

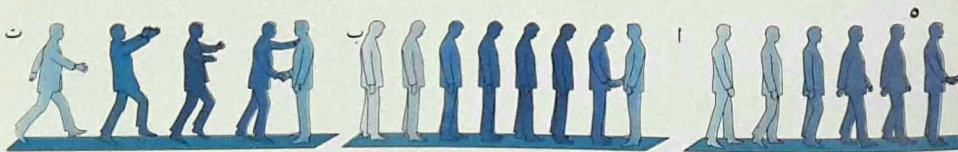

اصعب من ذلك قراءة العواطف التي تنم عنها اوضاع الجسم المعينة . الا انه من السهل تبين المواقف العامة . كالمواقف السلبية والايجابية (٥) .

دلالة الحركات

يمكن تصنيف الحركات الى عدة انواع : الحركات التكيفية . وهي تلك التي ساعدت الانسان . على الأقل في الأصل . على التكيف

بعض مشاعره وتزييف مظاهر بعضها الآخر (١) . اضع الى ذلك ان عدداً من تعابير الوجه لا تدوم اكثر من جزء من ثانية . وان بعض التعابير قد تكون جزئية . اي لا تظهر الا على قسم من الوجه (٢) . او تكون مزيجاً يجمع بين عاطفتين او اكثر في تعبير واحد (٤) . يختلف الناس في قدرتهم على فك رموز هذه التعابير . لا سيما الخاطفة منها .

نسبة التماس %
 ٢٥ - ٠
 ٥٠ - ٢٦
 ٧٥ - ٥١
 ١٠٠ - ٧٦

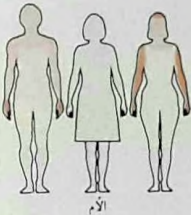

الأم

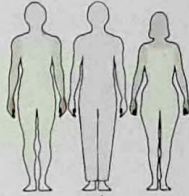

الأب



من الجنس ذاته



من الجنس ذاته



صديقان من جنسين مختلفين

٦

بيدي الشخص الآخر (٢) ثقة بالنفس أو اختيلاً . من خلال وقفته الخاصة وضم يديه بشكل معين فوق صدره . توحى ذراعاً الثالث (٣) المفتوحتان بالاحلاص ودفع العاطفة . الكآبة والخجل يتمثلان في الطريقة التي يخفي الرابع (٤) فيها وجهه . الوضع المنتصب للخامس (٥) واليدان على الوركين . يعكس الادعاء . اتخذ السادس (٦) وضاً ينم عن الانتباه . يدل اختيار السابع (٧) لأعلى موضع انه اهم شخص بين الجماعة . يقترن لمس الانف او حكه لدى الثامن (٨) بالشك . بينما يوحي وضع التاسع (٩) . بأنه عصبي المزاج اخيراً بيدي العاشر (١٠) عدم الاهتمام .

(٧) - يشكل وضع الجسم وحركاته جزءاً اساسياً من قاموس الاتصال غير اللفظي . ان الشخص الساند رأسه بيده . وقد خفض عينيه (١) . عن الجماعة .

(٦) - يختلف مدى التماس بين الافراد كثيراً باختلاف العلاقات فيما بينهم والحضارات التي ينتمون اليها . اظهرت دراسة امريكية سنة ١٩٦٦ مواضع الجسم التي يلمسها في اغلب الاحيان الآباء والاصدقاء لدى الطلاب والطالبات .



٧

وعى ، مع ذلك ، قد يجدها المشاهد ذات دلالة . فالطبيب النفساني قد يهتم لشخص يعبث بيديه عندما يُطرق موضوع مزعج . الحركة التنظيمية أيضاً قد تستعمل دون انتباه كبير . لكن حركات السلام في عدد من الثقافات تلعب دوراً تنظيمياً واضح المقصد . ذهب اصحاب النظريات النازية في المانيا سابقاً الى ان الحركات التوضيحية هي فطرية عند البشر ، وان للشعب اليهودي مثلاً حركات فطرية مميزة .

الشعارات وسائل اتصال

الشعارات تستعمل عادة بقصد التفاهم . من ابرز الشواهد على ذلك الإبهام الذي يصبوه الى اتجاه معين ملتصقاً باستقلال سيارة عابرة ، او رقم السبعة المرسوم بالاصبعين كرمز للنصر او السلام . تختلف اهمية الشعارات اختلافاً كبيراً من لغة الى اخرى (٨) . فبعض الاشارات المألوفة في بعض البلدان ، هي ذات دلالة مبتدلة وشائنة في عدد من انحاء العالم الاخرى .

جعل التقدم في التقنية الحديثة الرسائل غير اللفظية ذات اهمية متزايدة . لا سيما في الوسائط البصرية للاعلام ، مثل التلفزيون والسينما . رافق ذلك ازدياد مقابل في البحث عن جوانب تطور هذه الاشكال من المواصلات وطرق استخدامها في الثقافات المختلفة اليوم . ثم نشأ « علم الحركات الجسدية » لدراسة مدلول حركات الجسم عند غياب التعبير اللفظي . وجرت محاولات لتحليل هذه الحركات بالطريقة نفسها التي يحلل بها العلماء اللغة .

مع بيئته ، كالحك والمسح والمداعبة ، والحركات التنظيمية ، وهي التي توجه مجرى الكلام والاتصال بين الناس ، كهزة الرأس والايماة بالطرف اللتين تستعملان مثلاً لتشجيع المتكلم على الاستمرار في حديثه ، او لإشعاره بالتوقف . اما الحركات التوضيحية ، فمن شأنها ان تفصل الكلام او تؤكد على بعض اجزائه او تزيده جلاء . تستعمل الحركة التكميلية في الغالب دون



• ممتاز • صقلية



• ممتاز ، الولايات المتحدة والشرق الأدنى وإيران



• رائع • ايطاليا



• ممتاز • البرازيل



• يا لها من فائدة • البرازيل



• رائع • البلدان اللاتينية



• ممتاز • انكلوسكوني



• مرحباً يا حساء • اسيا والبرتغال

(٨) - بوسع الحركات ان تعبر عن عاطفة عادية . كالاستحسان ، باشكال مختلفة .

أشكال اللّغة المتوافرة . الشكل الأكثر مرونة
وافصاحاً على الاطلاق .

نشأة النطق

اللّغة والفكر متشابهان الى حدّ أننا ننسى
أحياناً أنّه كان على البشر اصلاً ان يتعلّموا
مخاطبة بعضهم البعض باختراع رموز صوتيّة
عرفيّة لوصف عالم كامل من الموجودات
والأفعال والعواطف التي لم يكن لها أسماء

انّ أي طريقة منظّمة تستعملها مجموعة
من البشر لايعال المعلومات . سواء كان ذلك
بدقّ الطبول أو الإشارة بالدخان أو بحركات
الاصابع . يمكن ان يُطلق عليها اسم لغة
بوجه عام . إلا أنّ النطق هو من بين جميع

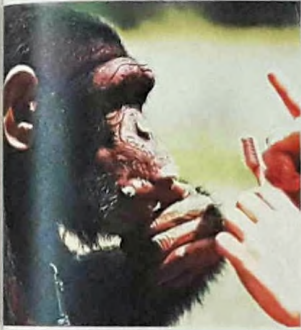

٢

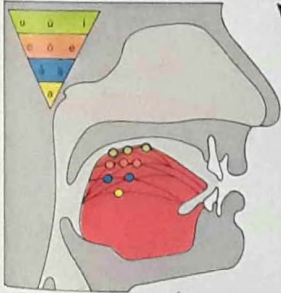

حدود مواقع اللسان للفظ
الحروف الصوتيّة الأساسية . مع
أنّ هذا اللفظ يختلف قليلاً من
لغة الى اخرى . تصفّ
الحروف الصوتيّة عمودياً الى
أماميّة ووسطى وخلفيّة . وافتحاً
الى مغلقة ونصف مغلقة
ونصف مفتوحة ومفتوحة .

تدلّ على معان . مثال ذلك
أنّه كان يستعمل الإشارة الدالّة
على طير وعلى ماء للدلالة
على بطّة . كما أنّه ركّب
الإشارة الدالّة على القذارة .
التي كان يستعملها من قبل
للدلالة على الأشياء الوسخة .
مع الإشارة الدالّة على قرد .
كي يصف مكاءً كان يهدده .
يتحرى الباحثون الآن عما اذا
كانت قدرة الشمبزي تستعمل
فيما بينها لغة الاشارات التي
تتعلمها .

(٢) - يتحكّم بالحروف
الصوتية بصورة عامة موقع
اللسان من الفم . ابتكر هيلواغ
مثلاً . دعي بإسمه . لتمثيل

ولما لاحظ أحد الباحثين أنّ
الشمبزي يستعمل في بيئته
الطبيعيّة بعض الاشارات .
جاء بشمبزي عمره سنة
واخذ يلقنه لغة الاشارات
الاميركية . وهو نظام يستعمله
الصمّ على نطاق واسع . فكانت
النتيجة ان الشمبزي تعلّم
تدريجياً . وبطريقة التلقين
باللعب . جمولا طويلا من
اشارات ذات معنى . تبدو في
الصورة الاشارات الدالّة على
« اسع » (أ) . « كلّ »
(ب) . « فرشة اسنان »
(ت) . بعد اربع سنوات من
التعلّم . بات القرد يعرف
حوالي ١٥٠ إشارة أخذ
يستعملها في تراكيب معنيّة

(١) - تلقنت بعض
الشمبزي لائحة مفردات
ابتدائية . نتيجة لتجارب قام
بها العلماء في الولايات المتحدة
منذ منتصف القرن العشرين .
ففي محاولة لمعرفة ما اذا
كانت الحيوانات قادرة على
تعلّم الإلتصال مباشرة
بالإنسان اختار العلماء
الشمبزي . في التجارب
الأولى جرت محاولات لتلقين
كلمات مخكيّة لشمبزي
ترعرع منذ ولادته في كنف
اسرة بشريّة . فلم يستطع أن
يحفظ أكثر من أربع كلمات .
استخدم العلماء في تجاربهم
فيما بعد . نظماً من الأشكال
الهندسية أو الاشارات اليدويّة .

أن الفرق الحاسم بين النطق البشري والتفاهم بين الحيوانات هو قدرة الانسان على معالجة الأفكار المعقدة. لاسيما تلك التي تنطوي على الزمان والمكان .

مع أن تعدد أشكال الأجهزة الصوتية عند الانسان يسمح له بإصدار اصوات أكثر تنوعاً (٢) مما يفعل القرد الشبيه بالإنسان . فتفوقه النطقي يعود بالدرجة الأولى الى تفوقه الفكري . يبدو أن لكل طفل عادي

بعد . يفترض أن تسمية الأشياء كانت نتيجة لتطور وسائل للإتصال أكثر بساطة . كالإيماءات وحركات الوجه والجسم . وأنواع الصراخ والنخر والغطيط والصفير والقرع التي تصدرها الحيوانات والطيور (٤) . لقد أثبتت التجارب التي أجريت على الحيوانات المختلفة . من القرد الى الدلفين . أن بعضها قادر على تقليد النطق البشري أو الإستجابة الى عدد محدود من الاصوات (٣ ، ١) . غير

(٢) - تتصل حيوانات

الدلفين بعضها بعض بواسطة جهاز من الأصوات الواضحة . التي تتراوح بين أصوات القرع والصفير . هذه الحيوانات البحرية . وهي من الثدييات البالغة التطور . تستطيع أيضاً أن تعين موقع أشياء صغيرة من مسافات بعيدة . وذلك بإرسال نبضات تعين موقع الصدى والتقاطها . سجل العلماء الوقت الذي يلزم للدلفين كي يتعلم لعبة ما (أ) . ثم وضع الدلفين الذي تعلم تلك اللعبة في برميل ماء بجانب دلفين آخر يجعلها . لكن يمكنه ان يسمع رفيقه دون أن يراه (ب) . تبين من جميع الاختبارات التي أجريت أن الدلفين الثاني كان أسرع من الأول في تعلم اللعبة . وذلك لأنه تلقاها على ما يبدو بواسطة الرسائل الصوتية .

الإقباض (ح) . التهديد الاستلام (خ) . الدفاعي القصري المقترن بالإهتزاز (د) . الاستلام الدليل (ذ) .

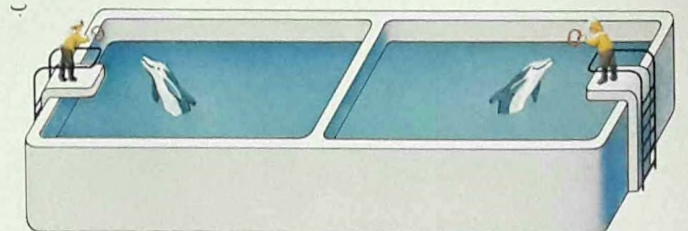
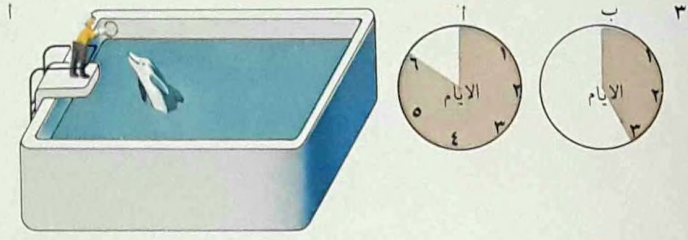

(٤) - الذئاب تؤلف كالبشر

جماعات متممجة . ذات جهاز مرن للإتصال فيما بينها . يعبر عن العواطف وعن مكانة الفرد وسط المجموع الهرمي لتقطع الأسرة . بالإضافة الى الأصوات ووضاع الوجه والجسم . يستطيع الذئب استعمال ذنبه ليعبر عن الثقة (أ) . التهديد الأكيد (ب) . الاسترخاء (ت) . التهديد غير الأكيد (ث) . الشيع الهتمي (ج) .



القدرة على تعلّم لغة ما ، بمجرد مراقبة الناس المحيطين به والاصغاء اليهم .

من المستحيل اليوم معرفة ما اذا كانت جميع اللغات قد تحدّرت من مصدر لغوي مشترك . أنّ طول تاريخ الانسان ، والطابع الانتقالي للثقافات الأولى التي كان لا بدّ لها من لغة ولا شك ، واختلاط السنة جديدة باللغات السابقة عن طريق التجارة او الغزو ، كل هذه العوامل جعلت اقتفاء اثر تطوّر اللّغة

امراً صعب المنال .

من ناحية ثانية ، بيّنت الدراسات اللّغويّة أنّ لغة تاريخية كبرى ، هي الهندية الاوروبية . كانت اللّغة الام للّغات المحكيّة اليوم لدى نصف سكان العالم تقريباً . في اوروبا الغربية ، ثمة لغة اقليمية واحدة فقط لم تحدّرت عنها ، هي لغة الباسك . ثم سمحت دراسة فئة صغيرة من الألفاظ التي تُطلق على النباتات والحيوانات ، والتي انبثقت عن اصل



(٧) - لمناطق ضبط اللّغة في الدماغ دور حيوي في اداء عذة وظائف ، تقع القدرة على الكتابة في الفصّ الأمامي . ومعها فيه منطقتان تضبطان اخراج الصوت (ب) ، قد تنجم الآفة البصرية المسماة « الكيبا » وهي عبارة عن نوع من العماء اللفظي تصحح فيه الأحرف مختلطة . عن عطب يصيب منطقة خاصة من الفصّ الجداري (ت) ، بينما ينجم الصمم عن عطب يصيب غشاء

(٥) - أنّ تقنات توقيت الأحافير دلّت على أنّ منطقة واحدة فقط ، قريبة من سواحل البلطيق ، كانت قبل سنة ٢٠٠٠ ق م . موطناً للأصناف الأربعة التالية ، الذئب وسماك السلمون واللحفاة النهرية وخشب الزّان . هذا ما يقضي الى القول أنّ جنساً من البشر انتشر انطلاقاً من تلك المنطقة وفرض اسماء هذه الأسماء على سائر اللغات .

(٦) - المنظّمات الدولية هي ابراج بابل الحديثة . ففي الامم المتحدة يترجم كل خطاب ، اثناء القاؤه ، من لفته الأصليّة . ايأ كانت ، الى اللغات الرسميّة الخمس . وهي الصينيه والانكليزية والفرنسية والروسية والاسبانية . وتعتبر اللّغة العربيّة لغة عمل رسميّة تُترجم اليها حكماً اهم الوثائق .

(٦) - المنظّمات الدولية هي ابراج بابل الحديثة . ففي الامم المتحدة يترجم كل خطاب ، اثناء القاؤه ، من لفته الأصليّة . ايأ كانت ، الى اللغات الرسميّة الخمس . وهي الصينيه والانكليزية والفرنسية والروسية والاسبانية . وتعتبر اللّغة العربيّة لغة عمل رسميّة تُترجم اليها حكماً اهم الوثائق .

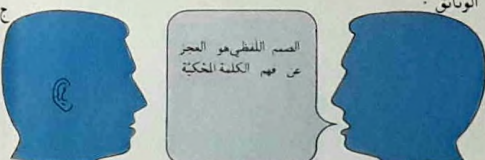

واحد من أسلحة النطق . فهناك التغييرات في اختيار الألفاظ وتركيب الجمل والتنغيم والتوكيد التي تسمح بالإعراب عن معانٍ لا عد لها . وإذا أُضيفت إليها تعابير الوجه والحركات . ازدادت أيضاً قوة اللُغة على التعبير . كان الممثل ومدير المسرح الروسي قسطنطين ستانيسلافسكي (١٨٦٥ - ١٩٣٨) يطلب من تلامذته ان ينطقوا بلفظة « الليلة » على ٥٠ طريقة مختلفة . تتراوح بين التساؤل والتعجب والشك وبين الغضب والخوف والإرتياح والطرب .

دراسة المعنى على أعقق وجه هي أصعب وأعتقد جوانب دراسة اللُغة . وذلك ليس من جرّاء تنوع الفكر والتجربة البشريتين فحسب . بل من جرّاء التغير السريع الذي قد يطرأ على مفردات اللُغة الحيّة في حين تتطور أشكالها النحويّة والصوتيّة ببطء شديد .

تحليل اللُغة

علم تحليل اللُغة هو وصف لتركيب اللُغة . ويدور على موضوعين ضروريين : الاصوات والتأليف بين الاصوات المفيد للمعنى . تدرس الأصوات في علم الأصوات . أما علم وصف المفردات المفيدة فهو علم الأشكال . تدعى أصغر وحدة مفيدة « شكليلاً » أو جذراً . مثال ذلك « رجل » . وهو جذر رئيسي تشتق منه لفظة « رجولي » و « رجولة » . تدعى دراسة تاريخ الكلمات ونموها وأصلها علم الاشتقاق . ويدعى ترتيب الكلمات المنطقي الاعراب . أما علم المعاني . فهو دراسة دلالات تعابير اللُغة .

مشارك . (٥) بحصر دائرة المصدر الجغرافي للغة الام في منطقة صغيرة واقعة في اوربا الشمالية . منها اخذ فريق من الغزاة ينتشرون على عرباتهم حوالي سنة ٢٠٠٠ ق م . فامتزجت لغتهم بلغة البلدان التي كانوا يبلغونها .

الحدود والموارد

ليست المفردات سوى مستودع ذخيرة

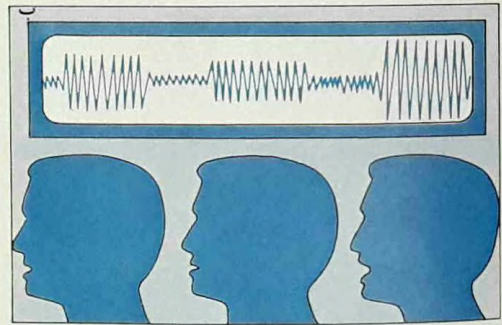
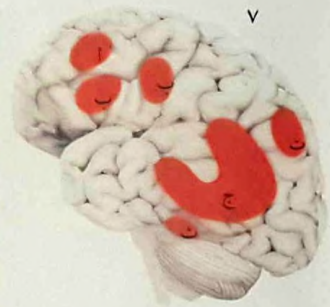

**ALEXIAE
SAWORD
IBLINDNE**



الاتصال بالكلام (٢)

ويستعير الفاظاً معينة من قبائل اخرى .
وهكذا يغير ببطء اصوات لغته الخاصة
وتراكيبيها النحوية .

كيف تصنف اللغات

يتكلم نصف سكان العالم تقريباً احدى
لغات الفئة الهندية الاوروبية (٢) التي
تشقت جميعها من لسان مشترك واحد كان
يحكى في اوربا الشمالية منذ حوالي ٥٠٠٠

أحصي ما مجموعه ٤٠٠٠ لغة بين حية
وميتة . ذلك ان هجرة الشعوب الرحل الاولى
أدت الى تنوع غريب في اشكال النطق . اذ
راح كل فريق يجري تجاربه على اللغة .
فيكتشف اشياء جديدة تحتاج الى تسمية .

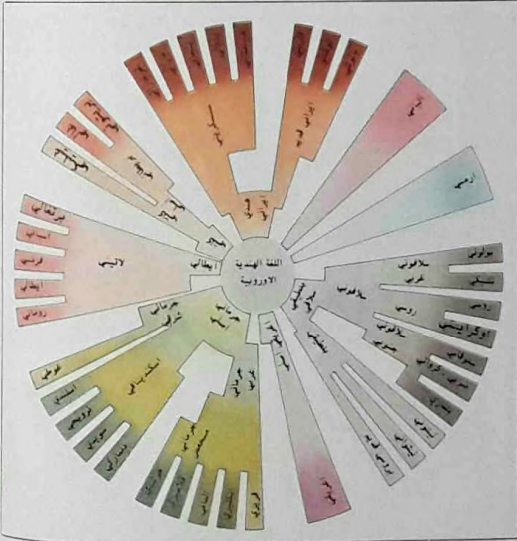
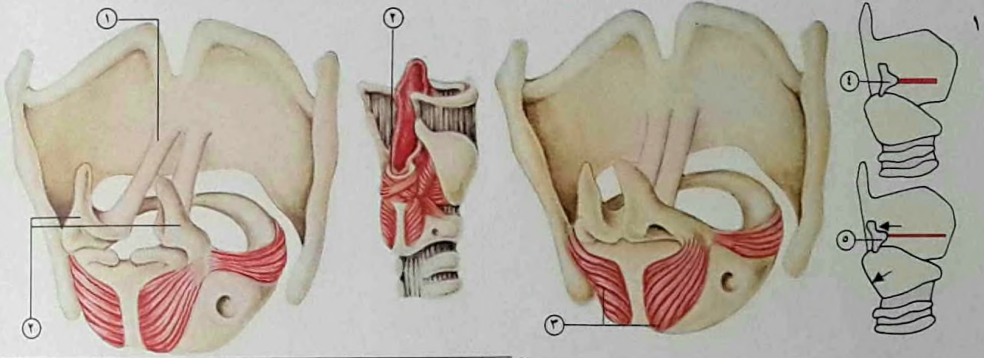

(١) - تتألف اعضاء النطق من الرئتين والحنجرة والنحويين الانفي واللسان والحم والشفتين . يبدأ النطق بانتاج الصوت . عندما تدفع الرئتين بالهواء عبر الحنجرة . انشاء التنفس العادي تنفجر الاوتار الصوتية (١) الواقعة في الحنجرة . وتؤلف فتحة مثلثة (٢) . وعندما يبدأ النطق . تشد العضلات الغضاريف المفصلي في الحنجرة (٣) بعضها الى بعض . فينشأ عن ذلك شق مستطيل بين الاوتار الصوتية . بمقدار ما يتسارع مرور الهواء في هذا الشق يكون الصوت اعلى . يتوقف مستوى ارتفاع الصوت على توتر الاوتار الصوتية و اجزاء هذه الاوتار التي من شأنها الاهتزاز . عندما تتمايل (٥) الغضاريف المفصلي الاوتار . (٤) . يحدث تغير في توتر الاوتار . وكلما اشدت الاوتار . كلما ارتفع الصوت الخارج من الحنجرة . وعندما يمر الهواء عبر الفم . يأخذ الصوت في الترخيم والتجزئة . نتيجة للتغيرات الحاصلة في شكل الاعضاء الاخرى وموقعها .

ان بعض اشكال التركيب النحوي مشتركة بين جميع اصناف النطق، والكثير من اللغات مترابط تاريخياً . يتم تصنيف الفروق بينها على وجهين: اشتقاقي ونموذجي . يبنى التصنيف الاشتقاقي على اساس اشتقاق الالفاظ والتاريخ المشترك والتقاليد الادبية والعوامل الاجتماعية الثقافية .

اما عن التصنيف النموذجي للغات ، فتنتج

سنة . لكن هذه اللغة انقسمت الى فروع ثمانية كبرى ، انشطرت خمسة منها اولاً وثانياً ، بحكم ما اصاب الكلمات من تقصير وتطويل ، وسبك ومبادلة ، وما اضيف أو اسقط من مقاطع ، وما تغير من احرف صوتية وساكنة .

يبدو العدد القليل من اللغات المعروفة بالمعزولة خالياً من اي صلة تربطه باللغات الاخرى ، ولغة الباسك مثال على ذلك . الا

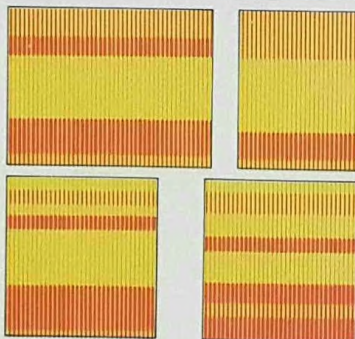
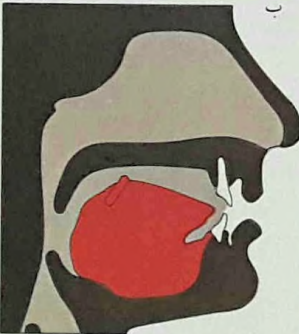
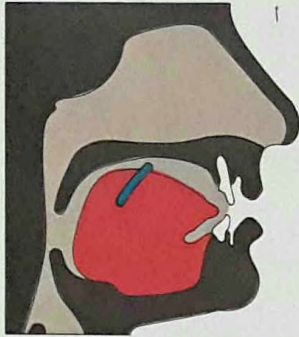

(٢) - تحلل مرئمة الطيف الصوتي امواج الصوت التي يحدثها النطق ، حسب تواترها وشدها . تنتج عن ذلك صورة طيفية مرسومة على ورق ذي حساسية كهربائية يخط عليه قلم مسجل آثاراً سوداء . بغية اظهار تركيز الطاقة في مناطق التواتر المختصة . فموقع اللسان الذي يوولد صورة طيفية للاحرف الصوتية الامامية (أ) يختلف بعض الشيء عن الموقع الذي يوولد الأحرف الصوتية الخلفية (ب) . ولا يتشابه رسماً حرفين صوتيين فقط ، وترى التغيرات المهمة بينهما في موقع خطوط الرنين ، وهي الامواج الافقية الأشد أسوداً في المخطط . لصوت كل

التي تحدثها الاهتزازات المنتظمة لشايات الزردمة من اهتزاز اساسي (يدعى الرئيسي بالنسبة الى ادراكنا لمستوى ارتفاع الصوت) ومن عدد من النغمات المتسقة ، التي تقرر نوعية الصوت .

للتيارات الهوائية الخارجة من الرئتين . ثم ان كل ذلك مرتبط بتقلص اعضاء الحجرية الداخلية والخارجية الرامى الى الحفاظ على الدرجة اللازمة من مرونة هوامش الزردمة . تتألف الموجة الصوتية المعقدة

شخص صورة طيفية متميزة ، لأن عدد التغيرات المقترنة باخراج الصوت لا متناهية ، اذ يشترك حوالي ١٠٠ عضل مفرد ، ومزدوج في اخراج الصوت ، الذي يتوقف ، فضلاً عن ذلك ، على ضبط دقيق جداً

الفروق الاقليمية والاجتماعية والوظيفية . مثال ذلك اللهجات الامريكية والاسترالية والاسكتلندية بالنسبة للغة الانكليزية . وهي تتباين جميعها عن اللغة الغالية التي تختلف كل الاختلاف عن الانكليزية الاسكتلندية . على الرغم من ان اللغتين قد تكونان محكيتين في قرية جبلية اسكتلندية واحدة . ليس من الواضح كل الوضوح متى تصبح اللهجات لغات مستقلة . فالجماعة اللغوية

نماذج اللغات العازلة واللاصقة والتصريفية . هناك عدد من اللغات ، بما فيها الانكليزية . تشمل على خواص النماذج الثلاثة معاً .

الفروق الخاصة بلغة ما

يضاف الى تنوع اللغات الهائل دقائق اللهجة وتغير النبرة التي يوسع أدوات النطق احدائها (٢) . لكن اللغة الواحدة ذاتها تنشطر الى تفرعات . او لهجات . مبنية على

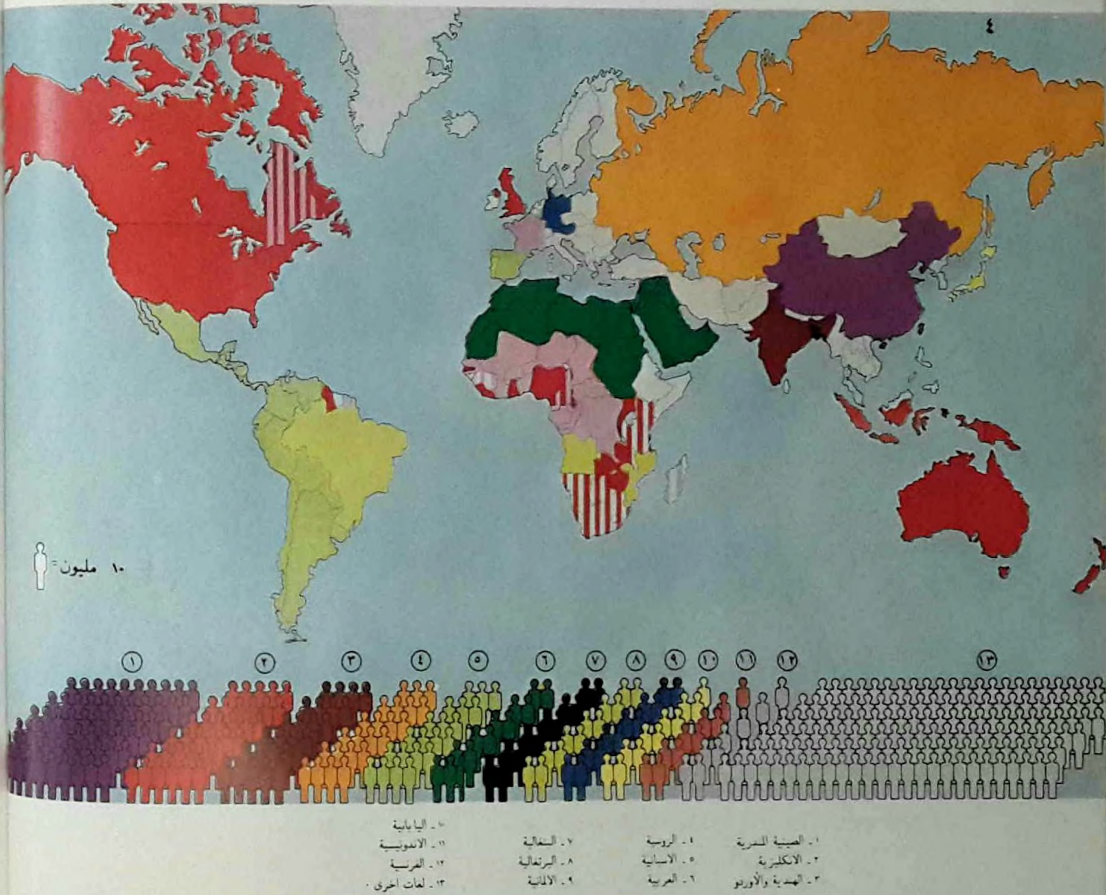

الهولندية الألمانية مثلاً تمتد على مساحة يبقى التفاهم بين مختلف مناطقها متصلًا . ابتداء من الفلنדרز الهولندية حتى ستيريا الألمانية . الا ان اهل الفلنדרز واهل ستيريا لا يفهم بعضهم البعض الآخر .

قد تتذرع بعض الفئات الاجتماعية بفوارق النطق لتعزيز هوية الجماعة . او لاقضاء فئات معينة ممن يتكلمون اللغة نفسها . او لتثبيت الانقسامات الاجتماعية من

خلال عنجية لهجة مفضلة . لكن عندما تمتد جوانب اللغة المفرقة الى حقول المنافسة السياسية او الدولية . فانها تصبح خطرة .

فقه الرومان ما في اللغة من قوة لتوحيد الشعوب . فاستعملوا اللاتينية في الغرب والاغريقية في الشرق من امبراطوريتهم . ليوثقوا اللحمة بين الشعوب التي كانوا يسيطرون عليها ؛ كذلك وفرت اللاتينية للعلماء في اوربا . اثناء العصور الوسطى . لغة مشتركة . وهي ما تزال حية اليوم في مختلف

المهن . كالقانون والطب . وكصدر للمصطلحات العلمية الجديدة ؛ كما ان هبة فرنسا وشفافية لغتها جعلت من هذه اللغة الديبلوماسية في اوربا طيلة سنين عدة ؛ بينما نرى . في القرن العشرين . ان تفوق الشعوب الناطقة بالانكليزية في ميداني التقنية والتجارة قد ادى . في معظم اقطار العالم . الى الاهتمام المتزايد بتحصيل الانكليزية كلغة ثانية بعد اللغة الام .

تحسين وسائل الاتصال بين البشر

استعمل عدد من الأمم الاوروبية شكلاً مبسطاً من اللغة يدعى « بدجين » لتسهيل التجارة او للتفاهم مع الشعوب التي استعمروها . على مستوى آخر اكثر تفناً . جرى ما لا يقل عن ٢٠٠ محاولة لاختراع لغة عالمية . لم يحرز بينها غير لسان الاسبرنتو تقدماً ملحوظاً . اذ بلغ عدد الناطقين به ٧٥٠.٠٠٠ نسمة .

ظهر ايضاً عدد من « اللغات » ابتكرت خصيصاً من اجل الآلات الحاسبة (كومبيوتر) . وهي تتألف من الفاظ ورموز لا ابهام فيها . تترجم اليها المسائل المطلوب حلها .

(٤) - ينتمي كل من شعوب العالم البالغ عدد ابناءها ٤٠٠٠ مليون نسمة الى جماعة لغوية . اي فئة تتكلم اللغة ذاتها . يبلغ عدد اللغات المحكية حوالي ١٥٠٠ لغة مختلفة . اكبر مجموعة لغوية هي الصينية المندرية التي يتكلمها نحو ٦٥٠ مليوناً . الا ان ذلك لا يشمل اولئك الذين يتكلمون الوو (٧٠ مليوناً) والكنتونية (٤٧ مليوناً) وسواهما من الألسنة الصينية الاخرى . تظهر الخريطة اللغات الرئيسية الرسمية في العالم . يدخل في الاقسام الاثنى عشر حوالي ٢٥٠ مليون نسمة . اما باقي العالم فيقسم الى مجموعات لغوية اصغر . كالإيطالية (٦٠ مليون) والتاميلية (٥٥ مليون) والكورية (٥٠ مليون) والبنجابية (٥٠ مليون) والهولندية والفلنديرية (١٩ مليون) واليونانية (١٠ ملايين) . ثمة حوالي ١٠٠ لغة ينطق بها اكثر من مليون نسمة . وعدة لغات اخرى ينطق بكل منها عدد اقل من الناس . طغت على ألوف

الاتصال بالكتابة (١)

أولى الخطوط المعروفة

قد تكون الرسوم الجدارية لإنسان العصر الحجري القديم محاولة للاعراب عن أفكاره ونقلها الى الآخرين . فالاتصال بواسطة الرسوم مظهر متكرر في المجتمعات البدائية (١) . الخطوة من هذه المرحلة الى مرحلة الكتابة بالرسوم ، التي قد تمثل الدائرة فيها مثلاً الشمس ، خطوة قصيرة . كذلك يبدو أن الصور الرمزية ليست سوى تطوّر طبيعي عن

الكتابة عنصر جوهري في جميع الحضارات . ان وجود السجلات المكتوبة يعتبر الحد الفاصل بين التاريخ وما قبل التاريخ .

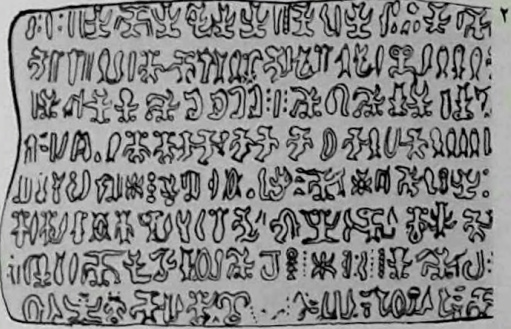

٤

الخط المصري	الخط الكنعاني	خط الكعبة	الخط الفينيقي

- (١) - كانت زنابير الخرز المستعملة عند الهنود الامريكيين الشماليين تنقل الرسائل بواسطة الرسوم . هنا يمثل الرسمان الهندي الموكوي ورئيس جمهورية الولايات المتحدة . يظهر الموكوي وهو يعرض الصداقة والمفاوضات . من الأفضل اعتبار هذه الرنانبير « كمدكرات » . اي وسائل لإعانة التكلم . وليس كتابة بواسطة الرسوم .
- (٢) - هذا الخط من جزيرة أستر (لم تفك رموزه بعد) عبارة عن احرف بارزة حفرت في الخشب بين الحوت .
- (٣) - كان لدى المايا نظام كتابي بالغ التطور . الا أن مخطوطاتهم أتلفت عن بكرة ايها تقريبا على يد الفاتحين الاسبان .

الكتابة بالرسوم. إذ أصبحت فيها الدائرة التي تدل على الشمس تشمل أفكاراً متقاربة. كالحرارة والنور وأخيراً النهار. تشكل الصور الرمزية العنصر المشترك بين كتابات قديمة متعددة. مثل «رسوم» المايا (٣) والخط الغريب لجزيرة إيستر في المحيط الهادئ (٢). كما نجد أيضاً حتى في كتابات اشد تعقيداً. كالكتابة الهيروغليفية المصرية (٤).

كان أقدم خط معروف يمكن وصفه بالكتابة من ابتكار السومريين في الألف الرابع قبل الميلاد. انبثق الخط المسماري (الشبيه بالاسفين) أصلاً عن الرسوم الرمزية. لكنه سرعان ما أصبح نظاماً من أحرف ذات طابع اصطلاحى. لكل منها معنى صوتي واضح (٥).

اهم الخطوط غير الابدجية هو الخط الصيني. يمثل كل من أحرفه. المستمدة من

اللغة السوتية	أ	ب	ت	د	ذ	ر	ز	ح
الفارسي القديم	𐎠	𐎡	𐎢	𐎣	𐎤	𐎥	𐎦	𐎧
السوتية القديم	𐎠	𐎡	𐎢	𐎣	𐎤	𐎥	𐎦	𐎧
الفارسي القديم	𐎠	𐎡	𐎢	𐎣	𐎤	𐎥	𐎦	𐎧
السوتية القديم	𐎠	𐎡	𐎢	𐎣	𐎤	𐎥	𐎦	𐎧
الفارسي القديم	𐎠	𐎡	𐎢	𐎣	𐎤	𐎥	𐎦	𐎧
السوتية القديم	𐎠	𐎡	𐎢	𐎣	𐎤	𐎥	𐎦	𐎧
الفارسي القديم	𐎠	𐎡	𐎢	𐎣	𐎤	𐎥	𐎦	𐎧
السوتية القديم	𐎠	𐎡	𐎢	𐎣	𐎤	𐎥	𐎦	𐎧
الفارسي القديم	𐎠	𐎡	𐎢	𐎣	𐎤	𐎥	𐎦	𐎧
السوتية القديم	𐎠	𐎡	𐎢	𐎣	𐎤	𐎥	𐎦	𐎧
الفارسي القديم	𐎠	𐎡	𐎢	𐎣	𐎤	𐎥	𐎦	𐎧

الذي يعني الازلية. يبين الرسم تسلسل الخطوط التي يتكون الحرف منها. (الاسهم تشير الى اتجاه ضربات الفرشاة). ترسم الكتابة الصينية بواسطة فرشاة على الحرير او مادة مماثلة في اغلب الأحيان. يقال أن ونغ هسي شبه. الخطاط الذي عاش في القرن الرابع. قضى ١٥ سنة في اتقان هذا الحرف.

(٦) - من المسلم به عموماً ان الأحرف الصينية تتألف من ثمانية خطوط اساسية توجد جميعها في حرف « يونغ »

(٤) - الهيروغليفية او (القوش المقدسة). التي أصبحت مألوقة لمشاهدي الهياكل المصرية والاهرام. هي أقدم شكل للكتابة المصرية. استعملت لأول مرة سنة ٣٠٠٠ ق.م. ولم تخضع لتعديل جوهري طيلة الثلاثة آلاف سنة من تاريخها. لكن سرعان ما ابتكر شكل نسخي (يكتب بسرعة) للكتابة على ورق البردي عرف بخط الكهنة. ثم ظهر الى جانبه شكل من اللغة ذاتها كان أكثر نسخية. هو الخط الشعبي الذي عرف ابتداء من سنة ٦٠٠ ق.م. والذي لم يتمكن احد بعد من معرفة اشتقاق معظم رموزه. تظهر في المخطوطات التغيرات في حسن صور هيروغليفية ومقابلاتها في الخط الكتبي. وخط الكهنة. والخط الشعبي. الصورتان الاولى والثانية صوتيتان فقط. من، من، الثالثة تعني « يكتسب ». الرابعة « يختار ». والخامسة تدل على « فكرة مجردة ».

(٥) - ابتكر الخط الاسفيني الشكل والمعروف بالخط المسماري بسبب السهولة التي يمكن حفر هذه الخطوط بها على طين رطب. وهو المادة المألوفة لكتابة هذا الخط. النموذج الظاهر في الرسم مستمد من خط مسماري ابتكر في الامبراطورية الفارسية القديمة سنة ٥٠٠ ق.م. الشكل الخارجي للكتابة هو الرابطة الوحيدة التي تربطه بالكتابة المسمارية السابقة لها في بلاد ما بين النهرين والتي كانت تقوم على الصور الرمزية. استحدثت الرموز الـ ٤٢. الظاهرة في الرسم. على اساس نموذج بابلي متأخر. من هذه الرموز ستة وثلاثون لها قيمة حرف العلة أو حرف العلة مدغماً مع الحرف الساكن. واربعه هي عبارة عن صور رمزية حقيقية. اما الرمزان الباقيان. فهما علامتا فصل بين الكلمات. كان يكتب هذا الخط من اليسار الى اليمين.

منطقة سوريا ولبنان وفلسطين في الحقبة الاخيرة من الألف الثاني قبل الميلاد . كانت هذه الابجدية الاولى (السامية الشمالية) تتألف من ٢٢ حرفاً ساكناً . تكتب من اليمين الى اليسار (١١) . كان لها فرعان رئيسيان . أدى احدهما مباشرة الى العبرانية والآرامية القديمة . وغير مباشرة الى العربية . تتألف العربية في شكلها الحالي من ٢٨ حرفاً . وهي أوسع الابجديات انتشاراً في العالم (٩)

صور رمزية . كلمة تامة . مما يفرض على العالم الصيني ان يلم بحوالي ٩٠٠٠ رمز مختلف .

تطور الأبجدية

نشأت الكتابة بالصور والكتابة بالرسوم الرمزية بمعزل الواحدة عن الاخرى في انحاء مختلفة من العالم . على خلاف ذلك . قد تكون الابجدية في الارجح قد اخترعت دفعة واحدة على يد شعب ساميّ كان يسكن

الرومي
 I При использовании коммутативных систем для распределения оказалась весьма плодотворной и эффективной для обычной радиотехники регу-
اليوناني
 Ο Ὀυσεύς καὶ οἱ σύντροφοί αὐτοῦ πλοία, τὰ οποία ἦσαν πλήρη λαφύρων, ἐπὶ Τροιάδος, ἐπιθρομίζοντες νὰ φθάσωσιν εἰς
العربي
 ١٢٨٤١ ١٢٨٤١
السومري
 ١٢٨٤١ ١٢٨٤١

عبدالاصلا...
 ...
 ...

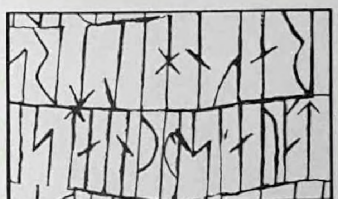

ويشه السنسكريتي من حيث (اليسار) (الشكل) . والأحرف الصينية الكلاسيكية .
 (١٠) - الكتابة الرونية . التي عثر عليها منقوشة على مصنوعات في بريطانيا وسكندنافيا . ترقى الى ما بين القرنين الثالث والسادس

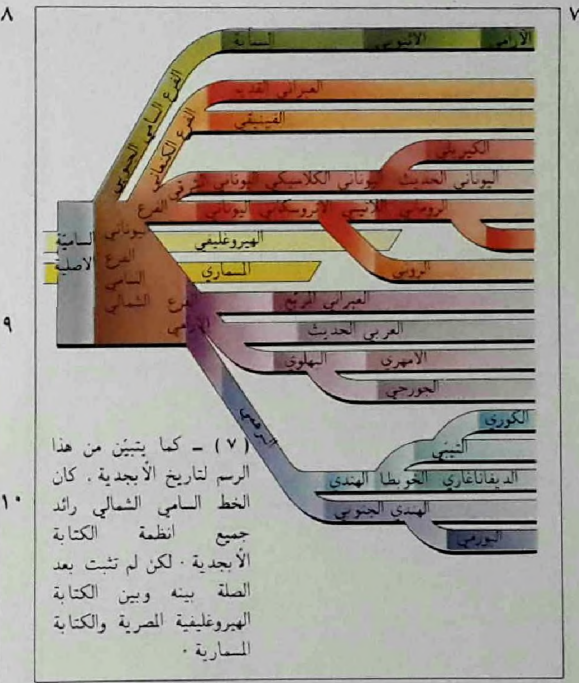

(٧) - كما يتبين من هذا الرسم لتاريخ الأبجدية . كان الخط السامي الشمالي رائد جميع انظمة الكتابة الأبجدية . لكن لم تثبت بعد الصلة بينه وبين الكتابة الهروغليفية المصرية والكتابة المصرية .

(٨) - ثمة سبعة خطوط مستعملة اليوم غير اللاتيني والعربي . هي : الروسي . وهو اشهر ابجدية من الاسرة الكيريلية ، البورمي اليوناني المشتق اصلاً من الحروف البيزنطية الصغرة ، العبراني الحديث . الذي يكتب من اليمين الى اليسار . السنسكريتي . المتمد آخر من الارامي (الديفاناغاري) الذي يستعمل على نطاق واسع لكتابة اللغة الهندية .

(باستثناء الابجدية اللاتينية) . جمع هذه الابجديات السامية تتألف من أحرف ساكنة وتكتب من اليمين الى اليسار .
في انتشار الابجدية شرقاً . كان للغة الآرامية دور حاسم . فقد كانت لغة الشرق الاوسط الدولية المشتركة طيلة عدة قرون تبتدىء بالقرن السادس قبل المسيح . عنها تحدرت . كما يعتقد معظم العلماء اليوم .
جميع الابجديات المستخدمة في الهند وفي

Digitized by Ahmed Barod

جنوب شرقي آسيا .
أما الفرع الرئيسي الآخر للأبجدية . فقد حملته الى الغرب الفينيقيون . ووصل الى اليونان حوالي القرن التاسع قبل الميلاد . من الثابت ان اليونان اقتبسوا ابجديتهم من اللغة السامية الشمالية . فقد كان في الابجدية السامية لكل حرف اسم : فحرف (أ) كان يدعى « ألف » ومعناه ثور . وحرف (ب) « بيت » وهكذا دواليك . فأخذ اليونان هذه الاسماء ودعواها « ألفا » . « بيتا » الخ .

الابجدية اللاتينية الكلاسيكية

بلغت الابجدية اليونانية الرومان عن طريق الاتروسكان . فنجم عنها الابجدية اللاتينية الكلاسيكية المؤلفة من ٢٣ حرفاً . وهي أم الابجدية الغربية الحالية .

قامت الكنيسة الكاثوليكية بدور هام في انتشار هذه الابجدية . تشير اليه بوضوح خطوط الشعوب السلافية : فالذين اعتنقوا الكاثوليكية الرومانية (بولندا) غدوا يستخدمون الابجدية اللاتينية . بينما يستخدم أولئك الذين اعتنقوا الارثوذكسية (روسيا) الابجدية الكيريلية .

تتألف الابجدية الكيريلية . التي ظهرت في القرن التاسع وتنسب تقليدياً الى القديس كيريلوس البيزنطي . من ٢٤ حرفاً اقتبست من الاحرف اليونانية المدوّرة بعد أن اضيف اليها ١٩ حرفاً آخر .

مثال الابجدية الاعلى أن تكون رموزها متميزة . سهلة الحفظ . وقادرة في الوقت ذاته على التعبير عن جميع اصوات الكلام المفيد . في الابجدية اللاتينية استوفى الشرط الاول بصورة رائعة . أما الثاني فالى حد ادنى .

العديّة	اللاتينية		الأتروسكافية		اليونانية		الساعة الشمالية
	الكلاسيكية	القديم	الكلاسيكية	الكلاسيكية	البارزة	الغنيمة	الغنيمة البارزة
A	A	A	A	A	Α	Α	Κ
B	B		B	B	Β	Β	Ϟ
C	C		Γ	Γ	Γ	Γ	Ι
D	D		Δ	Δ	Δ	Δ	Ϛ
E	E	Ε	E	E	E	E	Ϝ
F	F	Ϝ					Υ
G	G						Ϙ
H	H	H	H	H	Θ	Θ	Ϟ
I	I	I	I	I	Ι	Ι	Ϛ
J	J						Ϝ
K	K		K	K	Κ	Κ	Ϟ
L	L		L	L	Λ	Λ	Ϛ
M	M	Μ	M	M	Μ	Μ	Ϝ
N	N	Ν	N	N	Ν	Ν	Ϛ
O	O	Ο			Ο	Ο	Ϟ
P	P	Ρ	P	P	Π	Π	Ϛ
Q	Q		Q	Q			Ϟ
R	R		R	R			Ϛ
S	S		S	S			Ϛ
T	T		T	T			Ϛ
U	U		U	U			Ϛ
V	V		V	V			Ϛ
W							Ϛ
X							Ϛ

عشر . جذورها غامضة . لكن يمكن فك رموزها . بسبب وجود مخطوطات تعطي المدلول الصوتي لأحرفها الـ ٢٤ . بعض هذه الحروف يظهر تكراراً في الكتابة الانجليزية للصور الوسطى .

الاتصال بالكتابة (٢)

بلوحات الطين في بلاد ما بين النهرين (٣) . واللوحات المظلية بالشمع عند اليونان والرومان ، لكنه كان يفضل . في أغلب الاحيان . ان يكتب عليها بالقلم والحبر . او يرسم عليها بريشة . بيد ان المواد الرئيسية التي اعتمدها كانت ورق البردي والرق والورق .
اقدم المواد
كان المصريون يكتبون على البردي منذ

استعمل الانسان . على مدى القرون . انواعاً عديدة من المواد ليكتب عليها . فالمواد الصلبة . كالحجارة بالدرجة الاولى وكذلك المعادن . كان يحزها باداة حادة . اما المواد اللينة . فكان يحزها ايضاً . كما فعل

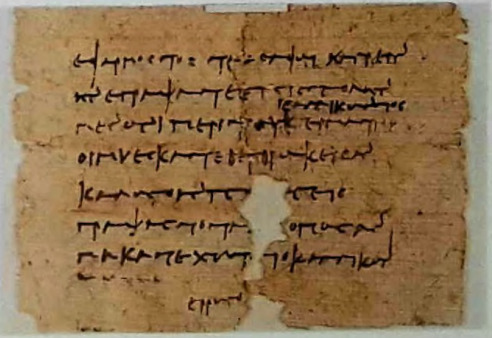
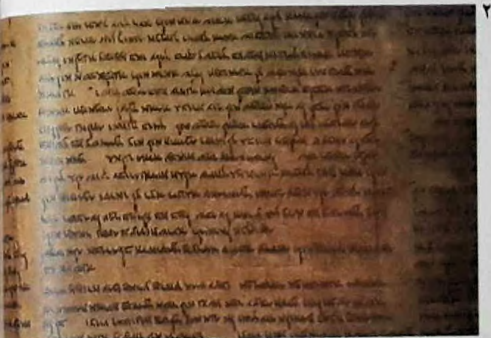

٣ عبارة عن روزنامة تسرد ايام السعد والنحس في السنة . كانت الكتابة المسماة تحفر اصلاً في الطين بقلم من القصب الميري بطريقة خاصة .

الوثيقة بين اللغة والافكار التي تنطوي عليها هذه الطوامير . وتلك التي نجدها في العهد الجديد (الانجيل) . من المسلم به اليوم ان الطوامير هذه سقت الحقبة المسيحية . وانها كانت تخص فرقة من الاثينيين . يحتوي عدد منها على اسفار من العهد القديم . بينما ينظم بعضها الآخر طريقة معيشة الاثينيين .. كتب عدد قليل منها على البردي . الا ان معظمها مكتوب على الجلد . وفي اكثر الاحيان باللغة العربية .

(١) - كانت لفافة البردي المادة المألوفة للكتابة في منطقة البحر المتوسط الشرقي لمدة ٤٠٠٠ سنة . تتضمن هذه الرسالة . المكتوبة على البردي (القرن الثالث ق م) مقطعاً يشكو فيه كاتبها من ان رسالة سابقة كانت قد قرستها القران . حفظت آثار عديدة من الأدب اليوناني على البردي دون سواه . وهو المادة التي بقيت بفضلها اقدم مخطوطات العهد الجديد « الانجيل » محفوظة .

٤ (٤) - كتبت المخطوطة السائنية . وهي نسخة للكتاب المقدس ترقى الى القرن الرابع . بالأحرف اليونانية الكبيرة المدوّرة الخاصة بالكتاب المقدس . عثر قسطنطين تشيندروف (١٨١٥) على هذه المخطوطة في القرن الماضي . في أحد الأديرة الواقع على جبل سيناء .

(٢) - اثار اكتشاف طوامير البحر الميت في منطقة قمران منذ الاربعينات اهتماماً خاصاً . وذلك بسبب العلاقة
(٣) - هذه اللوحة البابلية . التي تعود الى القرن السابع .

(٢) - اثار اكتشاف طوامير البحر الميت في منطقة قمران منذ الاربعينات اهتماماً خاصاً . وذلك بسبب العلاقة

يمكن لفها في طامور .
 في غضون القرون الاربعة الاولى للميلاد .
 حلت المخطوطة تدريجياً محل الطامور . اخذ
 هذا النمط الجديد ينتشر . عندما اخذ الرق
 يحل محل البردي الذي كان المادة الكتابية
 الاكثر شيوعاً .
 من المسلم به عموماً ان الصينيين هم الذين
 اخترعوا الورق في القرن الاول للميلاد . كانت
 اولي اشكال الورق تصنع من الخرق البالية

حوالى ٢٠٠٠ سنة ق . م . بقي البردي
 مستعملاً كمادة كتابية مدة ٤٠٠٠ سنة . كان
 يصنع من شرائح مقطعة من ساق نبات
 البردي . تبسط مجموعة منها بحيث تكون
 اليافها في اتجاه عامودي . وتمدّ فوقها مجموعة
 اخرى تكون اليافها في اتجاه افقي . ثم يضغط
 على المجموعتين لضمهما معاً حتى يؤلفا
 صحيفة واحدة . وبعد ذلك كان يلصق عدد
 من هذه الصحائف معاً لتؤلف قطعة مستطيلة

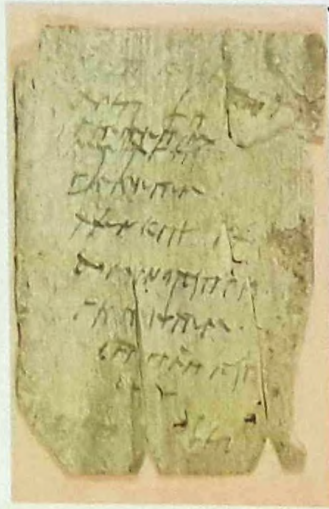

𐤀	𐤁	𐤂	𐤃	𐤄	𐤅	𐤆	𐤇	𐤈	𐤉	𐤊	𐤋	𐤌	𐤍	𐤎	𐤏	𐤐	𐤑	𐤒	𐤓	𐤔	𐤕	𐤖	𐤗	𐤘	𐤙	𐤚	𐤛	𐤜	𐤝	𐤞	𐤟	𐤠	𐤡	𐤢	𐤣	𐤤	𐤥	𐤦	𐤧	𐤨	𐤩	𐤪	𐤫	𐤬	𐤭	𐤮	𐤯	𐤰	𐤱	𐤲	𐤳	𐤴	𐤵	𐤶	𐤷	𐤸	𐤹	𐤺	𐤻	𐤼	𐤽	𐤾	𐤿
---	---	---	---	---	---	---	---	---	---	---	---	---	---	---	---	---	---	---	---	---	---	---	---	---	---	---	---	---	---	---	---	---	---	---	---	---	---	---	---	---	---	---	---	---	---	---	---	---	---	---	---	---	---	---	---	---	---	---	---	---	---	---	---



قلعة رومانية واقعة في شمال
 إنجلترا . على لائحة بالذخائر
 العسكرية . انها جزء من
 اكتشاف اثري مشير لألواح
 خشبية كتبت بالبحر . عثر
 على اولها سنة ١٩٧٣ . خطها
 هو الكتابة اللاتينية اليومية في
 القرن الثاني للميلاد . التي
 تحذرت من الحرف الاثري
 الكبير . ثم اصحت تكتب
 بشكل أتصف بالسلامة
 والسرعة .

القرن التاسع للميلاد . كتبت
 على قطعة من البردي تعود
 الى القرن الثالث ق . م .
 بأحرف يونانية صغيرة . وهو
 الخط المشتق أصلاً من الكتابة
 الجارية او النسخية .

الخط هي اليونانية . القطعة
 الظاهرة في الرسم (ب) .
 وهي احدى اللوحات المنقوشة
 حوالى ١٤٠٠ ق . م . تحتوي
 على خطوط أفقية تدل على
 الأرقام .

(٥) - ما يكل فتريز فك
 رموز الخط المستقيم ب . وهو
 الخط المينوي العتيق .
 باستعمال شبكة منسجمة رسم
 في مرزبتها (أ) وفقاً للقيم
 الصوتية المعروفة او المخفئة .
 الرموز المختلفة المستعملة في
 اللوحات الطينية المينوية .
 مقترضاً ان كل رمز يمثل
 مقطعاً . أي حرفاً ساكناً
 وحرف علة . بعد محاولات
 عدة . ثبت له أن لغة هذا

(٧) - تحتوي لوحة لاتينية
 وجدت في فنلندا . وهي

(٦) - هذه المخطوطة
 البيزنطية . التي ترقى الى

وثيقة كُتِبَ النص فيها بلغتين . كانت احدهما لغة معروفة . هكذا مكن حجر رشيد (١١) . المكتوب عليه بالمصرية القديمة وباللغوية معاً . جان شامبوليون (١٧٩٠ - ١٨٢٢) من النفوذ الى اسرار الهيروغليفية المصرية . و احياء معرفة تلك اللغة التي كانت قد انتسيت طيلة ١٥٠٠ سنة . في الخمسينات . استطاع مايكل فنتريز (١٩٢٢ - ١٩٥٦) ان يفك رموز الكتابة المقطعية المينوية المعروفة

(الورق المصنوع من الخشب يرقى الى اواسط القرن التاسع عشر) . وكانت الاقلام المستعملة في العصور القديمة تصنع عادة من القصب . اما الحبر فكان يستخرج من الكربون . وخاصة من سخام المصاييح . فك رموز الكتابات القديمة من البديهي . حين تكون اللغة مجهولة . ان يكون فك رموز الكتابات القديمة عسيراً جداً . يتوقف هذا الأمر عموماً على اكتشاف

لهذا الحرف في عهد شارلمان (حوالي ٨٠٠ للميلاد) . كان من شأنه ان يزيده بساطة ووضوحاً اكسياه شهرة جعلت منه الخط السائد في انحاء اوربوا الغربية . يعرف الخط القوطي الصغير (ت) . العائد الى القرن الثاني عشر . بالخط الاسود احياناً . حروفه هي اساساً من شكل الحروف الكارولنجية الصغيرة نفسها . لكنها اخذت مع الزمن شكل الزوايا وفقدت الكثير من وضوحها .



(١٠) - ليست الكتابة الصينية ابداعية او مقطعية . بل تستعمل حرفاً مختلفاً لكل كلمة . لذلك تقتضي استعمال آلة كاتبة خاصة . هي عبارة عن طبق يحتوي على ٢٠٠٠ حرف من الحروف الشائعة الاستعمال . بالاضافة الى اسطوانة آلة كاتبة عادية . كلا الحزتين يتحركان . بحيث يمكن تركيز الاسطوانة فوق الحرف المطلوب وطبعه عليها . ثم يجب تحريك الاسطوانة فوق الصفوف والأعمدة للوصول الى الحرف التالي .

(٨) - ترقى هذه المخطوطة الى القرن السادس للميلاد . وهي نموذج من الكتابة اللاتينية المدوّرة . التي هي شكل مدوّر من الحروف الكبيرة المستعملة في النقوش . ومكثف للكتابة ايضاً على مخطوطات الرق .

(٩) - الخط الأثري الكبير او الاستهلاكي (أ) هو النوع الذي نجده عادة في النقوش . انبثقت الحروف الصغيرة اصلاً عن الحرف الجاري او النسخي الصغير (ب) . العائد الى القرن الرابع . وما الحرف الكارولنجي الصغير (ت) سوى نتيجة لتطوير متعمّد

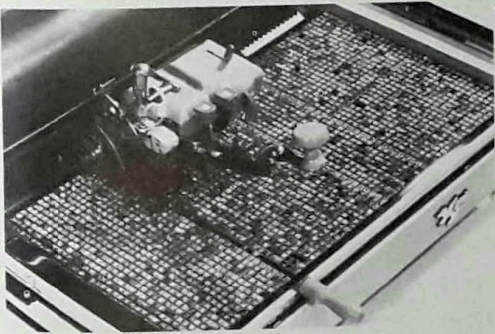
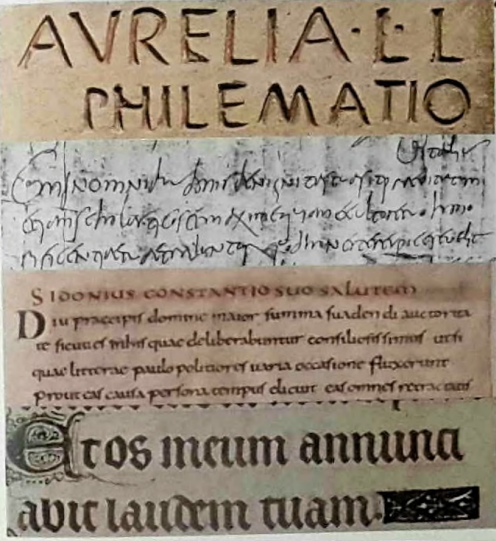

بالخط المستقيم ب (٥) .
يجب ان لا نظن ان جميع مشاكل فك
الرموز تزول حين تكون لغتها معروفة . فك
رموز الكتابة . المحفورة في مواد ليّنة تتابعاً
طوال عدة مئات من السنين . ينطوي هو
ايضاً على مصاعب كبرى . ناجمة عن التغير
الطبيعي الذي يطرأ على انماط الكتابة مع
الزمن . ففي اليونان مثلاً يمكن بسهولة
تبين هذا التطور بالمقابلة بين الاحرف

تطور انماط الكتابة

يتجلى تطوّر انماط الكتابة في الخط
اللاتيني (٩) على اوفى شكل من التنوع .
ففي الحرف الكبير تظهر الصلة بوضوح بين
حروف الحقة الكلاسيكية والحروف الكبيرة
الحديثة . وهي صلة لا يزال من الممكن
التثبّت منها بسهولة في الكتابة المدوّرة
المستعملة في مخطوطات الرّق العائدة الى
القرن الرابع (٨) . لكن ليس بين الخط
اللاتيني العائد الى القرنين الاولين للميلاد
(٧) والمكتوب على البردي والخشب . وبين
الأبجدية اللاتينية اي شبه يذكر .

عندما اخترعت الطباعة في الغرب .
استعمل الخط القوطي لطبع الكتب الاولى .
بيد ان ادباء القرن الخامس عشر في ايطاليا
فضّلوا . كرد فعل متمعد على القوطي . العودة
الى خط مستوحى من الكارولنجي العائد الى
القرن التاسع . وهو الخط الذي كتب له ان
يصبح آخر الأمر الخط الشامل لاوروبا
الغربية (مع أن ذلك لم يحدث في المانيا
حتى القرن الحالي) . بذلك يتضح كيف ان
الخط الكارولنجي هو . في جوهره . خط
الطباعة الحديثة .

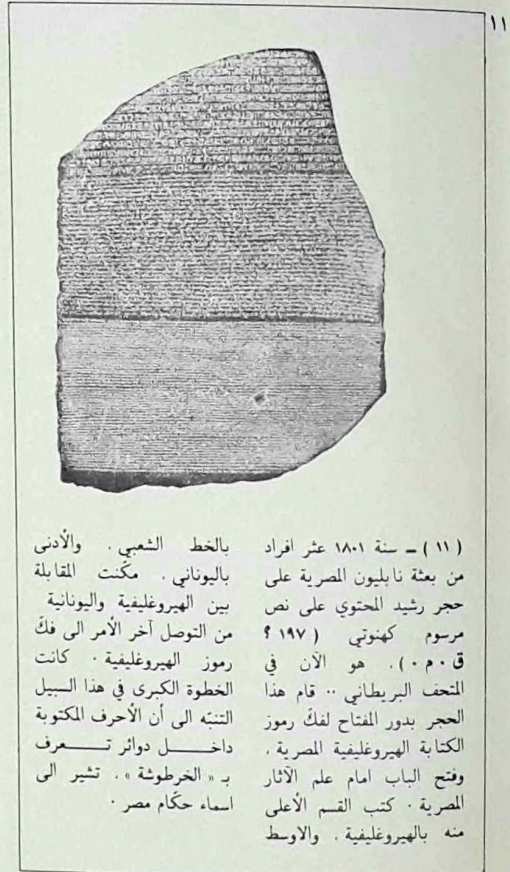

(١١) - سنة ١٨٠١ عشر افراد
من بعثة نابليون المصرية على
حجر رشيد المحتوي على نص
مرسوم كهنوتي (١٩٧ ؟
ق ٢٠٠) . هو الآن في
التحف البريطاني .. قام هذا
الحجر بدور المفتاح لفك رموز
الكتابة الهيروغليفية المصرية .
وفتح الباب امام علم الآثار
المصرية . كتب القسم الأعلى
منه بالهيروغليفية . والوسط

دراسة الانسان

لم تعر عادات تلك الشعوب وتقاليدها القبلية الاهتمام الذي كانت تعبره للشؤون العسكرية والادارية . وكانت كل احكامها حول هذه العادات والتقاليد الذاتية . تصدر فقط في ضوء قيمها الحضارية الخاصة .

اما مجموعة علماء الانسان الناشئة في القرن التاسع عشر . فقد جعلت من طرق حياة الشعوب وتقاليدها . التي كانت تبدو لهم غريبة وغير مألوفة . مواضيع بحوث علمية .

تم اكتشاف الشعوب البدائية او القبلية على دفعات متتالية . اكتشفتها المجتمعات القديمة . كالآغريقية والرومانية والصينية عندما اخضعت . قريبا من حدودها . الشعوب التي كانت اقل تطوراً منها . لكنها

افريقيا . لكن رتشارد برتون (١٨٢١ - ١٨٩٠) شد شذوذاً بارزاً عن هذه القاعدة . اذ نشر ٤٣ مجلداً عن رحلاته الى افريقيا والهند والشرق الادنى والامريكيتين . فقد قام مع جون سبيك (١٨٢٧ - ١٨٦٤) بحملتين لاكتشاف منابع النيل الابيض . لم يكتب لهما النجاح فيهما . لكنهما عثرا . في الرحلة الثانية (١٨٥٧ - ١٨٥٨) على بحيرة تنجانيقا . من المؤلف القول ان ما كان يهم معظم المستكشفين عموماً . اكثر من اي شيء آخر . انما هو البقاء على قيد الحياة من جهة . وتهليل الجماهير لمن يسبق منهم الى اكتشاف مهم . من جهة اخرى . كالغور على ينبوع الزمبيزي او فتح اراض جديدة للاستعمار . ففي الوقت الذي وصل فيه الانثروبولوجيون الحقيقيون الى تلك المناطق . كانت حضارات بدائية عذة قد زالت بسبب هذا الموقف الاوروبي الهدام .



التوسع الاوروبي

في اواخر القرن الخامس عشر بدأت الاستكشافات الجغرافية على يد البرتغاليين والاسبان والانجليز والفرنسيين والهولنديين وغيرهم . فأدت الى فيض من المعلومات حول طرائق الحياة المختلفة للمجتمعات غير الغربية . او كما كانت تدعى ظلماً « غير المتحضرة » . فالبجّارة والرؤاد (٧ ، ٤ ، ١) والتجار وصيدو الفراء والجنود والمرسلون أسهموا جميعاً

في توفير الكثير من المعلومات . وكانت هناك . في عهد ما قبل الانتروبولوجيا . ملاحظات ذات قيمة خاصة . هي التي جاء بها علماء مدربون على مناهج البحث . كانت معلوماتهم أكثر تفصيلاً وموضوعية من روايات الرخالة السطحية (٢) . رغم انهم نادراً ما ولجوا الى صميم الحياة البدائية . في النصف الثاني من القرن التاسع عشر . سارت المعرفة المتزايدة للمجتمعات البدائية في

(٢) - كان للبدو السيشيين

القديمي . الذين كانوا يعيشون شمالي البحر الاسود . امور كثيرة مشتركة مع شعوب آسيا الوسطى البدوية التي درسها الاوروبيون بعد ذلك بألبي سنة . فقد ترك لنا هيروdotس (٤٨٥ - ٤٢٥ ق م) وصفاً مستفيضاً لتقاليد السيشيين ومؤسساتهم . ولما كانت الكتابات من هذا النوع نادرة بين الاقدمين . فقد كان لما خلفه لنا هيروdotس قيمة نفيسة . بالرغم من ان جزءاً من معلوماته لم يكن مستقى من مصادر مباشرة . بل مأخوذاً عن الاغريق . من هذه المعلومات ان السيشيين كانوا شعباً متحضراً . ويتاجر مع الاغريق . يظهر الاثر الاغريقي على زخارف الحلبي التي ترى هنا . لكن اهم ما كان يميز الكتابات القديمة انما هو تلك الاساطير . كالتي



رواها هيروdotس . عن اجناس من البشر كانوا يعيشون في ما وراء سيشيا . ولغيرهم قوائم ماغز . بينما ينتم البعض الاخر نصف السنة .

في امريكا الوسطى . حياة هؤلاء الهنود الكمايرو . والجنوبية . سيراً على الاقدام او على ظفر حصان او في زورق . وجمع معلومات علمية عن قبائل لم تكن معروفة من ذي قبل .

(٣) - قام العالم الالماني والرخالة الكسندر فون همبولت . في مرحلة ما قبل الانتروبولوجيا . بدراسة عدد كبير من قبائل امريكا الجنوبية . التي تشبه حياتها

التقاليد البدائية .

علم الانتروبولوجيا

في الستينات . بلغت معرفة المظاهر الحضارية المختلفة للجنس البشري حداً من التفصيل اصبح معه بالامكان القيام بمشروع علمي منظم - الانتروبولوجيا - بغية ترتيب مجموعة المعلومات المبعثرة واستخلاص معانيها . كان بين الاسئلة التي اخذ يطرحها

افريقيا والمحيط الهادىء وآسيا جنبا الى جنب مع تقدم الامبريالية الأوروبية . التي جزأت اقطار العالم غير الغربي الى ممتلكات استعمارية وزعتها بين عدد قليل من البلدان الغربية . كان حكام المستعمرات المنشأة حديثاً يحاولون . باهتمام متفاوت . معرفة أنماط حياة الشعوب المستعمرة ومراعاتها . غير ان بعضهم كانوا يشعرون ان بإمكانهم بلوغ اهدافهم حتى لو كانوا يجهلون تعقيدات

(٤) - قاد القبطان جيمس كوك (١٧٢٨ - ١٧٧٩) ثلاث رحلات استكشافية في المحيط الهادىء . نجم عنها اكتشاف جزر عديدة مع مجتمعاتها . من بين أكثر هذه المجتمعات تطوراً من الناحية السياسية والحربية سكان جزر هاواي . حيث قتل كوك خلال رحلته الثالثة . التي برهن بها انه لا يوجد طريق بحري مباشر بين المحيط الهادىء وخليج هدسن . بعد كوك مباشرة اصبح ارتياد المحيط الهادىء نادراً . شكّلت مذكرات كوك المتنوعة عن رحلاته مصدراً قيماً للمعلومات عن حضارات هذه الجزر .

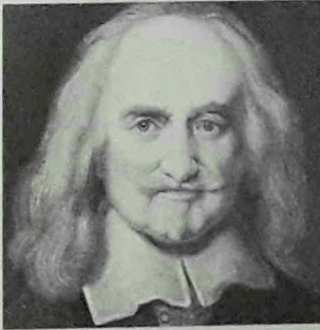

(٥) - وصف الفيلسوف الانجليزي توماس هوبس (١٦٧٩ - ١٥٨٨) الحياة البدائية بأنها « مفرقة وبهيمية وقصيرة » . بالرغم من ان هذا الرأي كان متطرفاً . فإنه جاء مقابلاً للمفهوم التطوّرف الآخر عن الحياة البدائية . وهو مفهوم « التوحش النبيل » . كان هوبس يعتقد انه اذا كان جميع الناس متساوين بحكم ظروف الحياة . فكل واحد

لكنهم اختلفوا في اساليب الوصول الى الاجابة عنها . فبعضهم ، مثل ادوارد ب . تايلر (١٨٣٢ - ١٩١٧) . كان يروقمه التخيّر من بين الملاحظات التي جاء بها الرّواد والمرسلون والرّحالة ، بينما كان غيرهم يدرس الحياة البسيطة مستقاة مباشرة من مصادرها . فلويس هـ . مورغن (١٨١٨ - ١٨٨١) . مثلاً . كان أوّل من اعطى وصفاً علمياً لحضارة بدائية . هي حضارة الهنود الايروكوا .

لقد شقّ مورغن وتايلر وغيرهما الطريق لاكتشاف الشعوب البدائية الاصلية . بطرحهم اسئلة حول معنى العلاقات المتبادلة بين المؤسسات البدائية ، وبابتكارهم الطرائق والنظريات للاجابة عن هذه الاسئلة . هكذا تكونت لدى الانتروبولوجيون فكرة واضحة عن الانسان كنوع ذي حضارات مختلفة . وجاؤا بمخططات ترسم الخطوط الكبرى لتاريخ البشرية العام .

الانتوغرافيا او التحليل المستمر

من السهل وصف طريقة الانتروبولوجيا . لكنه من الصعب جداً تطبيقها . انها تتطلب دراسة مركزية طويلة الأمد للحضارات البدائية . من خلال لغاتها المحلية ، ومشاركتها ظروف حياتها الاصلية بقدر الامكان . للوصول الى تفهّمها من وجهة نظر افرادها ذاتهم . طريقة الانتوغرافيا المركزة دشّنها الانتروبولوجسي البولونسي برونسلاف مالفينوفسكي (١٨٨٤ - ١٩٤٢) . في اوائل العشرينات . في دراسته لسكان جزر تروبرياندا . ان فهمنا الحاضر للانسان البدائي ناجم عن مئات الدراسات الانتوغرافية التي اجريت منذ ذلك الحين في جميع اقطار العالم .

الانتروبولوجيون الاوائل على انفسهم اسئلة مثل ، « ما هو المعنى الذي يجب اعطاؤه لبعض التقاليد الغريبة . كعناية الرجل بارجوحته خلال حمل زوجته . وتجديفه عندما يعطس رفيقه ، او تسمية شقيقة زوجته زوجتي ؟ » ، « واذا كانت القبائل في مختلف انحاء العالم تمارس التقاليد ذاتها . فهل يشكل ذلك برهاناً على وجود علاقة تاريخية فيما بينها . او انها تطورت تطوراً مستقلاً ؟ » .

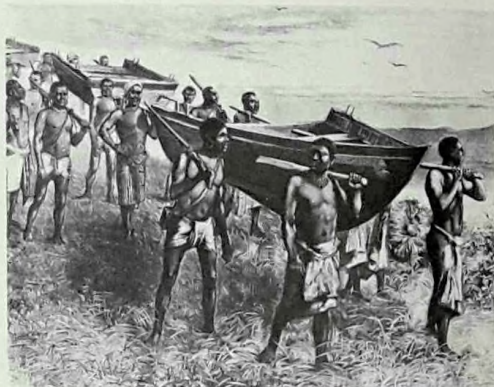

(٦) - « المتوحش النبيل » (٧) - كان هنري مورتنون صورة مثالية تجسّمت في هذا الرسم الرومنطقي لملك هاواي . كاميهامها . وهي تعكس نظرة الاوروبيين الى المجتمعات القبلية على اثر تعرفهم الحديث اليها . كان جان جاك روسو (١٧١٢ - ١٧٧٨) . الذي تأثر الى حد ما بروايات المسافرين . يعتقد ان الانسان البدائي صالح بالطبع وان المجتمع هو الذي يفسده . وقد تصور « حالة طبيعية » اصلية كان فيها جميع الناس متساوين . معتبراً ان عدم المساواة هو المصدر الاول للشر . (١٨٧٧) .

نشأة المجتمع الإنساني

النظريات المتغيرة

أصبحت نشأة المجتمع الإنساني موضوع تدقيق علمي على يد أصحاب نظريات التطور الإجتماعي في القرنين الثامن عشر والتاسع عشر، ومنهم ادم فرغوسن (١٧٢٣ - ١٨١٦) ولويس هـ . مورغن (١٨١٨ - ١٨٨١) وج . ج . باشوفن (١٨١٥ - ١٨٨٧) وادوارد ب . تايلور (١٨٣٢ - ١٩١٧) وأندرو لانغ (١٨٤٤ - ١٩١٢) وج . ف . ماك لنن

يعود قدم المجتمع الإنساني الى بضعة ملايين من السنين على الأكثر والى بضعة عشرة آلاف سنة على الأقل . لكن معرفتنا لأقدم المجتمعات، وان كانت متقطعة، فخطوطها العريضة لم تعد سرّاً علينا .



(١) - ما زلنا نتساءل بكثير من الحيرة أي من أنواع القردة الكبرى كان أكثر شهماً بأجساد الانسان؟ يظهر في الرسم طفل يلعب مع اورنج اوتان .

(٢) - الرّياح، كالانسان البدائي، حيوان اجتماعي يعيش وسط الجماعات، يأكل أنواعاً مختلفة من الأطعمة، وهو منتشر في جزء واسع من العالم القديم اذ ظهرت خلال الـ ٥٠٠٠٠ سنة الأخيرة أدوات من النوع الذي تستعمله الشعوب التي تعيش في الصيد والقطاف، كالسكان الأصليين

في استراليا (الرسم) والبشعن . حمل تطوّر التقنية السريع بعض علماء الانثروبولوجيا على القول بأن المجتمع البشري ظهر بظهور الانسان الحديث (من الناحية التشريحية) واكتشاف طرق جديدة لاستعمال الأدوات . وذلك منذ ٥٠٠٠٠ سنة . فقط ممّا يتناقض مع الرأي القائل بأن أصول البشرية تعود الى مليون سنة أو أكثر .

والتي تعتبر الأساس الرئيسي لتنظيم المجتمع القبلي، أثر عميق في انثروبولوجيات من جاؤوا بعده .

وكان لتايلور أيضا إسهام كبير . ففي محاولته تفسير عالمية الزواج الخارجي . وهو القائم على تحريم الزواج فيما بين أعضاء جماعة معينة . بين أن الزواج من خارج الجماعة كان من شأنه توسيع دائرة التعاون والمساعدة المتبادلة . فالفئة المحلية . بدلا من

(١٨٢٧ - ١٨٨١) . ركّز هؤلاء العلماء اهتمامهم على المؤسسات الأساسية والعالمية . كالأُسرة وتحريم سفاح القربى . والنسب . كما وضعوا نماذج للمجتمع البشري البدائي . لعل مورغن كان أبعد هؤلاء العلماء أثرًا . فقد أسهم كتابه « المجتمع القديم » (١٨٧٧) في تكوين النظرية الماركسيّة . كما كان لاكتشافه القرابة التصنيفيّة . التي تشمل أعضاء الأسرة القريبين والأقارب البعيدين معاً

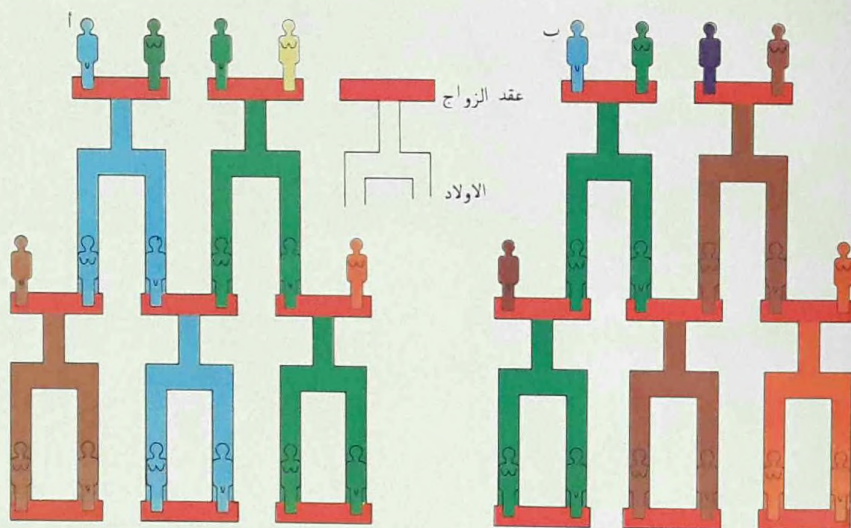

عضوية المجموعة من خلال الأم . لكن هذا ليس هو النظام الأمومي حيث السلطة للأم . بل يكون فيه الغالب عادة هو الصورة البارزة . كان ج . ح . باشوف يعتقد أن مجتمعات السلالة الأمومية شكلت مرحلة أكثر بساطة . سبقت بروز مجتمعات السلالة الأبوية . بانياً هذا الرأي على أن

(٤) - من المرجح أن تكون القواعد السلالية من ابتكار المجتمعات البدائية . فالسلالة التي ترجع إلى جد واحد من خلال الذكور (أ) (نظام السلالة الأبوية) أو من خلال الإناث (ب) (نظام السلالة الأمومية) تضع كل شخص في مجموعة تمنح أعضائها الكثير من أهم حقوقهم ومسؤولياتهم . لكنها لا تسمح لهم بالزواج فيما بينهم . في نظام التحدر عن الأب . يميز الأثر والخلافة من خلال الزوجته وللزوج حقوق على زوجته وأولادها . فاذا تزوج رجل من الذرية الزرقاء (الرسم) امرأة من الذرية الخضراء . ينتمي الأولاد إلى الذرية الزرقاء . في نظام التحدر عن الأم . تنتقل

بعقله القواعد الاجتماعية والتقاليد. وأن الأسرة قد تطورت من الأشكال الدنيا الى العليا. او من البسيطة الى المركبة (كانت الأسرة الفكتورية الأحدثية الزواج تعتبر الشكل « الأعلى ») . في الواقع . لا تتطور الأسرة على هذا النحو بل يمكن أن تكون قد اصبحت أكثر بساطة . عندما أخذت مؤسسات اخرى على عاتقها وظائف كانت الأسرة تمارسها . كذلك تقدمت المعرفة الواقعية تقدماً

أن تعتمد على اعضائها ووسائلها الخاصة تستطيع . اذا ارتبطت مع الآخرين بعلاقات زواج وقرابة . أن تستجد بهم عند الضرورة . ويقول تايلور أنه من المرجح أن القضية كانت « قضية زواج من الخارج او موت » .

لقد رفضت النظريات الحديثة الكثير من الإفتراضات السابقة . فكان يعتقد مثلاً أنه بالإمكان تفسير التطور الإجتماعي كعملية فكرية . كان فيها الانسان البدائي يستنبط



٦ وما أن المجتمعات البشرية البدائية مؤلفة من مجموعات عائلية تربط بينها أوامر القربى . فقد أصبح بالإمكان اعتبار الزواج وتحريم سفاح القربى وقواعد الزواج اجمالاً بمثابة اسس للمجتمع .

(٥) - ما دام الزواج مؤسسة انسانية عالمية . يمكن اعتبار البشر « نوعاً يتزوج » (يرى هنا زواج فرنسي) . يبدو أن وظائف الزواج رغم تغير أشكالها . لا تتغير إلا قليلاً . حتى في المجتمعات البشرية

المقدمة المعقدة . ففي جميع المجتمعات المعروفة تقرّر قواعد تحريم سفاح القربى أنه بين الأفراد الذي يشكلون نواة العائلة . الزوج والزوجة . والأخ والأخت . والأم والأب . والعلاقات الجنسية الأخرى . لا تجوز بين الزوج والزوجة . أن الطابع العالمي لهذه التحريمات يحمل على الاعتقاد أنها قواعد ذات أهمية أساسية .

(٦) - تبين عادات سكان استراليا الأصليين أن الحقوق والواجبات الحقيقية متعلقة بوضع القرابة الشرعي . فالصياد الذي يقتل كنفراً . عليه أن يعطي أقارب معينين أقساماً خاصة منه . من المعتقد أن القواعد التي تحدد المشاركة في الطعام كانت من أقدم الابتكارات الحضارية .



كبيرا بفضل الدراسات الاثنوغرافية حول
أبسط المجتمعات البشرية .

المؤسسات البشرية الاساسية

كانت نتيجة هذه الدراسات أنها بيّنت
أولاً أن أبسط مجتمع بشري . كالذي يتمثل
في حضارات الصيد والقطاف كحضارة البشمن
في صحراء كلهاري مثلا . او حضارة سكان
استراليا الأصليين (٢) . أما هو نظام معقد

لمؤسسات بشرية عالمية ربما كانت أقدم ما
عرفه البشر من مؤسسات . وهي تشمل :
تحريم سفاح القربى . أي تحريم العلاقات
الجنسية بين أعضاء العائلة المباشرين : الزواج
الخارجي . وهو قاعدة تفرض على الفرد
الزواج من جماعة خارج جماعته الخاصة
تكون عادة أوسع منها : القرابة . وهي الأقرار
بوجود فئات متنوعة من الأقارب يتصرف
الواحد منهم مع الآخر بطريقة محددة
الأصول : الزواج (٥) وهو المؤسسة العالمية
(نسبة للمجتمعات المعروفة) التي تجعل
إنجاب النسل أمراً شرعياً وتكوّن علاقة قرابة
جديدة (كالأصهرة مثلا) : الأسرة التي هي
الوحدة الاقتصادية الأساسية : تقسيم العمل
المبني على الجنس والسّن : المبادلة وهي
المشاركة في الطعام والسلع الأخرى : وأخيراً
مفهوم الأرض بما فيها مفاهيم الملكية .

كان أبسط أشكال المصاهرة هو الذي
يتبادل فيه الرجال اخواتهم جيلاً بعد جيل .
في أنظمة أكثر تعقيداً . كانت الفئة التي تأخذ
زوجات من فئة أخرى لا تعطي هذه الفئة
زوجات من عندها (٤) .

أصل المجتمعات البشرية

هكذا نجد أصل المجتمعات البشرية في
جذور هذه المؤسسات الأساسية المتشابكة التي
عملت قوى عديدة على تكوينها . منها طول
مدة اعتماد الأولاد على والديهم : وتطوّر
استعمال الأدوات التي سبقت بكثير أولى
المجتمعات البشرية : والحاجات الأساسية
للحياة الإجتماعية . كالمشاركة في الطعام
وتأمين الهجوم والدفاع ونقل المعرفة التقنية
والاجتماعية من جيل الى جيل .

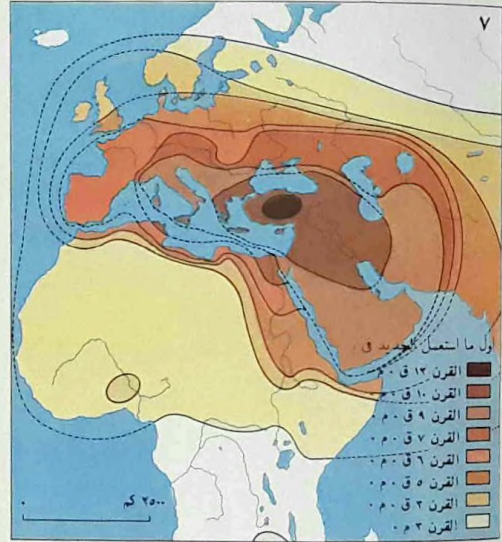

(٧) - للإنتشار عن طريق
الإقتباس او عن طريق امتداد
الحضارات الى مناطق
جديدة . أثر عميق في التطوّر
الاجتماعي . فإنتشار
المصنوعات الحديدية . انطلقاً
من الشرق الأدنى القديم .
أسهم في تحسين صنع الأدوات
والأسلحة اسهاماً آمن للشعوب
التي كانت تقتنيتها تموّفاً على
جيرانها . ثم جاءت الغزوات
التي نجمت عن ذلك .
فأحدثت بدورها كثيراً من
التغييرات الاجتماعية .

مراحل التطور الاجتماعي

نماذج المجتمع البشري لا يوافق بالضرورة تقسيم المؤرخين للاحداث الى عهود أو عصور، تقسيم المجتمعات الى مراحل تطورها الاجتماعي . فتقسيم التاريخ الاوروبي مثلاً الى قديم ومتوسط وحديث لا يتوافق مع مراحل تطوره الاجتماعي، اذ أنه بينما كانت اوروبا القديمة، أو القسم منها الذي كان تحت الحكم الروماني، يمثل مرحلة المجتمع ذي

التاريخ سجل للاحداث الماضية أو لتفسيراتها لها . لكنه وحده لا يمكننا من معرفة الماضي . فنحن بحاجة ايضاً الى دراسة التطور الاجتماعي، اي كيف تغير المجتمعات تنظيمها .

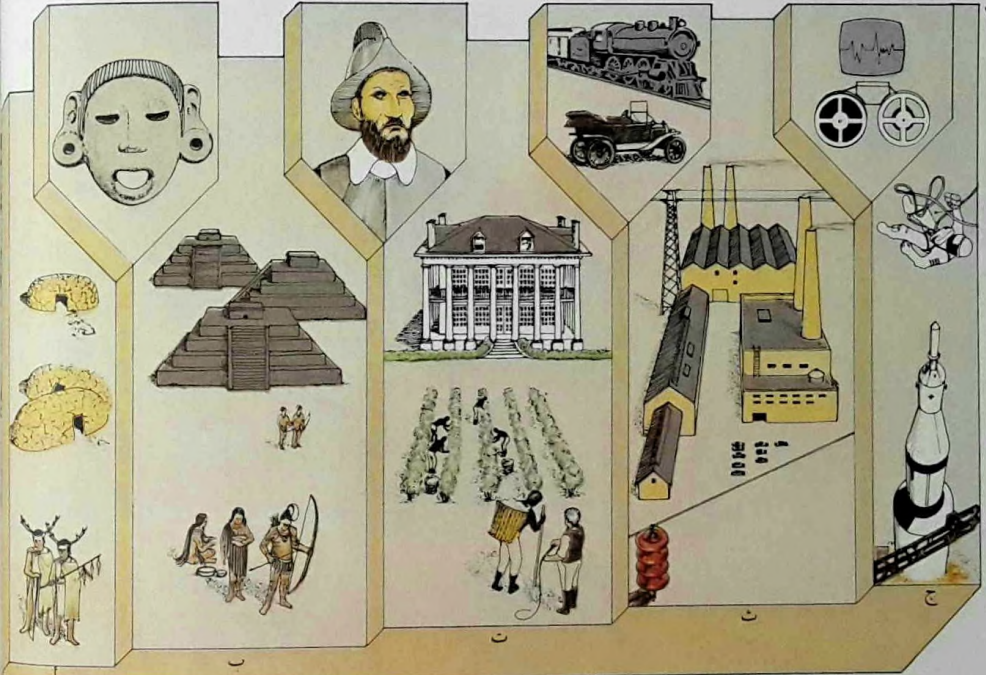

- (١) - يتم عادة التطور الحضاري لاي مجتمع خاص نتيجة لغزو خارجي من قبل مجتمعات اكثر منه تطوراً . لكن نادراً ما يجاري هذا النوع من التطور أهمية التطور التدريجي داخل المجتمع ذاته.
- (أ) . متأثرة بعض التأثير
- (ب) بحضارة المكسيك (ب) . المنظمة سلطوية أكثر تعقيداً . ثم انشأ المستعمرون الأوروبيون في الجنوب القديم . المجتمع الزراعي القائم على الرق (ت) . ولم يتحول الجنوب الذي انتصر عليه الشمال المتصنع خلال الحرب الأهلية . الى مجتمع مدني صناعي . الا بعد الحرب العالمية الثانية (ث) . في الستينات وفر الجنوب لأمريكا مواقع دفعت بها الى عصر الفضاء (ج) .

من هنا يبدو أن التقنيات المستعملة لا تعين المراحل التطورية ولا تشكل ميزتها الخاصة . فالدور الرعاة مثلاً قد ينتمون الى قبائل صغيرة أو الى دول ذات تنظيم مركزي (٦) . كذلك لا تتبع المجتمعات في تطورها خطأ مستقيماً لا يتغير خلال تعاقب محدد من المراحل (٤) . لا تسير عملية التطور على اي طريق مرسوم سلفاً . فهي بالاحرى « انتهازية » . تتكيف

التنظيم السياسي القديم . لم تكن مجتمعات القرون الوسطى التي عقيتها سوى نسخ عن المرحلة ذاتها . اصغر واكثر تخلفاً . غير أن المجتمعات الأوروبية الحديثة . التي بدأت مع ظهور الرأسمالية الصناعية . تمثل نموذجاً عاماً جديداً . هو نموذج الدولة الصناعية . فالمرحلت المختلفة من التطور الاجتماعي ترتكز اذن في الواقع على اشكال مميزة من التنظيم لا على حقبات زمنية أو مناطق أو أحداث معينة .

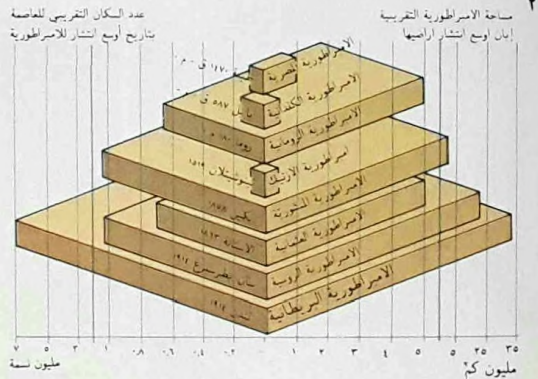
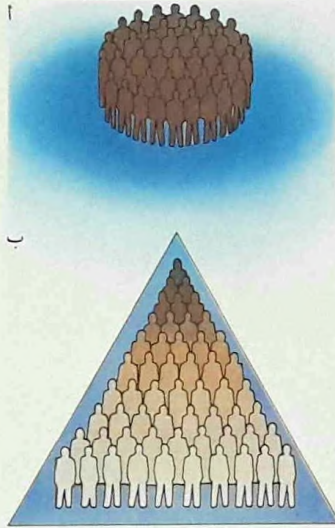

(٢) - تقوم المراقبة المركزية الفعلية بدور هام في ضبط حجم الدولة . وهذا بدوره يتجلى في حجم عاصمة الدولة .

(٣) - كان الانتقال من شكل المجتمعات غير الهرمية والقائمة على القرابة (أ) الى المجتمعات السلطوية ذات الطبقات (ب) . تقدماً ذا أهمية فائقة بالنسبة الى

التطور الاجتماعي . فالاجهزة الاجتماعية في المجتمعات غير الهرمية ليست من القوة بحيث تستطيع الحؤول دون تضارب الحاجات بين عدد كبير من الاشخاص . لذلك تظل هذه المجتمعات محصورة ضمن نطاق القرابة . بينما تتمتع المجتمعات السلطوية والدول بحدود طبيعية معينة وبحكومة سيدة تهتم على السكان .

(٤) - كانت « الحقبات الاثنية » أو المراحل التي سجلها لويس هـ . مورغن في كتابه « المجتمع القديم » تقنية تتضمن القول بتقدم المجتمعات خلال كل مرحلة . لم تعد فكرة التطور هذه ذات الخط الواحد مقبولة . وترتكز المراحل اليوم على معايير اجتماعية .

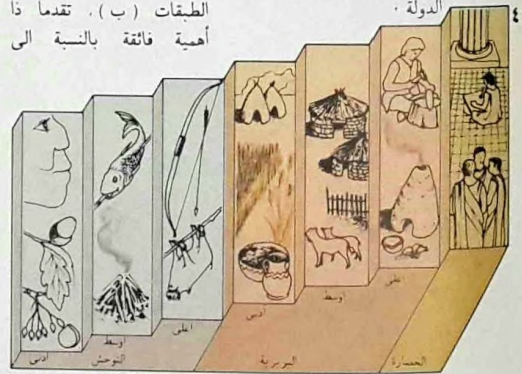

بالعصر الحجري الحديث . أن حلول العصر الحجري الحديث . عندما بدأت الزراعة . قد استلزم تغيرات كبرى . فمن خلال تدجين النباتات والحيوانات المختلفة (وهو تقدم تقني اساسي للزراعة) . تغيرت علاقة الانسان ببيئته تغيراً جذرياً . بالإضافة الى ذلك . ساعدت الزراعة على تزايد عدد السكان . ولعل هذه الزيادة بلغت عشرين ضعفاً لما كانت عليه لدى حضارات القطافين

فيها المجتمعات استجابة لتحديات البيئة . بما في ذلك أوضاعها المادية وعلاقتها مع المجتمعات المجاورة (١) .

الغاية من التمييز بين نماذج المجتمعات أو مراحلها المختلفة هي تعيين مواقع هذه التغيرات الرئيسية في مجرى التطور الاجتماعي (٢) واكتشاف اسبابها . لكن هنا بالذات . كثيراً ما يختلف علماء الانثروبولوجيا . احد هذه الخلافات يتعلق



(٦) - كان رعاة من البدو يقطنون في الماضي الحزام الافريقي الآسيوي الكبير المؤلف من صحاري وسهاب . يعيشون من مواشيم ومن غزوهم ايضاً لسلاوحت والمجتمعات الزراعية . كانت مجتمعات كثيرة من الرعاة . كطوارق شمالي افريقيا ومغول آسيا هرمية السلطة . وكانت مقدرتها على التحرك تجعلها ذات فعالية عسكرية . فالمغول مثلاً اكتسحوا واحتلوا امبراطورية واسعة الاطراف . كذلك فعل الطوارق فيما بعد .

(٥) - الشعوب التي لا تزال تعيش من الصيد أو القطاف أو صيد الاسماك على غرار بوشمن (أ) صحراء كلهاري في جنوبي أفريقيا أو الاسكيمو في غرينلند (ب) . هي من بين آخر بقايا ايسط شكل للتنظيم الاجتماعي واقدمه . فالبيئة القاسية التي تعيش فيها تلك الشعوب . لا تساعد على تطور تلك القبائل وعلى جعلها أكثر تعقيداً ورقياً . لأنها لا تصلح لتأمين معيشة عدد كبير من السكان المستقرين .



واكثر تعقيداً وأقوى اتحاداً من المجتمعات القبلية . ولأول مرة اصبح الاشخاص والاسر والعشائر متميزة بالسلطة السياسية والسيطرة على الموارد والمساهمة في الحياة الاقتصادية .

كان للمجتمعات الخاضعة للسلطة طاقة على التوسع وعلى إحكام النظام المركزي معاً . من المحتمل ان تكون هذه المجتمعات السلف المباشر لاولى المجتمعات ذات الدولة المنظمة التي قامت في ما بين النهرين ومناطق اخرى . تابعت هذه الدول الجديدة السير على خط التقدم التطوري ، الذي بدأته المجتمعات الخاضعة للسلطة . بإحلالها محل الاسر الحاكمة حكومة أو فئة حاكمة تتمتع بالقوة الرادعة . ان ظهور هذه القوة القادرة على توحيد الفئات المختلفة وزيادة عدد السكان (٧) والممارسة للمركزية بنجاح ، قد دشن مرحلة جديدة من التطور وأدى الى زوال العديد من المجتمعات الاكثر بساطة .

مجتمعات السلطة

كان التطور الحاسم ظهور الزعامة الوراثية التي حلت محل الرئاسة العابرة في المجتمعات القبلية (في الواقع يشبه ظهور الزعامة الوراثية ، نظراً لأهميتها ، بظهور الجهاز العصبي المركزي في التطور البيولوجي) . لقد كانت انظمة الرئاسة أوسع

(٧) - تعطي الكثافات السكانية تفوق بكثير كثافتها النسبية للسكان في العالم الجديد . ايام الفسح الاسباني . معنى واضح للدور الذي يقوم به مجتمع منظم بشكل دولة في زيادة عدد السكان . ففي المناطق التي كانت تسودها امبراطوريتنا الازتيك والانكا في الامريكيتين الوسطى والجنوبية ، كانت كثافة السكان في مناطق أمريكا الشمالية وشرقي الانديز في جنوبي أمريكا ، التي كانت اوسع مساحة الى حد بعيد . يعكس هذا الفرق تفوق النظام الاقتصادي الذي ينشأ مع التنظيم السياسي . الأرقام هي تقديرات لمجموع السكان في كل من هذه عند اكتشاف أوروبا لأمريكيات الثلاث .

الدولة الامية

من حيث التطور إذن ، كانت المجتمعات خلال القسم الاكبر من تاريخ البشرية من نوع واحد : مجتمعات صغيرة غير هرمية ، تجمع بين افرادها أواصر القربى والزواج وزعماء القبيلة ، الذين نادراً ما كانوا يتميزون ، في معظم تلك المجتمعات ، عن سائر ابناء القبيلة . في البيئات المحظية ، ولا سيما بعد اكتشاف الزراعة ، ظهرت المجتمعات القائمة على السلطة . ثم تطوّر بعضها في ما بعد الى دول حقيقية . بعد ذلك ، ظهرت في أوروبا الغربية الدولة الامية ، التي اصبحت النظام الاجتماعي السائد في العالم الحديث .



أولى المجتمعات البشرية

واسترالاسيا وجزائر المحيط الهادئ والقسم الأكبر من الأمريكتين (٥) . أن أكثر معلوماتنا عن طريقة معيشة الانسان ، خلال القسم الأكبر من وجوده ، مستقاة في الدرجة الأولى من دراستنا للمثليين « العصريين » لتلك الحضارات .

القسم الأكبر من تاريخ البشرية هو تاريخ الحضارات البدائية . ومنذ زمن لا يتعدى الخمسة قرون ، أي عشية التوسع الاوروبي ، كانت هذه الحضارات منتشرة فوق بقعة واسعة من الأرض - في أفريقيا وشمالي اوراسيا

الوحدات العائلية في الحضارات القديمة
التقنيات البدائية محصورة في الدرجة

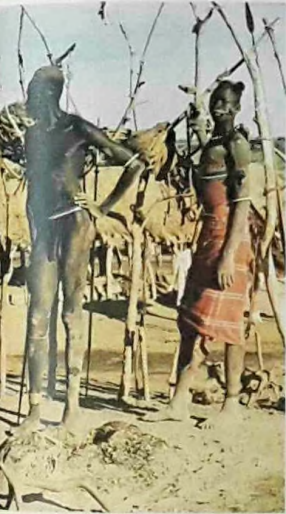

(١) - يتمركز التنظيم الاجتماعي في أكثر الحضارات بساطة على العائلة . كما في أسرة الزولو هذه . فأبناء المجتمعات القبلية ، التي لا يزيد عدد أفرادها عن بضع مئات . يترابطون فيما بينهم بأواصر الزواج ترابطاً وثيقاً . أما الرعاية ، فهي لا تنحصر بين يدي شخص واحد بشرف على جميع مجالات النشاط .

الأفريقيين المهاجرين الى المدن والمستعمرات والمزارع ، للعمل كأجراء او لتعمير حضارتهم الأصلية تسلياً للسواح ، لاسيما بعد أن دفع استيطان البيض قبائلهم نحو أرض أكثر فقراً وأكثر هامشية . أن البنتو الذين عملوا من أجل البيض خلال المرحلة الأولى من الاستيطان الاوروبي تسكوا بروابطهم القبلية القوية .



(٢) - زولو يعمل على جرّ عربة في دربان جنوبي أفريقيا ، وهو مثل على الأوضاع التبعية للفرويين

الأولى على تأمين الغذاء . وذلك بتجميع الأغذية البرية وصيد الأسماك والستنة . أو رعاية المواشي . في الظروف العادية . كان الرجال والنساء يقومون بأعمال مختلفة . وكانت كل عائلة مزودة بكل ما يلزمها من المهارات والأدوات والموارد . غير أن بعض الأعمال كانت تتطلب التعاون بين عائلات عدة .

كانت المجتمعات البدائية صغيرة . لا

يتعدى أفرادها بضع مئات من الأشخاص . عدد أصغرها يتراوح بين عشرين وثلاثين شخصاً . وهو الحد الأدنى الذي كانت تفرضه ضرورات التعاون الاقتصادي أو منافعه والمشاركة في الطعام والعناية بالمرضى . أما الحد الأقصى . فكان يتوقف على توفر الغذاء . من جهة . وعلى أن هذا النوع من التنظيم لا يستطيع تحمّل أكثر من عدة مئات من الأشخاص بدون ضغط أو اجهاد .

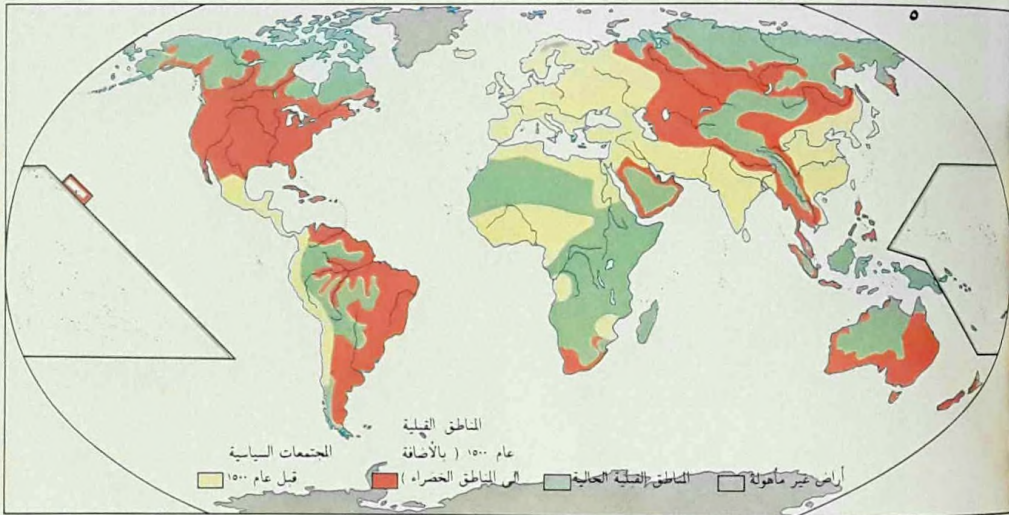

فعلًا عندما اكتسح الرومان القبائل البريطانية وجعلوها رومانية . ازدادت سرعة تقلص العالم القبلي زيادة ملحوظة بما قام به الغرب من استكشاف واستعمار لاسيما خلال القرنين الماضيين . يبلغ اليوم عدد الشعوب القبلية أقل من ١٪ من سكان العالم . في الخارطة مقارنة بين مواطنها الحالية ومناطق الحضارة القبلية عام ١٥٠٠ .

من أجل طلي هؤلاء السكان الأصليين أجسامهم بسخاء .

(٥) - سيطرت الحضارات القبلية سيطرة تامة على العالم قبل ٥٠٠٠ سنة . ثم تعرّضت لتحدي الحضارات القديمة التي برزت وانتشرت وحولت القبائل الى مجموعات عرقية في داخل تنظيمات اجتماعية أكثر تعقيدا . هذا ما حدث

(٤) - استعمر استراليا أشخاص يعيشون على الصيد والقطاف قبل ٣٠.٠٠٠ سنة على الأقل . كانت جماعات من بضع عشرات من الأشخاص تلتقي بجماعات أخرى خلال تنقلاتها السنوية عبر القارة الجافة . وكانت غزارة الطعام الفصلية في بعض الأماكن . تمكن فئات تعدد بضع مئات . من التجمّع في مكان واحد للقيام بحفلات كالرقص الذي

(٣) - تحدر شعوب البننو الأفريقية من مجموعات قليلة بدأت الانتشار . قبل ألفي سنة تقريبا . من قاعدة ربما كانت الكامرون . نشرت لغتها وزراعتها وأدواتها الحديدية في أكثر أجزاء أفريقيا جنوبي الصحراء الكبرى . بعض البانتو انشأ مجتمعات زراعية تحولت بدورها الى دول بدائية تحت ضغوط تجارة الرقيق والاستعمار الاوروبي .

القربى . وكانت « أزمات الحياة » الفردية او طقوس الانتقال . كالولادة والمراهقة والزواج والموت تستقطب حفلات الحياة البارزة .

الأدوار المتعددة داخل مجموعات القرابة
مع أن الحضارات البدائية كمؤسسات تفتقر الى هدف معين ، فأنها ، كسائر الحضارات اطلاقاً ، تعتمد على نوع معين من التخصص في طريقة تكييفها مع البيئة من أجل بقائها .

كانت الحضارات البدائية ، كما يلاحظ في أكثر الأحيان ، حضارات عائلية (١) . وكانت العائلات المسماة نووية . والمؤلفة فقط من الوالدين والأولاد ، غالباً ما تنخرط في وحدة أكبر تمتد على ثلاثة أجيال وتدعى الأسرة الموسعة . خارج نطاق الأسرة ، كانت العلاقات الاجتماعية ما تزال قائمة على القرابة . وفي الواقع ، كثيراً ما كان يعتبر المجتمع ككلّ جسماً واحداً تجمعهم أواصر

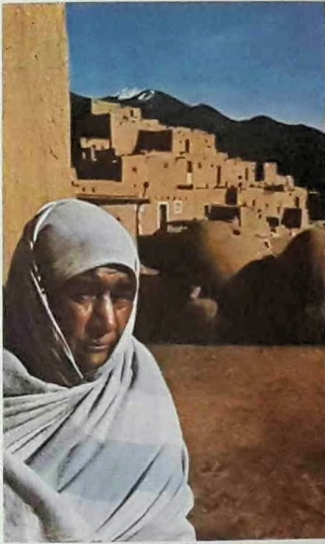

(٧) - كان هنود بويبلو في الجنوب الغربي من أمريكا ، يمارسون زراعة السقي وينتجون « غلال المجموعة الأمريكية الهندية » من ذرة وفاصوليا وقرع . وقد انشأوا حياة طبقية واسعة النطاق . كانت المواضيع الرئيسية فيها حاجاتهم الزراعية وخشونة بيئتهم الصحراوية . ومع أن البويبلو كانوا جزءاً من الأمبراطورية الأسبانية ، فقد احتفظوا

(٦) - كان لسثورة « السيارات الثلجية » التي بدأت في الستينات ، تأثيراً قوياً على حياة سكان المناطق القطبية الشمالية ، بمن فيهم اسكيمو أمريكا الشمالية وسكان لبونية . أن سيارات الثلج ، بقوتها وسرعتها ، تمكن الاسكيمو من الوصول الى مناطق صيدهم بزيادة من السرعة ، وهكذا تساعد على اقامة مستوطنات ثابتة على تبادل زيارات متكررة بين الجماعات التي لا تزال تعيش متفرقة . اصبح التمييز تحت تأثير المادية الغربية ، بين « الأغنياء » (أصحاب السيارات الثلجية) و« الفقراء » الذين تجر عرباتهم الكلاب ، هذا التمييز بين الفقراء والأغنياء نادراً ما يحدث في الحضارات القبلية . ولا يكون ذا أهمية ، اذا حدث .

فالتخصّص الى حدّ ما هو نتيجة حتمية للتكيف مع تحديات خاصة او فرص معينة . فما يميّز الحضارات البدائية . أنّ حياتها تتوقّف على عدد قليل من الموارد او حتى على مورد واحد . فثمر البلوط مثلا كان حيويًا لهنود كليفورنيا . كما كانت الرنات الواسعة الانتشار لصيادي سيبيريا ورعانها .

قد يصبح التخصّص أحياناً عامل تقييد وتجميد . وذلك عندما يخلق تغيّر البيئة

الحاجة الى تغيير اجتماعي . فمن أسباب التغيّر العادية اقامة علاقات جديدة مع مجتمعات مجاورة . ويحدث تغيّر من هذا النوع على نطاق واسع في أعقاب تطوّر الزراعة . فتسيطر المجتمعات الزراعية . التي تفوق معظم مجتمعات الصيد والقطاف عددا وقوة . على جزء كبير من العالم . وذلك لأن مهاراتها الجديدة تمكّنها من استخدام فَعَال للعديد من البيئات . ونتيجة لذلك . تنحصر مجتمعات الصيد والقطاف في مناطق « هامشية » كالصحاري والسّهاب والفيافي القطبية او غيرها من المناطق التي لا تلائم المزارعين البدائيين او التي لا يرغبون فيها .

أثر الاوروبيين الحاسم

تعرّضت الحضارات البدائية في القرن السادس عشر لتحدي الانتشار السريع للحضارة الاوروبية . ذلك التحدي الذي لم يكن باستطاعتها الصمود في وجهه . فاذا طمع الاوروبيون بأراضٍ للاستقرار فيها . طردوا أصحابها منها بقوة السلاح وتركوهم تفتك بهم الأمراض المستوردة . وكان الناجون منهم يلجؤون آخر الأمر الى قطاعات معزولة او أراضٍ هامشية . أما استثمار الأراضي الأخرى . فكان يتمّ جزئياً على أيدي سكان البلاد الأصليين . مجنّدين قسراً لتأمين العمل في مستعمرات الاوروبيين ومزارعهم ومناجمهم . هكذا كانت المجتمعات البدائية المسخرة لمشاريع الاوروبيين الاقتصادية تنال عقابين : فقد أراضيها ومواردها . وفقد رجالها الناشطين الذين كانوا يحولون الى عمال بالأجرة . (٢)



(٨) - ان غوشوس الأرجنتين من سلالة الهنود الرحل الذين اخذوا يتصدون على ظهور الخيل بعدما أدخل الأسبان الخيول اليها . كانت طريقة معيشتهم تشبه طريقة معيشة الهنود في أمريكا .

(٩) - ما يزال هنود جبال الأنديز . وهم بقايا امبراطورية الإنكا . يعيشون على جزائر عائمة من القصب مبنية فوق بحيرة تيتيكاكا في بوليفيا . كما كانوا يعيشون في أيام الفتح الأسباني .



فحص البيئات

يميل العلماء الى اعتبار احد هذه العناصر دون سواه حاسماً في تكوين الحضارة . فيحصرون اهتمامهم به . فمنهم من اخذ التعددين مثلاً ونسب اليه اقدم حضارات العالم القديم تحت اسم العصر البرونزي ؛ ومنهم من اعتبر الكتابة هي الاساس . فقسّم المجتمعات الى مجتمعات تقرأ وتكتب (أي متمدنة) . وأخرى لا تقرأ ولا تكتب (اي بدائية) .

في الغالب يقصد بكلمة « الحضارة » مجموعة من العناصر . تشمل الكتابة والحكم والقانون والمدن والعمارة الاثرية والفن واستخراج المعادن والتخصص المهني والتجارة والحرب الخ ...

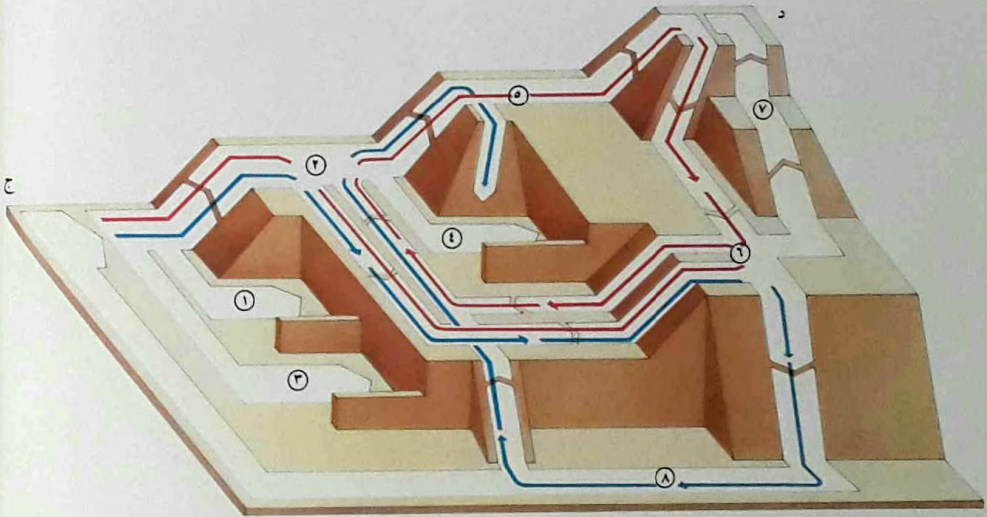

من المر الاحمر . الذي يشير الى بعض مشيخات بوليفيزيا .

(١) - الانتقال من مجتمع المساواة (ج) الى مجتمع هرمي معقد (د) هو سر نشأة الدولة . نظرياً . نوع البيئة الملانم لهذا الانتقال هو منطقة مسورة ذات طاقة زراعية . تتحلل المناطق المرقمة في الصورة . انطلاقاً من مجتمعات المساواة . الاطوار المتوسطة أو النهائية من اطوار النمو التي يخبرنا عنها تاريخ تطور المجتمعات . وصلت معظم

١ - قابلة النمو الزراعي لم تحقق
٢ - تزايد في الانتاج الزراعي يؤدي الى تزايد السكان
٣ - فائض الانتاج يستخدم في دعم النشاط الاجتماعي والعائلي والقبلي
٤ - يستقر عدد السكان عند مستوى أعلى

٥ - الموارد تقل بتزايد السكان
٦ - الانتاج الزراعي يزداد لسد الحاجات ويزداد عدد السكان الجديد
٧ - يزداد الانتاج الزراعي بالاليب جديدة (كالري مثلاً) تتطلب قيام نظام هرمي
٨ - تقدم الزراعة دون حاجة الى وسائل تنظيمية جديدة

الكتابة . فانها كانت من مميزات بعض الدول القديمة كسومر . الا أن حضارة البيرو اقتقرت الى نظام كتابي . ولم يحدد حتى الآن دور الكتابة بالنسبة الى أمريكا الوسطى أو حوض الاندوس ؛ اما حياة المدينة فلم تكن جزءاً لا يتجزأ من أقدم الحضارات . إذ لم يكن لكل من مصر وأمريكا الوسطى مدن في البدء . بل مراكز للطبوق فقط ، ومثل هذه المراكز كان على الأرجح ما يميز أيضاً

كذلك اتخذت المدن معياراً ، فجاء من يصف الحضارة « بالتَمَدُّين » ونشوء الحضارة « بالثورة المدنية » . مع ذلك لا يمكن ، من وجهة نظر الدراسة المقارنة ، استخدام صناعة المعادن أو الكتابة أو التَمَدُّين محكاً مميزاً للحضارة . فصناعة المعادن سبقت نمو المجتمعات المتحضرة في بعض المناطق ، بينما لم تبلغ قط مستوى تقنياً يذكر في بعض المناطق الأخرى . كالأمريكيتين مثلاً ؛ كذلك

(٢) - كما يتبين من هذا الشهيد المأخوذ من قبر الفرعون المصري توت عنخ أمون . الذي حكم من ١٣٦١ الى ١٣٥٢ ق . م . كانت الغاية من حروب الفتح الاستيلاء على الأراضي والسكان والموارد . يرى بعض الباحثين ان الفتح كان عاملاً رئيسياً في تكوين المجتمعات ذات الحكومات الرسمية والطبقات الاجتماعية . لكن أقدم المجتمعات المتحضرة كانت قليلة السكان والأراضي . وكانت مسالمة على ما يبدو . الامر الذي يحملنا على الشك في ان تكون قد ولدت ايام الحروب .



(٢) - تقول « نظرية الطاقة » الخاصة بالنمو الحضاري . التي أتى بها عالم الانسان الأمريكي ليلي هويت (١٩٠٠ -) ، ان المجتمعات تطورت بمقدار ازدياد سيطرتها على الطاقة واستخدامها لها في اغراض عملية . وضع هويت في ادنى السلم الطاقة البشرية . ثم طاقة الحيوانات الداجنة . ثم طاقة الريح والماء . ثم طاقة الحروقات الحجرية . كالنفط والحمح الحجري . وأخيراً الطاقة الذرية . مؤكداً ان باستطاعة المجتمعات المنتظمة في دول ان تحقق هذه السيطرة .

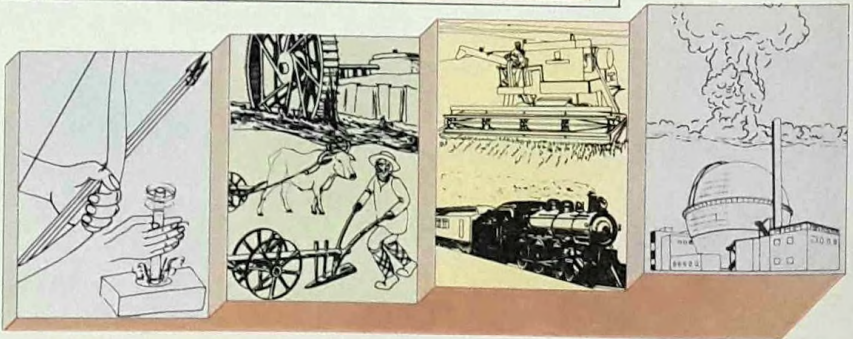

خاضت حروب الفتح، وأسعفت أصحاب الحرف، ووفرت شروط اكتشاف المعادن واستنباطها وصهرها، واستخدمت الكتبة في تدوين الوثائق التاريخية.

النظريات الخاصة بالدولة

في عدد من النظريات، ثمة محاولات لتعيين العوامل الأساسية في انبثاق الدولة. فنظرية الفتح، وهي من أقدم النظريات.

المرحلة الأولى من مراحل نمو بلاد ما بين النهرين والهند.

ثمة اتفاق متزايد في الرأي القائل بأن التنظيم السياسي كان العنصر الفاعل في تكوين الحضارة. فقد كان هذا التنظيم (أي الدولة) وسيلة جديدة فعالة لضبط شؤون المجتمعات الضخمة والمعقدة. إن الدولة هي التي شيدت المدن والأهرام (٨)، والهيكل وأجهزة الري والتجارة المنظمة، وهي التي

(٦) - كارل فينفوغل، المؤرخ والانستروبولوجي الألماني، كان أول من نادى بالصيغة الأشد احكاماً للنظرية التي تنسب نشأة الحضارة إلى الري. ففي رأيه، كانت الحضارات الأولى بيروقراطية واستبدادية. وذلك استجابة للحاجة إلى بناء منشآت مائية ضخمة وصيانتها. من الانتقادات الموجهة إلى هذه النظرية أنها تبالغ في الحديث عن مدى الاستبداد في المجتمعات القديمة.

(٧) - لفت جوليان ستوارد (١٩٠٢ - ١٩٧٢)، وهو انثروبولوجي أمريكي، الانتباه إلى وجوه التوازي في نمو الحضارات القديمة للمكسيك وبيرو وبلاد ما بين النهرين ومصر والصين ووادي السند. توحي هذه الانماط المتوازية من التطور أن عوامل متشابهة، يبيث في الأساس، كانت تلعب دورها في ذلك التطور، وأن المقارنة بين المناطق الست لا بد أن تكشف عن أسباب واحدة لنشأة الحضارة.

(٥) - ذهب عالم الآثار السريطاني ف. غوردن تشايلد (١٨٩٢ - ١٩٥٧) إلى أن نشأة المجتمع المتحضر هو نتيجة آلية للزراعة التي، بانتاجها فائضاً من الغذاء، تقسم المجتمع إلى منتجي الغذاء وغير منتجي. إلا أن «نظرية الفائض» هذه لا تفسر لماذا لم تواصل المجتمعات الزراعية القبلية نموها، أو ما الذي حمل المنتجين على التحلي عن فائضهم.



جيوث العمال وتنسيق نشاطاتهم. أولئك العمال الذين كان يتطلبهم بناء الأجهزة الضخمة الضرورية لأعمال الري وضبط الفيضانات وتشغيل الأجهزة وصيانتها. لكن لم يعثر علماء الآثار على بيّنات واضحة على منشآت مائية من هذا الطراز الواسع النطاق، لا في أواسط أمريكا ولا في مناطق ما بين النهرين.

(٤) - قامت الحضارة الصينية القديمة، على غرار المجتمعات القديمة المتحضرة الأخرى، على الري. فالزراعة المروية، التي نامكانها استغلال محاصيلين أو ثلاثة في السنة، تنتج فائضاً من الغذاء تزد به حاجات الطبقات غير الزراعية. فضلاً عن ذلك ذهب البعض إلى أن البيروقراطيات المركزية الأولى للدولة نشأت بغية حشد

ومؤسسات اجتماعية مشتركة ، وكانت بالتالي بدون وحدة داخلية ، فقد احتاجت الى سلطة ، هي الدولة ، لضبط شؤونها .

تستنبط « النظرية المائية » لنشوء الدولة (٦) نظرتها من الترابط بين بعض اشكال الحكم وبين أودية الأنهر القاحلة أو شبه القاحلة . ففي أودية النهر الأصفر في الصين والاندوس ودجلة والفرات والنيل والبيرو الساحلي ، كانت الحاجة ماسة الى عمليات واسعة النطاق لضبط ري الارض والفيضانات . فكان لا بد اذن من مؤسسة كبرى لتوفير قوى عاملة ضخمة وللاشراف عليها .

النظرية المحيطية

تؤلف « النظرية المحيطية » (١) بين عدة عوامل ، كالنمو الزراعي ، وتكاثر السكان ، والنزاع ، في محاولة لتفسير نشوء الدولة . الميزة الخاصة بهذه النظرية هي اصرارها على ان بعض المناطق التي كانت تحيط بها حدود جغرافية أو التي تكاثفت فيها الموارد ، كانت في حد ذاتها أماكن معدة للتطور السياسي . فالانتاج الزراعي في تلك المناطق أتاح تكاثرها في عدد السكان (٥) ، وذلك بدوره أدى الى ازدياد في الانتاج وتكاثر اضافي في السكان . في آخر الامر أدى الضغط السكاني الى التنافس على الموارد في شكل حرب اقتصادية ، انتهت بأن اختار الفريق المغلوب ان يخضع للغالب . وهكذا اتخذت الخطوة التطورية الكبرى : اي تكوين المشيخات أو المنظمات المؤلفة من عدد من القرى . ثم أدى المزيد من الحروب الى تكوين الدول ، والتي اتساعها المتواصل ، واتخاذها آخر الامر شكل الامبراطوريات .

تعزو تكوين الدولة الى تغلب مجتمع على آخر ، بحيث تصبح الطبقة الغالبة الطبقة الحاكمة (٢) .

اما نظرية « ملتقى الطرق » فانها تعتبر التجارة العامل الرئيسي في نمو الدولة . فعند ملتقى الطرق التجارية الكبرى ، اخذت جماعات من التجار ، قادمة من مجتمعات مختلفة ، تستقر وتعيش معاً ، ولما كانت هذه المجتمعات المختلفة تفقر الى عناصر ثقافية



فترات عملهم فيما بينها . هذا الامر ، مضافاً الى أن الاهرام الكبرى انما بنيت ايان الطور الباكر من الحضارة المصرية ، يدل على ان بناء الاهرام كان عاملاً هاماً في توطيد سلطة الدولة الجديدة على العمال والمداخيل .

(٨) - لا تدل أحجام المباني الأثرية القديمة على نوع التنظيم الذي اقتضاه بناؤها . إذ كان يمكن تشييدها بنسب مختلفة بين الزمان وقوة العمل ، فإما قوى عاملة صغيرة تشغل على مدى جيلين أو ثلاثة ، أو قوى عاملة ضخمة تشغل على مدى فترة أقصر . بنت الاهرام المصرية اعداد كبيرة من الناس وتداخلت

مجموعات ما قبل الدولة

سياسية . لا بد لأفراده من أن يتقيدوا بدقة بقواعد تقليدية . خشية أن يؤدي تضارب المصالح الى العنف والفوضى .

في المجتمع الحديث . يمكن النظر الى الدولة كجهاز يوفّر الأمن للأفراد ويحافظ على ممتلكاتهم . او كأداة قسر للحريات الفردية . أية كانت وجهة النظر . فمن الصعب تصوّر حياة اجتماعية يسودها النظام في غياب سلطة سياسية عليا . مع ذلك .

وُصف الانسان البدائي بأنه فرداني . أي حريص على استقلاله الفردي . وأنه في الوقت نفسه مقلّد او « عبد التقليد » . غير أن هاتين الصفتين ليستا متناقضتين كلياً . ففي مجتمع يفترق الى نظام قانوني أساسي تدعمه سلطة



١١

(٣) - يرتكز تقسيم العمل في المجتمعات البسيطة (أ) على السنّ والجنس . ولما كانت كل أسرة تقوم على هذا التقسيم . فالعائلة كلها متشابهة في بنيتها وتؤمن القسط الأوفر من حاجاتها بنفسها . كذلك تقوم الوحدات الاجتماعية التي تفوقها عدداً . كالسلالات والعشائر . بالوظائف ذاتها . أما مؤسسات المجتمعات المعقّدة (ب) فمتخصّصة ومترابطة وظيفياً كما هي الحال في أعمال التجميع في معمل حديث للسيارات .

العشائر الأربع على أرض القبيلة . بتم الزواج بين رجال ونساء من أشطر متقابلة من قرية واحدة او من قرى مختلفة (ث) . من الزواج بين الأشطر والتقاطع بين العشائر . تتكوّن الروابط التي توحد القبيلة . فلعضو من عشيرة الذئب رفاق من عشيرته ورجال من عشيرة شقيقه يقيمون في قرى اخرى . يتوقّع منهم الضيافة والحماية والمساعدة في أوقات الحاجة . وهو . فضلا عن ذلك . قريب لأعضاء عشيرته الايل والألثة الذين تزوجوا من بنات عشيرته اي شقيقاته .

غير علاقات القربى . لأفراد عشيرتي الذئب والدب تقليد نسب مشترك . ولما كانوا يعتبرون أنفسهم على درجة من القرابة لا تمكّنهم من التزاوج . فعليهم ان يحصلوا على زوجاتهم من إحدى عشيرتي الايل والألثة في شطر الغراب . عندما يزداد عدد أفراد مجموعة عشائرية تنشطر الى شطرين . يرحل أحدهما ليهبطون قرية جديدة (ب) مع الزمن تنضم اليه قطاعات من سلالات اخرى مشطرة . فتتضمّن العشيرة في السوسطة الجديدة (ت) . وهكذا . بفصل النمو والإنقسام . ينتشر أعضاء

(١) - تتكوّن المجتمعات القبليّة من أنواع مختلفة من القطاعات الاجتماعية . تشدّها معاً علاقات القربى والزواج وتقاليد النسب المشترك والتبادل ولربما تقسيم العمل في الاحتفالات . في المثل الظاهر في الرسم تحتوي القرية القبليّة قطاعات محلية او سلالات أربع عشائر موزّعة بين شطرين متزاوجين . شطر العقاب وشرط الغراب (أ) . السلالة هي نظام قرابة دم حقيقية . أما العشيرة . فهي بالأحرى تجمع حضاري يقوم على مصلحة مشتركة كالحرب أو الدين . وتتجاوز السلالة في أن أفرادها مرتبطون بعلاقات

القبلي . مبني على تصميم مجزأ . والأجزاء فيه . أي العائلات والسلالات والعشائر . ليست متخصصة . وهي متساوية في الأساس ومرتبطة معاً بعلاقات تقيّمها القرابة والزواج والنسب (٥) . في داخل الأجزاء يتمتع رب العائلة بالسلطة على النساء والأولاد في النطاق البيتي . وللكبار رأي قبل رأي الصغار في شؤون العائلة . ومع ذلك ليس ثمة من زعيم أو فئة خاصة لتنسيق النشاطات أو

كانت المجتمعات البدائية . أي التي سبقت الدول مستغنية عن مثل هذه السلطة .

المجتمع المتساوي أو القبلي

كل تنظيم هو نظام ذو أجزاء متكاملة . بهذا المعنى ظهر في المجتمعات التي سبقت قيام الدولة نوعان من النظم يختلفان في حجمهما وطبيعة اجزائهما وفي وسائل التوفيق بينهما . النوع الأول . وهو المجتمع المتساوي

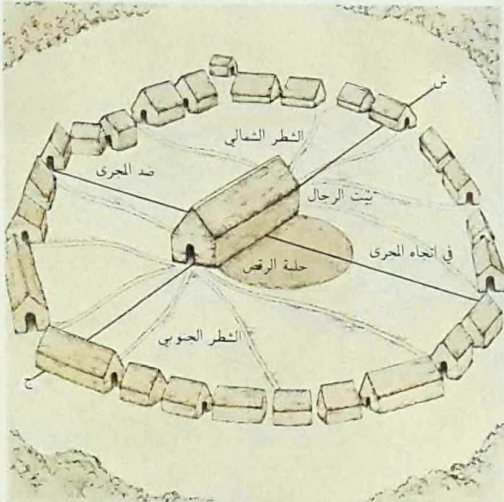

التي تنتمي إليها أمه وعليه أن يتزوج من امرأة من الطبقة ذاتها . لكن من الشطر المقابل في القرية .

(٢) - في قرية من قرى البورورو في وسط البرازيل . تحيط ببيت الرجال وحلبة الرقص دائرة من الأكواخ الصغيرة للنساء وأزواجهن . يعيش الرجال المتزوجون في بيت الرجال . ويقسم خط يسير من الشرق إلى الغرب



عدد من هذه الأجزاء الإجتماعية على تأمين وحدة اجتماعية مبنية على التماثل او ما سماه العالم الاجتماعي والانثروبولوجي الفرنسي اميل دوركهايم (١٨٥٨ - ١٩١٧) « التضامن الآلي » .

المجتمع الهرمي والعائلة

يبلغ النوع الآخر من النظم الذي سبق الدول . وهو التنظيم السلطوي او المجتمع

العلاقات بين الأجزاء . يتعاطى الرجال والنساء ، كل في نطاق عمله . المهن ذاتها . وهكذا تنهك كل عائلة في دائرة النشاطات الاقتصادية ذاتها (٣) . ولجميع الأشخاص نمط واحد من البيوت والملابس والزين الشخصية . ويستعملون النوع الواحد من الأدوات ويأكلون الأطعمة ذاتها ويمارسون الطقوس الواحدة ويعبدون الآلهة ذاتها . يساعد التشابه الحضاري التام بين

Digitized by Ahmed Barod

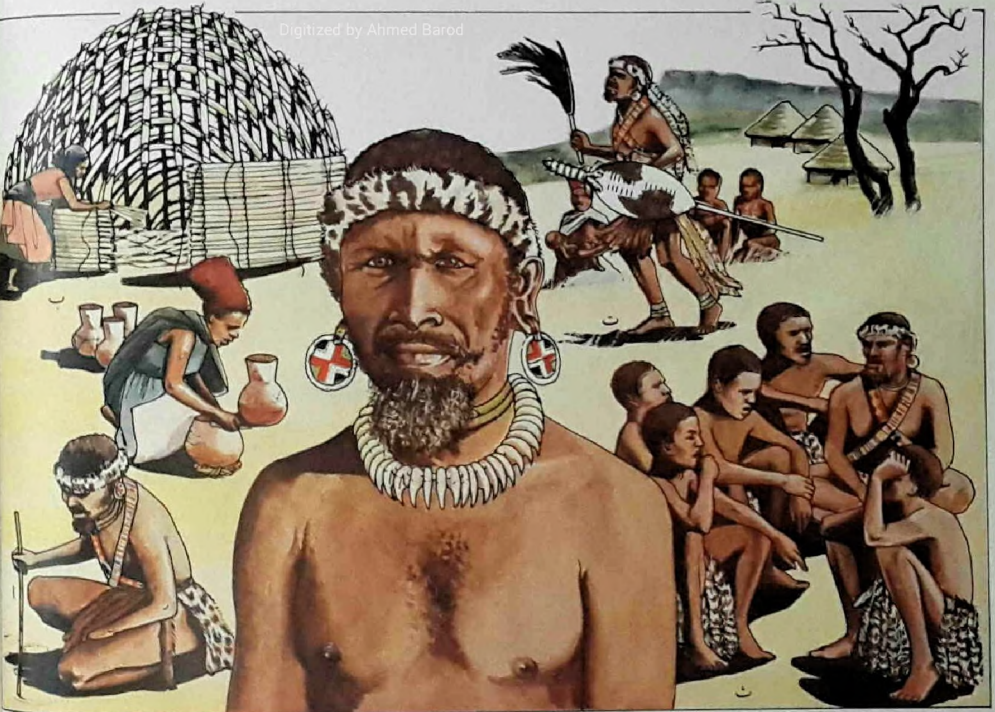

(٤) - تختلف سلطة الرئيس في المجتمعات الهرمية . عن سلطة زعيم القبيلة من نواح شتى . أولها أن الرؤساء يقومون بدور المديرين الإقتصاديين (أ) . وهذا يتضمن ، توزيع الأراضي لتأمين المساحات اللازمة للسكن والزراعة والرعي ، السهر على جعل الناس يتقيدون بالحرّمات الفصلية في استعمال بعض الموارد ، وتنظيم الصيد الجماعي . تقسيم العمل بين أصحاب الحرف المتخصصةين (ب) بإعادة توزيع الضرائب وغير ذلك ، ممارسة السلطة الدينية (ت) ، المستمدة من أن أرواح أجدادهم كانت قد رفعت الى مصاف الآلهة ، والتجلية في قوة فائقة للطبيعة انعكست ، في هاواي ، مثلاً ، في عادة حمل الرؤساء على الأكتاف كي لا تلامس أجسادهم الأرض .

النشاطات، وذلك يعود الى حد بعيد لدور الزعماء الاداري (٤) .

في المجتمعات التي سبقت الدول، يتم النشاط الإجتماعي في الدرجة الأولى، او حصراً، بين الأقارب، فجميع الرجال من الجيل السابق في جماعتهم «آباء»، وجميع نسائهم «أمهات»، وجميع اعضاء العشيرة من جيل واحد «أخوة» او «أخوات»، وجميع النساء في فئة الزوجات «زوجات» واخوتهن أصهرة وهلمّ جزاً، تكون العلاقات مباشرة بين الأشخاص الذين تسيّر سلوكهم قواعد القرابة، والإخلال في هذه القواعد، يلاحظ على الفور ويعاقب بالسخرية او بمنع المساعدة او بالتبذ.

معاقبة الأثم

مع أن المجتمعات السابقة للدول تفتقر الى مجموعة من القوانين الرسمية التي تفرض العقاب بالقوة، فإن لديها وسائل فعالة لمعاقبة الأثم، فقد تركت للفريق المتضرر ذاته أن يأخذ على عاتقه استرجاع الملك المسروق او معاقبة الزاني او فرض التعويض، هذا ما يسمى «الإعتماد على النفس»، وهو دليل واضح على الفردانية البدائية، ومع ذلك كثيراً ما يلجأ الشخص الى أقاربه لمساعدته.

أما في المجتمعات السلطوية، فيقوم الزعيم أيضاً بالحد من «الاعتماد على النفس»، ومع أن الزعماء ليسوا قضاة او وسطاء غير متحيّزين، اذ أنهم قد يكونون أقرب الى أحد الطرفين منهم الى الآخر، فكثيراً ما تكون قراهم ملجأ أميناً للمذنب يدفع فيه غرامة للزعيم بدلاً من أن يعرض نفسه لهجوم من فئة منتقمة.

الهرمي، درجة معتدلة من «التضامن العضوي»، لأن اجزاءه المتخصصة معتمد بعضها على بعضها الآخر، أن الأجزاء هي ذاتها، لكنها تختلف من حيث المرتبة او الوضع القانوني وفي وظيفتها السياسية ودورها الاقتصادي، فبعض العائلات والفئات تحتل مرتبة الرئاسة ويكون غيرها من العامة، بالإضافة الى ذلك، يبدأ الأفراد والعائلات والمجموعات القروية بالتخصص في مختلف



(٥) - هذه القرية القبلية في شمالي الهند، بالرغم من أنها تشكل في الظاهر وحدة، هي في الواقع مقسمة الى عشائر وسلاط مختلفة، علاقاتها النظامية فيما بينها أساسية لحسن سير المجتمع بكامله.

فتصبح محزومة على أصحابها، مع العلم أنهم لا يتمتعون وأخيراً القيام بدور قضائي بالسلطة الاكراهية الفعالة بارز بالتوسط بين المتخاصمين الضرورية للتنفيذ .
والقضاء فيما بينهم (ث) .

الدول والامبراطوريات القديمة

الابتكارات جميعاً، وهو تنظيم الدولة السياسية - تشمل الايديولوجيات السياسية والمؤسسات الاجتماعية ووسائل التنظيم التي ابدعتها تلك الحضارات، شكلي الحكم الديمقراطي والدكتاتوري، البيروقراطية؛ النظم الطبقيّة والطائفيّة؛ المدن (٩) السلطات البلدية؛ الجيوش المحترفة (٣)؛ الاحصاء (٥)، الضرائب، الكتابة؛ العلم، الشرائع المدونة (٥)؛ المحاكم.

تقاس الحضارات غالباً بمدى مهاراتها التقنية - على ضوء ذلك قد تبدو الحضارات القديمة متخلّفة - أو حتى خاملة في حقل الابتكار التقني - لكن الواقع التاريخي يدلّ على أن حضارات الماضي انما ابتدعت اعظم

(٢) - كان تدوين القوانين احدى نتائج اختراع الكتابة - اكمل مجموعة من القوانين القديمة هي مجموعة حمورابي البابلي، التي وضعت في القرن الثامن قبل الميلاد.

٢



البرية - لذا يمكن القول أن البحيرات والانهار والبحار هي التي فرضت في الغالب على الامبراطوريات حجمها ومدى استقرارها - لقد نشأت مصر القديمة مثلاً على ضفاف النيل، وكانت الامبراطورية الرومانية تحيط بطرق البحر المتوسط المائية، مع أنها كانت متصلة بطرق برية طويلة.

(١) - المواصلات الفعالة كانت ضرورية لنمو الامبراطوريات وبقائها - كانت وسائل النقل المائي في الغالب أكثر فعالية وأقل غلاء من الانتقال عبر الاراضي

على اعداد قليلة نسبياً من السكان . وعلى مساحات ضيقة من الاراضي . وكانت دولاً دينية في جوهرها . يتولى معظم شؤون الحكم فيها طبقة كهنوتية قوية (٦) . أدى ظهور الحكام المدنيين التدريجي . الذين ارتكزت سلطتهم على قيادة الجيوش والتحكم بالموارد اللازمة لتغذيتها وتسليحها وتجهيزها . الى التوسع العسكري . كانت أولى الامبراطوريات ، كالأشورية والحيثية والمصرية

الشرطة . العملة (٧) : الديانات العالمية : والكهنوت . بالحقيقة . ان الحضارة التقنية الحديثة لم تصف شيئاً جذرياً يذكر الى لائحة المؤسسات الاجتماعية والسياسية التي ابدعتها الدول القديمة .

نمو الدول والامبراطوريات الاولى
اشتملت أولى الدول القديمة التي اتخذ بعضها شكل المدينة الدولة . « كومر وأكاد .



(٤) - تمثل هذه الصورة الجدارية المصرية حفلة تقديم عبيد وأغذية الى فرعون . وهي تدل على أن السلطة في المجتمعات القديمة كانت مصدرها من مصادر الثروة . وليس العكس . كان الشعب مقسماً . بصورة عامة . الى الطبقة الحاكمة ، اي الحاكم . والعائلة المالكة . وموظفي الدولة . ومالكي الاراضي الارستقراطيين . والجنيش والتجار . من جهة ، والى رعاياهم الذين كانوا في معظمهم من الفلاحين . من جهة ثانية .

CLAUSES IN WERKING
The following clauses refer to the...
The first clause is...
The second clause is...
The third clause is...
The fourth clause is...
The fifth clause is...
The sixth clause is...
The seventh clause is...
The eighth clause is...
The ninth clause is...
The tenth clause is...
The eleventh clause is...
The twelfth clause is...
The thirteenth clause is...
The fourteenth clause is...
The fifteenth clause is...
The sixteenth clause is...
The seventeenth clause is...
The eighteenth clause is...
The nineteenth clause is...
The twentieth clause is...

(٥) - كتاب يوم الدينونة (أو الحساب) . الذي أمر به ولیم الاول سنة ١٠٨٦ . والذي يبدو في الصورة . أول احصاء في تاريخ إنجلترا .

خاص في دمج رعاياها في المقاطعات المختلفة والممالك الخاضعة لها . وبرع الرومان في غرس روح الهوية الجماعية في نفوس جنودهم . بالإضافة الى استخدام جيوشهم في السيطرة على الموارد الاستراتيجية وتحسين المواصلات . كان من نتائج هذه السياسة تحلي الجيوش الرومانية بصفات التماسك وسهولة الحركة . هذه الصفات التي جعلت منها اداة فعالة وتهيبة لحفظ الامن والقتال في جميع انحاء الامبراطورية الرومانية .



(٣) - كان التنوع الثقافي والاتساع الجغرافي للامبراطوريات القديمة يستلزم الحاجة الماسة الى الجيوش المحترفة من أجل المحافظة على السلام داخلياً . ناهيك بالحاجة اليها في اغراض الدفاع والسيطرة الخارجية . نجحت الامبراطورية الرومانية بوجه

والفارسية . دولاً افرادية ضمها الفتح
ووحدها .

غير أن الامبراطوريات القديمة كانت
تشكو من ضعف الترابط الداخلي . فالفتح
والادارة المركزية والغشاء الرقيق من الثقافة
الامبراطورية العامة لم تستطع محو
الانقسامات العرقية والاقليمية العميقة الجذور .
فضلاً عن ذلك . كان من شأن التنظيم
السياسي لتلك الامبراطوريات أن يقوّي

التعصب الطبيعي ضد الحكم المركزي .
بالاضافة الى اقامة بيروقراطية مركزية .
ابتكر الحكام القدماء عدداً من الحلول الجزئية
لمشكلة « اللامركزية الزاحفة » . من هذه
الحلول : نقل موظفي المقاطعات دورياً ؛
الارتباط بالزواج بين الاسرة المالكة وأسر
حكام المقاطعات ؛ الاحتفاظ بالرهائن
كضمانة لولاء بعض الموظفين ؛ اجهزة تفتيش
ومحاسبة وتجسس ؛ امتيازات تمنح للتجار



(٦) - كان دور الكاهن ذا
أهمية كبرى في الحضارات
القديمة . إذ كان الملوك الكهنة
يقومون بدور الوسيط بين
الانسان والآلهة . كانت تلك
الحكومات الدينية فقالة جداً .
فقد كان الشعب يكتفي بحد
ادنى من الاكراه ليلتزم
بمجموعة من الواجبات

(٨) - انجز بناء سور الصين
العظيم سنة ٢١٤ ق . م .
الامبراطور شيه هوانغ تي
(٢٥٩ - ٢١٠ ق . م) وهو
أول ملك على الصين بعد
اتحادها في ظل سلالة تشين .
كان السور يحمي حدود
الصين الشمالية ضد هجمات
الأسرى .

القنائل الرخل . طوله ٢٤٠ كلم
وعلوه ٩ أمتار وتخلله أبراج
للحراسة على مسافات
منتظمة .

والمدن والكهنة أو لفئات خاصة أخرى مقابل دعمها السياسي للسلطة المركزية ، أخيراً إقامة الطرق والاقنية واجهزة المراسلات والنقل البحري لتسهيل المواصلات الادارية (١) .

طريقة حياة الفلاحين

لم تكن حياة الفلاح تختلف كبير الاختلاف ، من حيث المستوى المادي ونمط الحياة اليومي ، عن حياة ابناء القبائل

الزراعية الذين سبقوه . مع أنه كان من صنع الدولة القديمة الناشئة . فعندما توفرت له الحقول الدائمة ووسائل الري والحارث التي تجرّها المواشي . اخذ يعمل من خلال نظام زراعي أرقى يتطلب ضبطاً للقوة العاملة اشد احكاماً . ثم أنه . على عكس ابناء القبائل . كان ينتج بعض انواع الاطعمة والسلع لكي تباع في الاسواق المحلية . كما كان يشتري هو بالمقابل بعض السلع المستوردة والخدمات المتخصصة .

زد على ذلك انه كان مرتبطاً . من خلال موظفين وكهنة محليين . وبما كان يقدمه من عمله ومن محصوله الى مدخول الدولة . بنظام سياسي واقتصادي أوسع بكثير من مجتمعه القروي (٤) .

المواطن يدخل النظام الاجتماعي

بيد أن الفلاح بقي فرداً لا يتدخل الا نادراً ولا يهتم الا قليلاً بالقوى الكبرى التي كانت تساهم في تكييف حياته . لقد كان من السهل استهلاكه اقتصادياً بقدر عجزه السياسي . تماماً كما كان ابن قريته العامل غير الماهر في المدينة . لكن لم يلبث أن نشأ في المدن . وبين الطبقات الاجتماعية العليا . نمط جديد من البشر . هو المواطن . كان المواطن شخصاً يتمتع بحقوق وطاقات قانونية تحدد بالنسبة الى الحكومة . ومع أن القوانين القديمة كانت تعنى خصوصاً بحماية سلطة الدولة أكثر من عنايتها بضمان حقوق المواطنين . فقد كان هؤلاء يتمتعون بقدر من الحماية . وذلك بحكم بساطة البيروقراطية القديمة وحجمها المحدود نسبياً .



ضليل من السكان المؤلفين من الموظفين والكهنة واصحاب الحرف . ذلك أنه لما كانت المجتمعات القديمة زراعية . كان من النادر ان تصبح مدنها مراكز صناعية وتجارية ومالية ذات حجم يذكر . بعكس ذلك كانت المدن كمدية ماتشويتشو . مدينة الأنكا الظاهرة في الصورة . مراكز سياسية وادارية بالدرجة الاولى .

(٩) - كانت المدن في الحضارات القديمة عموماً تختلف في كل من مهمتها وشكلها عن المدن الحديثة . كان معظمها صغيراً . وحتى المدن المدعوة بالدول كان أكثر سكانها من أهل الارياف . في المجتمعات المصرية والامريكية الوسطى القديمة . يبدو أن معظم التجمعات المدينية كانت عبارة عن مراكز للطبوس يقيم فيها عدد

بُنية المجتمعات

شبيهة بالجماعة القروية أو الشركة الصناعية المساهمة، وانتهاء بالدولة القومية أو الامبراطورية الواسعة الاطراف. تنطوي البنية الاجتماعية على اجهزة وآليات تعمل على دمج أفراد المجتمع وصهرهم، لكنها تتسم أيضاً بانقسامات اجتماعية، وتضارب في المصالح وعدم مساواة في توزيع السلطة. للبنية الاجتماعية خواص مستقلة عن خواص أفرادها، إلا أنه ينبغي فهم وظائفها وأعمالها

علم الاجتماع هو دراسة الوجه الذي تنظم عليه العلاقات بين البشر (٨) . يؤدي تنظيم العلاقات الاجتماعية الى قيام تراكيب اجتماعية، ابتداء من الجماعة الصغيرة، الشبيهة بالعائلة، ومروراً بجماعات أكبر.

(١) - يصف علماء المجتمع المتطرفون الفرد بأنه كائن يتحكم به كلياً المجتمع الذي يعيش فيه . فهو يخضع في نظره، لمجموعة من الضغوط الرامية الى جعله يذعن للمعايير الاجتماعية، وذلك من خلال جميع المؤسسات والمنظمات الاجتماعية التي ينتمي اليها، كالعائلة والجهاز التربوي ومكان العمل وحتى المنظمة الرياضية المحلية . ان هذا التشخيص متطرف ولا يمثل الا جانباً واحداً من الحقيقة .



(٢) - مع أن الناس يولدون في المجتمع، وقد وجدت فيه قبلهم معاييره والادوار التي تعطى لهم فيه، فمن الثابت أيضاً أن البنى الاجتماعية قد ابتدعتها أصلاً، وما تزال تطوّرهما باستمرار. افعال البشر ذاتهم، فمن شأن الاحتجاج مثلاً، أو سواه من اشكال التحرك الاجتماعي، ان يؤدي الى تغييرات في المقاييس الاجتماعية (مثل المجتمع).

ذلك الحملات الرامية الى اصلاح قوانين الاجهاض، والى تغييرات في الادوار الاجتماعية مثل الحملات الرامية الى تغيير دور المرأة في المجتمع).

من خلال الطريقة التي يختبر بها هؤلاء الافراد شخصياً تلك الوظائف والأعمال .

فهم علم الاجتماع

على الرغم من ان النظريات الاجتماعية ونتائج البحوث الاجتماعية معقدة في الغالب ومفدلة . فمن السهل فهم المبادئ الاساسية لعلم الاجتماع . ذلك أن كل انسان . بمجرد ادراكه أنه ينتمي الى مجتمع بشري . يغدو .

بمعنى ما . علماً اجتماعياً . فلكي تتمكن من معالجة الحياة الاجتماعية اليومية . علينا جميعاً ان نحيط . الى حد ما . بتركيب مجتمعنا . ووضعنا الاجتماعي فيه . وقواعده . واقسامه ومراتبه الاجتماعية . والطريقة التي يفسر بها سائر الناس المواقف الاجتماعية التي تتورط فيها . هذا يعني ان علم الاجتماع قديم قدم المجتمع البشري . أما اثناقه . بمثابة دراسة اكااديمية مستقلة في أوروبا

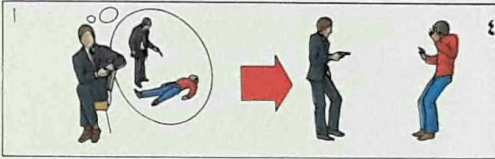

صراع داخلي . وعند الجريمة يفرج عن ذلك الصراع وأبدي أحد علماء النفس الأمريكيين رأياً يقول أن جنوح الأحداث هو تحقيق لواع لرغبات والديهم المحرمة (ب) . حسب نظرية فرويد في الشخصية (ت) . يقع الفرد تحت سيطرة ال « هذا » (أي دوافعه ورغباته الأساسية) . إذا لم تكن « الأنا العليا » نامية نمواً صحيحاً .

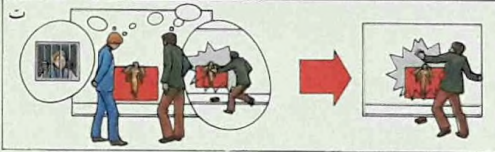
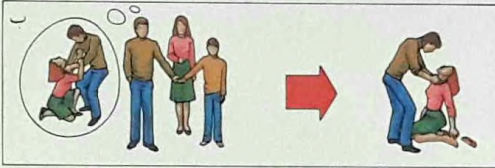

(٢) - زعم فرديناند تويس

(١٨٥٥ - ١٩٣٦) . ان

التصنيع والتمدن أحدثا تغييرات رئيسية في العلاقات الاجتماعية . لقد وصف هذا التغير بأنه كناية عن تحول العلاقات الشخصية الجماعية . التي يتميز بها المجتمع الريفي ما قبل الصناعي . الى علاقات غير شخصية وبيروقراطية .

(٤) - جى بنظريات نفسانية مختلفة لتفسير ميل بعض الأشخاص للإجرام . تقول إحدى هذه النظريات أن المحرم هو ضحية عصاب إجرامي (أ) . إنه يشكو من

الأفراد . بالإضافة الى التغيرات المتكررة باستمرار في سلوك الجماعات ، يمكن النظر اليها كنتائج لتكوين المجتمعات . لا لطبائع افرادها الخاصة (١) .

الغربية خلال القرن التاسع عشر . فيجب فهمه فقط كجانب من جوانب تقسيم العمل المتزايد التعقيد في المجتمع الغربي الرأسمالي المتطور .

اثبت الاستقصاء الرائد الذي قام به العالم الاجتماعي الفرنسي « اميل دوركهايم (١٨٥٨ - ١٩١٧) ان التعليقات المختلفة لسلوكنا الاجتماعي تكمن داخل طبيعة المجتمع ذاته . فأشكال التشابه في سلوك

القواعد الاجتماعية والأدوار الاجتماعية يؤثر المجتمع في افراده ويتحكم بهم بحكم تسليمهم بقواعده الاجتماعية (المقاييس) . واحتلالهم لمراكز اجتماعية

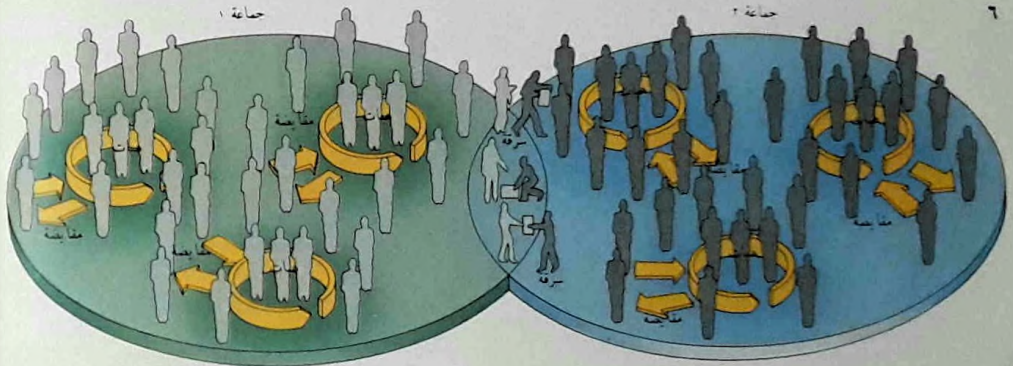

الاجتماع بالدرجة الاولى كدراسة للاشكال المختلفة للفئات الاجتماعية . فقد تشارك عدة انواع من الفئات . كفضة الضباط والانفار . والقادة السياسيين واتباعهم . والآباء والأولاد . في علاقة التسلط والخضوع . بين سيمبل كيف يغير اضافة شخص ثالث الى فئة مؤلفة من شخصين شكلها تغييراً جذرياً . فالشخص الثالث قد يلعب دور الوسيط بين الشخصين الأصليين . أو يستغل الخلافات بينهما لاغراضه الخاصة . أو يوفق بينهما .

تعاقدية بين الجماعتين فرمما انطوى نقل الملكية على سرعة أو علية احتيالية .

(٧) - ميز جورج سيمبل (١٨٥٨ - ١٩١٨) بين البنية الشكلية للفئة الاجتماعية وبين محتوى التفاعل الاجتماعي الجاري ضمنها . واعتبر علم

(٦) - كل عمل بشري يحتمل عدة تفسيرات . على مستويات مختلفة . تقع كل منها تحت طائلة القانون أو تخضع للاعراف والعادات . مثال ذلك . أن نقل ملكية من شخص إلى آخر قد ينظر إليه بأنه هبة إذا كانت العلاقة وثيقة بين الطرفين . اما إذا تم ذلك العمل على نطاق أوسع . أي بين جماعتين لا تربط بينهما علاقة قري أو علاقة وثيقة أخرى . فيمكن أن يرتدي العمل طابع البيع أو المقايضة وأخيراً إذا لم تكن هناك أية رابطة أو أية علاقة

مقررة من قبل (الادوار) . فضلا عن استعدادهم للتصرف بحسب ما ينتظر منهم في تلك المراكز . ومع ان المجتمعات تتفاوت في مقدار تسلطها على الافراد . فالناس لا يدركون عادة مدى تحكم المجتمع بافعالهم . انهم يتصورون عادة . عند التزامهم بالقواعد الاجتماعية وقيامهم بالأدوار المحددة لهم . انهم يفعلون ذلك بملء حريرتهم ونتيجة لاختيارهم .

(٨) - اعتبر اوغست كونت (١٧٩٨ — ١٨٥٧) علم الاجتماع علماً يدور على الحياة الاجتماعية . ويتوخى اكتشاف قوانين التصرف الاجتماعي . الشبيهة . في نظره . بقوانين العلوم الطبيعية . كان لاعتقاده بأن علماء الاجتماع ينبغي ان يكونوا كهنة النظام الاجتماعي العلمي الجديد . مغزى معاصر . من حيث ان



لا تشمل قواعد المجتمع . التي على الفرد أن يلتزم بها . على القوانين المدونة والقواعد التنظيمية المكتوبة فحسب . بل تشمل أيضاً على مجموعة من القواعد غير المكتوبة التي تنظم دقائق الحياة الاجتماعية .

عملية الانصهار الاجتماعي

يتعلم الناس . من خلال عملية تحولهم الى كائنات اجتماعية (الانصهار الاجتماعي) . مقاييس المجتمع . ومقاييس التراكيب الاجتماعية المختلفة التي قد ينتسبون اليها في حياتهم . كالعائلة والمدرسة والمعمل ونادي الرياضة والمؤسسة المهنية وما شاكل .

يتعلم الناس من خلال الانصهار الاجتماعي ان يتقبلوا القواعد الاجتماعية تقبلاً تاماً . فتصبح هذه القواعد مقاييسهم الخاصة في ميدان السلوك الصحيح واللائق . وتنضبط حينئذ افعالهم من خلال حسهم الخلقي الذاتي كما لو كان قوة خارجية قاسرة . مع ذلك تبقى الضغوط الاجتماعية على المرء . كي يخضع لقواعد المجتمع ويتقيد بمقاييسه . قائمة . تتجلى في العقوبات التي تطبق على المخالفين والتي تتراوح بين عقوبات قانونية . من اعدام أو سجن أو تجريد من وظيفة أو منصب . وبين استنكار الاقران الاجتماعي .

(٥) يدرك الناس موقعهم في المجتمع من خلال الدور الذي يسند اليهم . فكل فرد يؤدي عادة عدداً من الادوار في حياته اليومية . في عمله واسرته وجماعته ومشاغله الاجتماعية الاخرى . لكن الادوار القديمة تطرح جانباً باستمرار لتحل محلها ادوار جديدة أخرى .

الصراع والقوة واللامساواة

لبعض أشكال الاضطراب الاجتماعي والفتن والثورات . بين علماء الاجتماع أن هذه الأحداث ليست نتيجة لفشل البنية الاجتماعية لوحدها . أنهم يعتقدون . على العكس . أن النزاع والإنقسام الاجتماعي لا مفر منهما في جميع البنى الاجتماعية . فما دامت المجتمعات تتفاوت في توزيعها للسلطة وللمكافآت المادية والاجتماعية . فلا بد لأشكال التفاوت هذه ان تولد الانقسامات والتضارب في المصالح . واذ

أن الأجهزة والآليات التي يعمل المجتمع من خلالها على دمج أفرادها والسيطرة عليهم لا تحقق هدفها بنجاح تام . ففي جميع المجتمعات يوجد منحرفون ومجرمون . وجميعها تقريباً تتعرض أحياناً . في تاريخها .



السياسة تحافظ على سلطتها بالناورات وأساليب الاكراه التي تخاطب العاطفة لا العقل .

(٧) - بين عالم الاجتماع البريطاني باسيل برنشتاين (١٩٢٤ -) . كيف أن استعمال الناس للغة مرتبط بطبقتهم الاجتماعية . مميّزاً بين اللغة البسيطة العامة او الشعبية وبين لغة أكثر تعقيداً منها . هي اللغة « الشكلية » .

ومع أن نظام الطبقات غير معترف به رسمياً في الهند الحديثة . فإن عدداً من مظاهره ما زالت عميقة الجذور .

(٣) - ذهب فيلفريدو باريتو (١٨٤٨ - ١٩٢٢) . المهندس والاقتصادي وعالم الاجتماع الايطالي . الى أن افعال الناس تتركز غالباً على العواطف . لا على التفكير العقلي . كان يعتقد أن النخبة

تصنيف المجتمع . يمثل أشد أشكال التدرج الاجتماعي تطرفاً . حسب هذا النظام . يولد الناس متتمين الى طبقة ما . ويفرزون من حزاء ذلك . فأبناء الطبقة العمليا يتنحسون . ويحتاجون . بالتالي الى تطهير طبقي . بمجرد احتكاكهم بافراد الطبقات الدنيا . أمثال هؤلاء الناس (في الصورة) الذين يجمعون روث الحيوانات .

(١) - كانت سلطة شاه إيران تعتبر شرعية لمجرد أنه يمارسها وفقاً للتقاليد لكن التحديث والتنمية أخذاً يروجان قياً من شأنها تهديد مبدأ التسليم بالسلطة التقليدية . دليل على ذلك الثورة التي احتاحت إيران في أوائل عام ١٩٧٩ .

(٢) - النظام الطبقي الهندي شكل فريد من أشكال

السيطرة على الموارد المادية والمكافآت الاجتماعية . بين عالم الاجتماع الألماني ماكس فيبر (١٨٦٤ - ١٩٢٠) . ان قدرة فئة ما على المحافظة على سلطتها تتوقف على نجاحها في اقناع الذين يخضعون لها ان سلطتها مستمدة منهم . او بتعبير آخر . ان ممارستها للسلطة شرعية . قد ينجم القبول بالسلطة القائمة عن التقليد . كما هي الحال في المملكة التقليدية (١) . او عن اعتبارات

بقي التفاوت سائداً . فلا مفر من أن يؤدي آخر الأمر الى أشكال حادة من الصراع الاجتماعي .

ممارسة السلطة

في جميع المجتمعات . يوسع بعض الفئات الاجتماعية أن تسيطر على الفئات الأخرى (٦ . ٥) . قد تنجم سلطتها عن تحكّمها بوسائل الإكراه . كقوى الجيش والشرطة . او

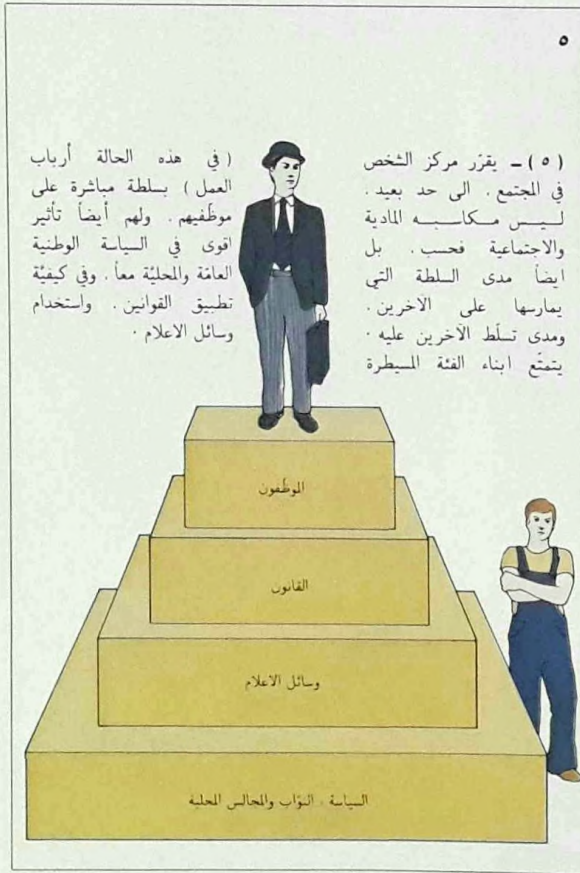

المقاييس تتجه الى التشديد على احترام الملكية الخاصة . عندما تكون الفئات المسيطرة من أصحاب الأملاك الخاصة . من شأن ممارسة السلطة توليد المقاومة دائماً لدى أوساط الفئات المستضعفة التي تميل بطبيعتها الى تحدي شرعية السلطة . مع ذلك . فكما يغفل الناس عن مدى سيطرة قوى المجتمع على أفعالهم . فأنهم قد لا يشعرون بالسلطة التي يمارسها عليهم الآخرون . اذ يكونون قد

عقلية . كما في النظام البرلماني الدستوري . او عن الولاء الشخصي للزعيم . كما كانت الحال بالنسبة الى بنيتو موسوليني (٨) وأدولف هتلر . عندما يتم التسليم بالسلطة كسلطة شرعية . تتقيد هذه السلطة عادة بالمقاييس الاجتماعية السائدة . ينتج عن ذلك ان مقاييس المجتمع تميل بدرجات متفاوتة الى خدمة مصالح بعض الفئات القوية . عوضاً عن المصالح العامة للمجموع . مثال ذلك ان



٧

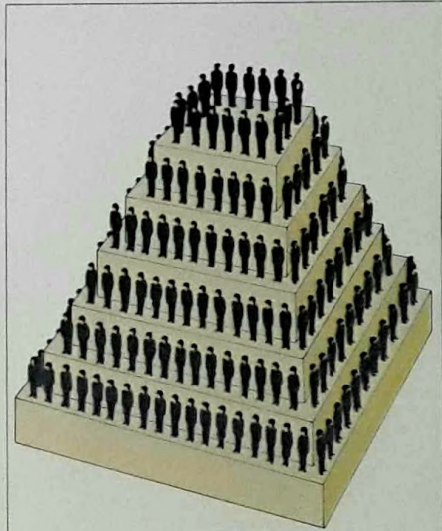

٦



٨

(٦) - يمكن وصف المجتمع من القمة . يبقى هذا الوصف بهرم بشري . تتركز السلطة والمناصب الاجتماعية والاقتصادية فيه على مقربة من القمة . صحيحا سواء اعتبرت الفئة المسيطرة نخبة حاكمة او طبقة اجتماعية مسيطرة .

(٨) - يعتبر الزعماء الطوباويون مثل بنيتو موسوليني (١٨٨٣ - ١٩٤٥) . شرعيين في نظر أتباعهم بحكم الصفات الشخصية الخارقة . الجاذبية المغنطية . التي يعتقد أنهم يتحلون بها . أمثال هؤلاء الزعماء كثيراً ما يخرجون على السعف والقوانين المدونة .

النامية المعاصرة . فالسلطة تؤول الى نخبة حاكمة .

بنية الطبقات الاجتماعية

الطبقات الاجتماعية هي فئات من الناس تربطهم مصالح اجتماعية واقتصادية مشتركة . عندما يعي ابناء الطبقة مصالحهم المشتركة بوضوح . ينمو فيهم الشعور الطبقي الذي قد يصبح أساساً لصراع اجتماعي يتخذ أشكالاً تتراوح بين الاضرابات وبين الحركات الثورية الواسعة النطاق . تستمد الأحزاب السياسية قوتها في الغالب من الشعور الطبقي . مع أنها قد تستمدّها أيضاً من الاعتبارات الدينية او الاقليمية او القبليّة او العرقيّة . في مجتمعات القرن التاسع عشر الرأسمالية . كان الانقسام الطبقي الاجتماعي الرئيسي قائماً بين المالكين وبين عمّالهم الذين لا املاك لهم . أما في المجتمعات الرأسمالية الحديثة . فقد طغى على هذا الانقسام انقسام من نوع آخر . هو الانقسام بين العمال ذوي الكفاءة المهنية وبين العمال اليدويين .

النخبة الحاكمة وسلطتها

النخبة الحاكمة هي فئات تسيطر بالفعل على أسباب السلطة . فستستخدمها أما في سبيل المصلحة العامة . او لمجرد تأمين مصالحها الخاصة . تستمدّ النخبة الحاكمة سلطتها أما من الدعم الذي تناله من طبقة مهيمنة . او من السيطرة على الشرطة . والقوى المسلّحة والدعاية . في بيروقراطيات الانظمة العسكرية في بعض بلدان آسيا واميركا اللاتينيّة وغيرها أمثلة حيّة على هذا النوع من الحكم .

تشرّبوا الروح الاجتماعية الى درجة أنهم أصبحوا يتصرفون على وجوه تتفق مع مصالح الأقوياء . فحيث تقوم السلطة على السيطرة على الموارد المادية وعلى وسائل الإنتاج . كما كانت الحال في اوربا الغربية في القرن التاسع عشر . تؤول السلطة الى طبقة اجتماعية متحكّمة . وحيث تبنى السلطة على السيطرة على جهاز الدولة البيروقراطي او العسكري . كما هي الحال في عدد من الدول



(٧) - يمارس شرطي السير سلطة عقلية - قانونية . أي سلطة تعتبر شرعية . لأنها تتفق مع قوانين العقل . تكمن سلطته في وظيفته لا في شخصه . ويحدّد القانون مداها بدقة . سلطة الحكومات البرلمانية المنتخبة تعتبر نفسها عقلية قانونية أيضاً .

(٩) - الدبابات في الشارع .

الفرد في المجتمع

تعريف الاوضاع الاجتماعية
ليس لدينا تعريفات موضوعية للوضع
الاجتماعي مستقلة عن كيفية فهم الناس له .
بل على العكس يتصرف الناس وفقا للطريقة
التي يعرفون الوضع بها . قد يعرف اناس
مختلفون الوضع ذاته بطريقة مختلفة .
بين العالم الاجتماعي الشهير ج . ه .
ميد (١٨٦٣ - ١٩٣١) ان حتى تصور الفرد
لذاته ، وتصوره كيف يبدو للآخرين ، انما

ليست الطبقات والفئات في المجتمع
كيانات قائمة بذاتها . انها توجد فقط بمقدار
ما يسلّم الافراد الذين تتألف منهم بحقيقتها .
لذا لا يمكن فهم البنى الاجتماعية دون
الفحص عن معناها في نظر المشاركين فيها .



لقد اقتربت منه



ها أنا متجه اليه



لقد دعيت الى وزارة الحرية



الحدث معي مستمر



لقد خاطبوني (وما زالت حيا)



لقد لاحظوني

هؤلاء الآخرين . لذا لفئات اسناد الفرد
 شأن في نمو « أياي » . أما عنصر « الأنا » ،
 وهو الجانب الفردي ، فهو عبارة عن استجابة
 الفرد الفعلية لمواقف الآخرين ، أنه العنصر
 الخلاق في الذات . العنصر العفوي . الذي لا
 يمكن النفاذ الي مراميه ولا التكهن بافعاله .
 ان تصرفات الناس اذن ليست خاضعة كليا
 للإلتزام الاجتماعي .
 تقرّر معايير المجتمع الادوار الاجتماعية .

ينجمان عن التفاعل الاجتماعي (٢) . شدّد
 ميد في ابحاثه على التوتر الدائم في الحياة
 الاجتماعية بين اثبات الفردية وبين ضغوط
 المجارة الاجتماعية ، وميّر بين عنصرين
 تتألف الذات منهما : « إياي » و « انا » .
 العنصر ايأي ، وهو العنصر الاجتماعي . هو
 الانطباع الذي نعتقد اننا نتركه على أناس
 آخرين نعلق على رأيهم أهمية خاصة .
 نتوصل الي هذا الانطباع بوضع انفسنا موضع



لم يلاحظني احد بعد



لم يلاحظني احد

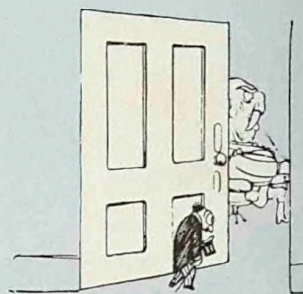

ها أنا ادخل



اسي استأذن بالدعاب



اهم يدمجوسني



اهم يخاطبوني بلطف

(١) - ليست الذات كائنا عن ذاتنا تتغير باستمرار وفقا للمجاهبة الاجتماعية . كما
 ثابتا . فالصور التي تكونها لتوقعاتنا وتجاربنا في حقل يتبين من هذه الصور الهزلية .

يستوعبها أي دور خاص كل الاستيعاب .
 اظهرت ابحاث غوفمان كيف يمكن حتى
 للعفوية الفردية في الازواض الاجتماعية ان
 تكون موضوعاً للدراسة الاجتماعية .

كثيراً ما تبدو الدراسة الاجتماعية للحياة
 اليومية وكأنها تتناول أموراً تافهة . كأحاديث
 المقهى . لكن علماء الاجتماع قد يتبنوا كيف
 ان فهم القواعد الاجتماعية في أوضاع الانسان
 اليومية يمكنه أن يوضح العمليات التي

لكن ذلك لا يعني ان الناس لا يستطيعون
 التعبير عن فرديتهم في الادوار التي يقومون
 بها . لقد تقصّى العالم الاجتماعي الامريكي .
 ايرفغ غوفمان (١٩٢٢ -) . في عدد من
 الدراسات . الوسائل المختلفة التي يلجأ اليها
 الناس ليعبروا عن ذواتهم ويخلقوا انطباعات
 عنهم لدى الآخرين . مبيّناً انه من الطبيعي
 للناس ان ينفصلوا عن الادوار التي يمثلونها .
 ليفصحوا للآخرين عن أن ذاتهم الحققة لا

لكن في هذه الادوار المختلفة . كخص متكامل . ينع
 الانطباع الذي تكوّنه الفتاة عن
 ذاتها . الى حدّ ما . من
 فكرتها عن الانطباعات التي
 كوّنها الآخرون عنها وعن
 تصرفاتها في لقاءاتها

(٢) - عرضت هنا بالصور .
 من اليسار الى اليمين .
 الانطباعات التي يكوّنها عن
 فتاة ما رئيسها ووالدتها
 وصديقتها وحتى هي ذاتها .
 هذه الانطباعات تتفق جميعاً
 مع الادوار التي تقوم بها .
 كمرؤوسة وابنة وصديقة .

٢



مع أن الكثير من الابحاث القِيمة كانت قد أنجزت من قبل . ساد خلال الاربعينات والخمسينات نموذجان من علم الاجتماع الامريكى . احدهما كان عبارة عن تنظير تجريدي يرمى الى وضع نماذج عامة تنطبق على جميع المجتمعات ؛ بينما كان الثاني عبارة عن جمع المعلومات ، على نطاق واسع ، حول مختلف جوانب الحياة الاجتماعية ، من خلال مسح اجتماعية واستفسارات وتقنيات للتحليل الاحصائي . تميزت هذه الدراسات الاستقصائية بطابع علمي وتقني صارم ، اذ كان الموقف الشائع بين علماء الاجتماع في تلك الحقبة أنهم علماء متجردون ، وليس من شأنهم أن يقدموا توصيات في السياسة أو احكاماً خلقية حول المجتمعات التي كانوا يتدارسونها . منذ نهاية الخمسينات ، أخذ الاتجاهان ، النظري والاستقصائي ، يتقاربان ، واصبح علماء الاجتماع اقل ميلاً للاقتداء بالعلوم الطبيعية بالمعنى التقني الضيق ، واخذوا يولون فهم تجارب الناس ومعنى حياتهم انتباهاً اعظم . ان علماء الاجتماع هم اليوم اقل استعداداً للتصريح بأنهم علماء اكاديميون متجردون ، وأكثر رغبة في المناادة بسياسات جديدة وفي انتقاد المجتمعات الحالية ، مقتربين بذلك من مؤسسي علم الاجتماع الأوائل الذين كانوا يسعون وراء انشاء مجتمعات فضلى . أنهم قد اخذوا اليوم ، بكشفهم عن الجوانب الطاغية من البنى الاجتماعية ، يأملون في أن يحرروا الانسان منها . فعندما يدرك الناس نتائج تصرفاتهم الاجتماعية ، يصبح في مقدورهم تجنبها .

تتحكم بتركيب المجتمع . فاعمال الشرطة الروتينية اليومية مثلاً ، أي كيفية تفاعلها مع الناس من مختلف الطبقات والاجناس ومعاملتها لهم . ذات صلة بتعليل السلوك الاجرامي بين الناس .

تيارات في علم النفس

في عدد من كبريات الجامعات ، يرقى تأسيس علم الاجتماع الى الاربعينات فقط .

الاجتماعية معهم . من الخطأ اذن القول ان للفرد « ذاتا حقة » . مستقلة عن انطباعات الآخرين . في الوقت نفسه ، ليست فكرة الفرد عن ذاته مجرد انعكاس الي فقط لانطباعات الآخرين . فهذه الفتاة ، مثلاً ، قادرة ، بصورة واعية ، ان تؤثر على تلك الانطباعات ، وذلك ، لا من خلال اختيار طريقة كلامها وتصرفها في مواقف اجتماعية معينة فحسب ، بل أيضاً من خلال الملابس التي ترتديها ، وطريقة تصفيف شعرها ، وانتصاب قامتها ، وتعابير وجهها وحركاتها . احياناً يحاول اناس اعطاء الآخرين فكرة عن ذواتهم لا يؤمنون هم بها . قد يتخذ ذلك شكل محاولة خلق فكرة مثالية عن الذات يعتقد الفرد أنه هو نفسه عاجز عن تحقيقها . كما هي حال المعلم الذي يحاول خلق الانطباع بأنه اغزر علماً ما هو يعتقد .



(٢) - كان الفرد شوتز (١٨٩٩ - ١٩٥٩) ، الفيلسوف والعالم الاجتماعي ، يؤمن بأهمية المعتقدات التي يعتنقها

التحيز والتعصب الجماعات

انتمائهم الى فئات اجتماعية وعرقية ودينية خاصة .

مظاهر التعصب

للتعصب اسباب مختلفة عدّة ومتداخلة . من العوامل الكبرى المؤثرة فيه تبنّي فئة ما لأراء مسبقة . يتعلّم الناس أشكال التعصب على ايدي والديهم ومعلميهم واصدقائهم . ويعتبرون بديهياً في الغالب ان تكون أحكام

التعصب رأياً او موقف سلبى او غير ودي يتّخذ المرء مسبقاً تجاه فئة من الناس او تجاه الأفراد الذين يعتقد أنّهم ينتمون اليها . يؤدّي هذا الموقف في الغالب الى التمييز . والتحيز . أي الى معاملة الناس معاملة مختلفة . حسب



(٢) - يوحى الشجار بين الأحداث . مؤيدي فرق كرة القدم . بأنّ هذه الألعاب تصبح في الغالب مناسبات يستثير فيها المؤيدون المتقابلون بعضهم البعض الى ما هو أعنف من التعبير العدائى . قد يبلغ الناس . من حيث أنّهم ينتمون الى فئات ملتزمة عاطفياً درجات قصوى من التطرف في السلوك .



ولتحويل البينات المقدمة له كي تسجم مع ذلك الرأي . يميل الناس المتعصون الى التصرف بصورة مختلفة عن الناس غير المتعصين . اذ أنهم يستطيعون ان يحفوا في حق أفراد فئة ما ، لاسيما عندما يرون فيهم تهديدا اقتصاديا او اجتماعيا لهم .

المركزية العرقية والتعصب العرقي

عندما نتحدث عن التعصب الثقافي .

(١) - الصفراء تميزت بالخبث والكر واللؤم .

(٤) - قليلة هي الحيوانات التي تتصرف بعداء تجاه أفراد نوعها الخاص كتصرف الإنسان . وحتى حين تتصارع من أجل الأرض او تنافس على الشريك الجنسي . فلديها نقطة توقف آلية تعمل استجابة لإشارة خضوع . لدى الإنسان إشارات خضوع من هذا النوع . مثل تجنب التقاء العينين وطأطة الرأس . لكنه يبدو قادراً على تجاهلها . وهذا ما سهل لديه انتاج الأسلحة البعيدة المدى .

(١) - كانت هذه المظاهرة المعادية للأميركيين في شوارع بكين عبارة عن احتجاج على حرب فيتنام . هنا نرى العم سام مجروراً على عربة خضار عبر الشوارع . لا تستعمل الحكومات وسائل الحرب النفسائية ضد العدو فحسب . بل لكي تحمل رعاياها ايضاً على كره الناس الآخرين .

(٢) - يبين مشهد في أحد افلام فومانشو الرائجة رجلاً شرقياً عليه سمات الشيطان يحمل فتاة غربية بادية البراءة . ووجت افلام هوليوود نماذج للشعوب السوداء اتصفت بالغباء والخنوع . وللشعوب

هؤلاء صحيحة . هذه المشاركة في الآراء هي احدى المظاهر البارزة للثقافات البشرية . لكن لما كانت نماذج التعصب تظهر في مجتمعات مختلفة - وتتغير في غضون التاريخ - غدا من المفيد ان نتبين أولاً المظهر الثقافي للتعصب كثيراً ما تستعمل بحق لفظة تعصب للدلالة على موقف عاطفي ومتحجر . فاذا حاولنا ان نثبت لشخص متعصب ان رأيه خاطيء . فهو ميال الى التشبث برأيه المتحيز



(٥) - انتهى الحكم البريطاني في الهند سنة ١٩٤٧ . وانقسمت شبه القارة الى الهند وباكستان . فتعرض كل من المسلمين والهندوس للهجوم في المناطق التي كانوا يشكلون اقلية فيها . تبين هذه الصورة للمسلمين وقد احتشدوا فوق سطح قطار وتعلقوا بجانبيه في محاولة للهرب من نيودلهي الى باكستان .

الى تفضيل « ابناء جنسهم » كأصدقاء وشركاء في العمل وأقارب . كما يميلون ايضاً الى النظر الى الشؤون الدولية من وجهة النظر الخاصة لمجتمعهم او أمّتهم . والى التقليل من قدر شعوب المجتمعات الاخرى وعاداتها . يدعو علماء الإجتماع هذه النزعة عند الإنسان لتفضيل فئة الناس التي ينتمي اليها والأشياء التي يعتبر نفسه جزءاً منها « المركزية العرقية » . وهي تنطوي ضرورة على تحييز

ينبغي ان نميّز بين مشاعر التفوق القائمة على الفخر بالمآتي الثقافية والمنجزات الاجتماعية . وبين المشاعر القائمة على خصائص يزعم أنها فطرية وراثية ثابتة . يمكن دعوة النوع الثاني من المشاعر التعصب العرقي . وهو يتّصف بالإعتقاد أنّ أفراد بعض الفئات البشرية هم طبيعياً دون المستوى البشري (٦) . في جميع المجتمعات المعروفة . يميل الناس

(٦) - كان لدى حكومة روما القديمة وسيلة فعالة لتحويل الغضب الشعبي . عندما كانت احوال الدولة سيئة . فاذا فاض نهر التيبر . او لم يفيض نهر النيل . واذا ادلهمت السماء . واكثرت الأرض . واذا حلت المجاعة او الحرب او الطاعون . عندها كانت تنطلق في الحال صيحة واحدة . « القوا بالمسيحيين الى الأسود ! » . كان المسيحيون عبارة عن فدية مناسبة .



(٧) - كثيراً ماكانت عائلات العبيد تتفكك عند وفاةمالك العبيد واقتسام ثروته . كان العبيد يعاملون أمام القانون كحيوانات المزرعة والممتلكات الاخرى . كما يتبين من هذه الصورة لبيع مزاد في القاعة المستديرة في نيو اورلينز . حيث تباع متاع المنازل بالمزاد في كلا الجانبين والعبيد في الوسط .



ضد الفئات الاخرى (٨) .

يقوّي لدى الفئة مشاعر ايثار الذات وسوء الظنّ بالآخرين نزعة الناس المتشابهين الى العيش معاً في قرية واحدة او في حيّ واحد من أحياء المدن . سعيّاً وراء الرقعة المشتركة والحماية المتبادلة . ليس لتاريخ التعصّب نموذج بسيط . فقد ظهر التعصّب والتمييز والتحرّيز بجلاء في معظم المجتمعات . غير أنّ الدافع اليه في العالم القديم كان بصورة عامة



(٨) - تجلت روح المركزية العرقية سنة ١٧٩٣ في الصين . عندما طلب الامبراطور شين لونغ الى المبعوث البريطاني أن يخبر الملك جورج الثالث أنه لا يرى مبرراً لإنشاء علاقات دبلوماسية بين الدولتين . قالوا : « حتى لو استطاع مبعوثكم ان يتعلم مبادئ حضارتنا . فلن يكون بوسعكم قط ان تنقلوا آدابنا وعاداتنا الى تربيتمكم الأجنبية ... فنحن نملك هنا كل شيء ... »

المركزية العرقية . لا التعصّب العرقي .
العبودية والتعصّب

خلق الاستعمار وتجارة الرقيق الافريقي عبر الأطلسي مجموعة جديدة من العلاقات بين الناس ساعدت على قيام نوع جديد من التعصّب . كانت العبودية السلعية في العالم الجديد (٧) حيث كان الوضع القانوني للعبد يشبه وضع الحيوانات الداجنة والأملاك غير البشرية) تختلف عن العبودية الشخصية في روما القديمة واسبانيا في العصور الوسطى (حيث منح القانون للعبد وضعاً انسانياً . واعطاه الحق في الزواج وبعض الحماية من الظلم وسوء المعاملة) . لكي نفهم هذا الفرق . ينبغي أن ننظر الى الحاجة الى اليد العاملة . كانت الأراضي في العالم الجديد متوافرة بشكل غزير . فاذا استورد الملاك عاملاً ابيض حراً ليعمل في أرضه . كان هذا العامل مثيلاً للهرب كي ينشئ مزرعته الخاصة . لذا وجد المالك أنّ من الأفضل ان يلزم العمال بصكوك يتعهدون بموجبها أن يعملوا لحسابه مدة سبع سنوات حتى يتمكنوا من دفع كلفة سفرهم . عندما اخذ العلماء في القرن التاسع عشر يفكّرون بتصنيف البشر في فئات . كما كانوا يفعلون بالأزهار والأسماك . لم يتوانوا عن تصنيف الزنوج في صنف عرقي منفصل وبدائي . لقد بقي فهم طبيعة الإنسان المادية مشوّشاً حتى أواخر القرن التاسع عشر . فدخلت هذه النظرة المتسرّعة بسهولة في تركيب نظريات مزيفة عن العرق . في الاجيال اللاحقة . تدرّع البعض بهذه النظريات لتبرير تعصّبهم العرقي ولخدمة مصالحهم القائمة على زجّ بعض الشعوب في فئة مفروزة ودونهم شأنأ .

التغير والاختيار الشخصي

وجود النساء . الصحيح هو أن العديد من الرجال متعصبون ضد زعزعة أسس الأدوار التقليدية . الناجمة عن مطالبة النساء بالمساواة الاجتماعية (٥) . لقد روج المجتمع مفاهيم جاهزة عن « الأنوثة » . وأسند إلى النساء بعض الصفات الخاصة . كالضعف واللطف والاذعان . ثم ذهب يعلن أنها « طبيعية » . بينما هي في الواقع نتيجة لعوامل ثقافية . هذا إذا صح أنها موجودة أصلاً .

تعطينا الشكوى الشائعة من تعصب الرجال ضد النساء فكرة صائبة عن طبيعة التعصب في المجتمع . من البديهي أنه لا يمكن حمل هذه الشكوى على ظاهرها . إذ يصعب جداً الزعم أن معظم الرجال يعارضون

درجات التمثل الاجتماعي لأربع فئات بالنسبة إلى
المسلمين



الهندوس



الديون

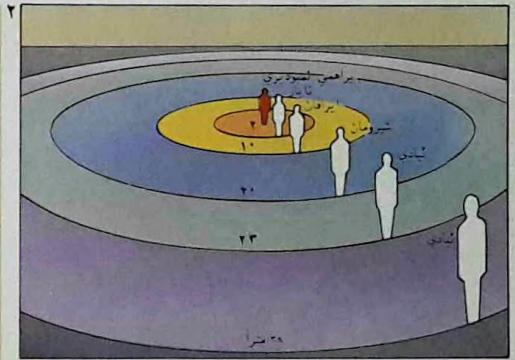

(١) - ورد في دراسة عن النظام الطبقي الهندي في جنوبي الهند نشرت سنة ١٩٤٧ أن « النايار » يجب أن يتعد ٢.١ متراً عن البراهمي السموديري . والايرافان ٩.٧٥ أمتار . والشيرومان ١٩.٥ متراً . والنيادي من ٢٢.٦ متراً إلى ٣٧.٨ متراً .

يتنحس البراهمي . إذا اقترب نايار منه أكثر من ٢.١ متراً . ويتنحس النايار إذا اقترب منه الايرافان مسافة ٧.٦ أمتار . على كل من يتنحس من جزاء ملامسة شخص أقل منه طهارة . أو اقتربه منه . ان يمر بطقس

(٢) - لاحظت دراسة اجتماعية ظهور نموذج ذي

مراحل ثلاث من التمثل الاجتماعي في بريطانيا العظمى في اوائل الستينات . في المرحلة الأولى . يميل ثمانية بريطانيين من عشرة تقريباً لقبول الهنود الغربيين كرفاق في العمل . يعادل هذا الرقم تقريباً المعدلات التي

تنطبق على اليهود (وهي أكثر بقليل من ثمانية من عشرة) . او الألمان (ثمانية من عشرة) او الأمريكيين (تسعة من عشرة) . في المرحلة الثانية يميل البريطانيون الى رفض جيرة الهنود الغربيين في السكن أكثر من الفئات الأخرى . لأنهم يرون في جيرانهم تدنياً لمستواهم الاجتماعي . أما في المرحلة الثالثة . مرحلة الزواج معهم . فنسبة الرفض . كما يتوقع . هي على أعلاها . لأن الزواج يفترض اقامة روابط جنسية وعائلية قوية .

كانوا يخالفونهم الرأي . فاذا كان عليهم زيارة
الاوروبيين . فعلوا ذلك ميكرين ما أمكن
التبكير عند الصباح . حتى يستطيعوا أن
يطهروا ذواتهم ويتناولوا طعامهم . وهم في
حال من الطهارة الطقسية .

ليس من الضروري لمطلب التباعد الاجتماعي
أن يسير في خط واحد متصل . بل قد يشتد
او يضعف او يتنوع حسب نوع العلاقات
ومستواها . ففي بعض المجتمعات المختلفة

هكذا نرى أن التعصب غالباً ما ينشأ
نتيجة للأدوار والتوقعات الاجتماعية .

تقوم إحدى طرق الفحص عن نماذج
التعصب على قياس درجة التعاون
الاجتماعي . ففي النظام الطبقي الهندي
التقليدي . اصبح التباعد الاجتماعي هو
التباعد الجسماني (١) . كان الاوروبيون
يعتبرون أنهم يحتلون أرفع المراكز في الهند
قبل الاستقلال سنة ١٩٤٧ . لكن البراهمة



(٤) - مسي زيادة
أديبة (١٨٨٦ - ١٩٤١) :
لبنانية تعلمت لغات الغرب
وساهمت في النهضة الادبية .
من مؤلفاتها : « باحثة
البادية » . « سوانح فتاة » .
« المساواة » وكلمات واشارات »



(٣) - هدى شعراوي
(١٨٧٩ - ١٩٤٧) : ولدت في
النيا (مصر) . زوجة علي
باشا شعراوي . قضت حياتها
ساعية الى رفع مستوى المرأة
في الحياة الاجتماعية . است
جمعة بنات النيل .

(٥) - تركيز الكفاح من أجل
كسب معركة « حقوق النساء »
على الصراع أولاً من أجل حق
الاقتراع . حصلت النساء في
الولايات المتحدة بادي الأمر
على حق الاقتراع في
الانتخابات المحلية وفي
الانتخابات الأولية لرئاسة
الجمهورية . ثم جرى تعديل
دساتير الولايات شيئاً فشيئاً .
حتى اكتسبت النساء سنة
١٩١٨ حقوق الاقتراع
بالتساوي مع الرجال في ١٥
ولاية . أخيراً جرى تعديل
الدستور الفدرالي لهذا الغرض
سنة ١٩٢٠ . سحت النساء في
نيوزيلندا حق الاقتراع في
الانتخابات الوطنية سنة
١٨٩٣ . سنة ١٩٠٢ في استراليا
وسنة ١٩٠٦ في فنلندا . سنة
١٩١٣ في النرويج . سنة ١٩١٧
في الاتحاد السوفياتي . سنة
١٩١٨ في المملكة المتحدة .
سنة ١٩٤٧ في الصين . سنة
١٩٣٤ في تركيا . سنة ١٩٤٩
في سوريا . سنة ١٩٥٦ في
مصر . سنة ١٩٥٧ في لبنان .
سنة ١٩٥٨ في الجزائر . سنة
١٩٥٩ في تونس والمغرب .
سنة ١٩٦٣ في ليبيا .



المواقف والعادات

يميل الناس الى تقبّل عادات جماعتهم واقتباس المواقف التي تبرز تلك العادات . ومن شأن المواقف والعادات ان يؤثر بعضها في البعض الآخر . تشير الى هذه الحقيقة دراسة كلاسيكية قام بها عالم اجتماعي أمريكي ابيض . سنة ١٩٣٤ . كان قد تجوّل في الولايات المتحدة الغربية مع امرأته برفقة صيني وزوجته . لقد زاروا معاً ١٨٤ مطعمًا

عربيًا . يبدي البيض احجاماً اشدّ في الدخول مع السود في بعض العلاقات المعيّنة دون البعض الآخر . فلأن الزواج مثلاً ينطوي على علاقة وثيقة جداً . يشتدّ بشأنه الرفض والتعصّب (٢) . انا قبول شخص ما كرفيق في العمل . فهو أمر أسهل . لأن العلاقة تنطوي على تباعد أكبر . مع ذلك كثيراً ما تكون مواقف الناس النظرية مباينة لسلوكهم الفعلي .



مقبول
موضوع جدل
غير مقبول

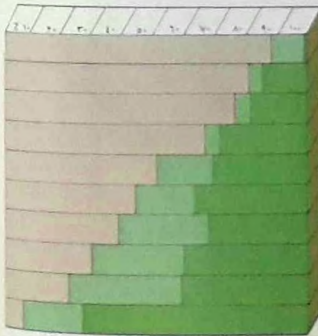

(٧) - انحلت مشكلة

تسجيل جيمس مرديت في جامعة ميسيسيبي سنة ١٩٦٢ عندما ارمع القانون الفدرالي الجامعة على قبوله . كان أول زنجي يحضر الصفوف في جامعة .

أيجوز للسود .
تجريب الثياب في
سجلات للباس
التعارية للبيض
الجلوس في نفس نغمه
الجلوس مع البيض في

(٦) - يرجع نظام الرق إلى

بدايات التمدن . كان سائداً لدى المصريين والإغريق والرومان . اتسع نطاقه إثر اكتشاف القارة الأمريكية فكان العبيد « يتوردون » من افريقيا للعمل في المزارع الإسلام أول من أوصى باعتاق العبيد ، فتحرير رقبة كفاارة عن الذنوب الفلت بريطانيا نظام الرق في مستعمراتها عام ١٨٣٣ وتبعها فرنسا عام ١٨٤٨

اما في الولايات المتحدة الأمريكية فلم يحرر العبيد إلا بانتهاء حرب الانفصال (١٨٦٥)

عندما يصطفون في فرق منافسة . بينما يخفّ تعصّبهم عندما تكون العلاقات بينهم من النوع الذي يتطلّب التعاون (٩) .

جذور التعصّب النفسيّة

كثيراً ما يتجلّى التعصّب في سلوك غير عقلي وذو جذور نفسيّة . من أعظم مآثر العالم النفساني سيغموند فرويد (١٨٥٦ - ١٩٣٩) تفسيره لديناميّة الشخصية ذلك التفسير الذي يمكننا من أن نفهم احتياج بعض الناس الى الإعراب عن التعصّب بغية التعويض عن النقائص التي يعانونها . أنّهم يكشفون عن نزعة كامنة في كلّ انسان ، لكنّها بلغت عندهم حدّها الأقصى ، وهي الميل الى التخفيف من حدّة خيبتهم بالإعراب عنها . فعلى غرار اليهود القدماء الذين كانوا يحتملون تيساً خطاياهم ثم يطلقونه في العراء ، كثيراً ما يساور الناس شعوراً بحاجة نفسيّة الى ايجاد مثيل لكبش الفداء هذا . تلقى المجتمعات المعقّدة والتقليدية من القيود على أفرادها ما يدفع بهم الى البحث عن مناسبة ما للتفريج عن طاقاتهم المكبوتة . يمكن للتعصّب أن يستمر ، لأنه كثيراً ما لا يكون للناس معرفة شخصية بأولئك الذين يستخدمونهم كفدية . تدعى المعتقدات التي يبالغ في تبسيط محتواها ، ولا تتجاوب مع الوقائع الموضوعية ، نماذج جاهزة . أمثال هذه النماذج الجاهزة الإعتقاد بأن جميع السود يتصفون بقوة جنسية خارقة ، وجميع اليهود بالجشع . وجميع الانكليز بالغطرسة . أنّ أصحاب هذه المعتقدات يختارون من البيّنات والقرائن ما يناسب نظرتهم بحيث تؤثر مواقفهم في طريقة مشاركتهم في المجتمع .

و ٦٦ فندقاً ، ولم يصطدموا بالرفض الآمرة واحدة . بعد عودة العالم الاجتماعي الى جامعته ، وجّه سلسلة من الاستفسارات الى المحلّات التي زارها ، سائلاً صاحب المحلّ هل يوافق على دخول رجل من أصل صيني كضيف في مؤسسته ، فكان جواب تسعة وتسعين بالمائة منهم أنّهم لا يوافقون . اثبتت دراسات أخرى أجريت على مخيمات للأولاد أنّ المباراة بين تلامذة المدرسة تثير تعصّبا

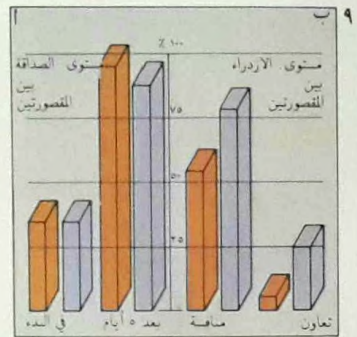

(٨) - يلخص هذا الشكل الأوجية التي اعطاها اناس بيض من ٢٠ مدينة من مدن الولايات المتحدة سنة ١٩٥١ . حين سئلوا عن علاقاتهم بأمركيين سود . أنّ ما يقوله الناس في مثل هذه الظروف يتأثر بالعادات المحليّة . ولما كانت هذه العادات قابلة للتغيّر . وكذلك المواقف . فقد يكون التخفيف من حدّة التعصّب . عن طريق سنّ القوانين الكافية للتمييز أسهل منه عن طريق الحملات التربويّة . في المدن الكبيرة تكون نسبة التقبّل أكبر . لكنّه يكون أكثر سطحيّة .

(٩) - اثبتت عدة تجارب . أجريت على فئات من الصبيان في مخيمات صفيّة اميركية . أنّه على الرغم من ارتياب البعض ببعض الآخر في البداية (أ) . فقد أخذوا يتصادقون في المقصورة الواحدة بعد خمسة أيام فقط . عندما كانت فئتان متشابهتان (ب) تلتقيان فقط للمنافسة . كان أفراد المقصورة الواحدة ينظرون الى جميع أفراد المقصورة الأخرى بازدراء . لكنّ بعد نشاطات تعاونيّة مشتركة . هبطت بصورة مشيرة نسبة الذين كانوا يشعرون بذلك الازدراء .

العلوم السياسيّة

السياسة أسباباً ونتائج عامّة . وتقوم نظريّاتهم عادة على أحكام حول الصلة القائمة بين جانبيين أو أكثر من جوانب السياسة . فالقول مثلاً ان الديمقراطية التمثيليّة هي أكثر أشكال الحكم استقراراً، نظرية قد يحاول العالم السياسي نقضها أو اثباتها بالمقارنة بين مجتمعات ذات أنظمة حكومية مختلفة .

تطوّر العلم السياسي
يحاول السياسيون (وهم أولئك الذين

يرمي علم السياسة الى معرفة ماهيّة السياسة والتوصل الى نتائج عامّة حولها .
فبينما يركّز المؤرّخون في الغالب على الأحداث الجزئيّة، يعمل العلماء السياسيون على أساس الفرضيّة القائلة أنّ للظواهر

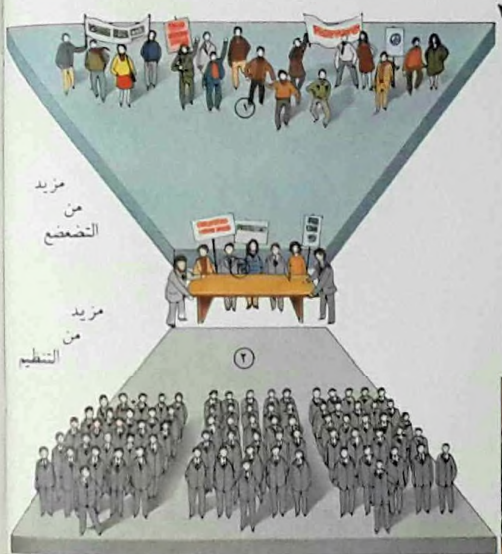

(١) - ابتكار أنظمة سياسية جديدة فنّ عسير، كما اكتشف ذلك الخبيره السياسيون البريطانيون في أفريقيا. في أعقاب تصفية الاستعمار، اتخذت الترتيبات لإقامة أنظمة سياسية ديمقراطية ذات حزبين في ١٣ دولة. هذه الأنظمة لم تعد قائمة اليوم إلا في دولتين . يمكن تفسير هذا المعدل

(١) - ابتكار أنظمة سياسية العالي للفشل بأنه ناجم عن نظر البريطانيون الى دستور بلادهم كنموذج للدول الجديدة، على الرغم من السفوارق الاجتماعية والاقتصادية الهائلة . وسرعان ما تبسّين أنّ المشاكل التي ينطوي عليها خلق دولة جديدة تتجاوز مشاكل مجرد اعداد دستور .

التصارع . اّما عن طريق التفاهم والائتّاق أو التسوية . واما باستخدام السلطة والقوة . يعطي الدولة طابعها أي من هذين يحصل (٣) ، فاما تكون دولة ماضية في تعزيز تماسكها كمؤسسة سليمة . أو تكون دولة سائرة نحو الاضطراب والتضعضع .

(٢) - في العلم السياسي الحديث . كثيراً ما تعتبر السياسة ذلك الفنّ المختصّ بفنّ النزاع القائم بين قوى العنف والثورة الكامنة في المجتمع (١) وبين المؤسسات القائمة . أي الحكومة والقانون والادارة (٢) . وذلك بتحقيق التوازن بين هذه القوى



يمارسون السياسة (تأمين المصالح القوميّة او
المعادلة بينها في بحثهم عن حلول للمشاكل
السياسية . أما العلماء السياسيون (أي دارسو
السياسة) فيحاولون تقرير نوعيّة المشاكل
وتحليلها . عوضاً عن محاولة حلّها . إلا أنّ
المعرفة التي يحصلها العلماء السياسيون . قد
تكون ذات متضمّنات عمليّة ينتفع بها أولئك
الذين يحكمون . كذلك . إنّ تعمّق سائر أفراد
المجتمع في فهم ماهيّة السياسة . قد يؤهل

الجميع للمشاركة في إتخاذ القرارات السياسيّة
الهامة .
لقد تعيّر محور الإهتمام في أوساط دارسي
السياسة منذ أن دخل العلم السياسي . كدراسة
مستقلّة . شتّى الجامعات . في أوائل هذا
القرن . كما أثر هذا التطوّر في طرائق علم
السياسة ومفاهيمه المنتشرة اليوم في العالم .
في البدء ركّز علماء السياسة على دراسة
المشاكل الدستورية . (يتألف الدستور من

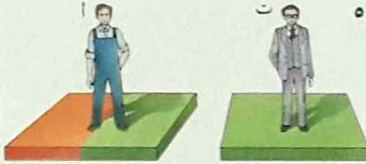

(٤) - يمكن النظر الى
نظام سياسي (١) كآلة عليها
أن تنتج عدداً معيّناً من
السلع . أي القرارات
والتصرّفات (٢) . مطالب

(٣) الناس من الدولة هي
المواد الخام التي على الآلة أن
تضعها . التأييد السياسي
للنظام (٤) هو الوقود الذي
يمدّ الآلة بالطاقة . هكذا
يحتاج النظام السياسي الى
مقدار من التأييد ليبيّن
المتطلّبات . وجهاز التغذية
الرجعيّة (٥) هو الذي يضمن
استمرار التأييد
في المستقبل اذا
اتخذت القرارات
الصحيحة .

(٥) - أخذ علماء السياسة
يدرسون علاقات السلطة
الداخلية ضمن الاتّحادات
العمالية منذ تشكّلت هذه
المنظمات العمالية . من الاسئلة
المهمّة التي يعالجونها . هل
زعماء الاتّحادات العمالية (أ)
يعنون بمصالح العمال
الحقيقية (ب) ام أنّ لهم
أهدافاً أخرى تتفق أكثر مع
مصالح فئات خارجة عن
الاتّحاد (ت) ؟ وهل يعتبر
زعماء الاتّحادات العمالية
أنفسهم جزءاً من فئة العمال .
ام جزءاً من الأحزاب السياسيّة
والضغوط الخارجية ؟



(٣) - كان
علماء السياسة
الأوائل يركّزون
على العلاقات

بين مؤسسات الدولة الكبرى
التنفيذية (أ) والقضائية
(ب) والتشريعية (ت) . في
هنا التركيز . كانوا يعكسون
أفكار العصر ومشاكله .
فتركّزت الجهود الإصلاحية .
مصبوباً على النظم المثالية .
بين مؤسسات الدولة الكبرى
والقضائية (أ) والتشريعية (ت) . في
هنا التركيز . كانوا يعكسون
أفكار العصر ومشاكله .
فتركّزت الجهود الإصلاحية .
مصبوباً على النظم المثالية .

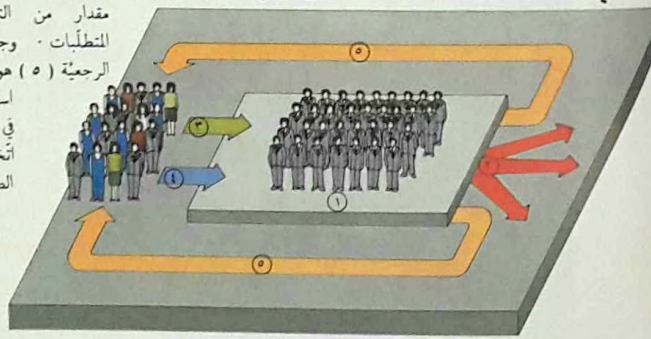

مؤسسات الدولة المختلفة (الهيئة التشريعية والتنفيذية والقضائية) والقوانين التي تضبط العلاقات بينها (٣) .

ما زالت للمشاكل الدستورية (١) أهمية كبرى في نظر علماء السياسة . لكنها اليوم لا تعدو كونها فرعاً واحداً من دراسة أشمل .

اتساع العلم السياسي

لا تؤدي دراسة مؤسسات الدولة . بحدّ

القوانين والقواعد الرئيسية . سواء كانت مكتوبة او غير مكتوبة . التي على أساسها تسن القوانين الأخرى وتحكم الدولة) . وكان الافتراض أن الحياة السياسية في المجتمع تجري وفقاً لدستوره . بصورة نموذجية . كان عالم السياسة يعني بأسئلة كهذه : كيف يستطيع الدستور أن يضمن الحقوق المدنية ؟ هل البرلمان ذو المجلسين أفضل من البرلمان ذي المجلس الواحد ؟ وهكذا كان موضوع الدراسة

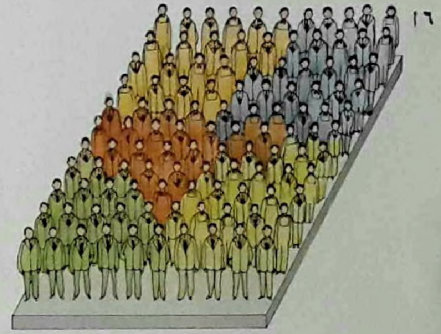
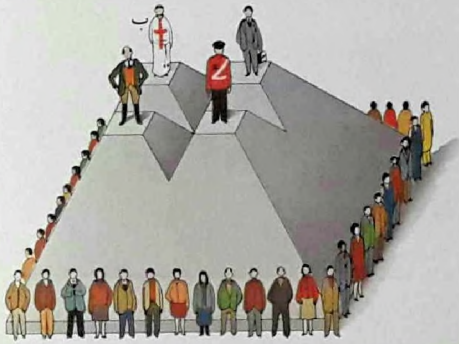

(٧) - من بين الأسلحة الفعالة المتوافرة لإتحادات العمال في محاولاتها للتأثير في القرارات السياسية لمصلحة أفرادها . الاضرابات العامة . في المجتمعات الغربية الصناعية أصبحت القوة المتزايدة لإتحادات العمال . وقدرتها على تأمين المصالح الفئوية . موضوعاً هاماً للدراسة . لدى علماء السياسة . فقد أدى التصنيع الى تحوّل واضح في العلاقات بين مراكز السلطة داخل المجتمع . وذلك لمصلحة العمال .

ذاتها . الى فهم الحياة السياسية فهماً كافياً . لأنها لا تلقي ضوءاً كبيراً على طريقة إتخاذ القرارات السياسية او على محاولات التأثير في هذه القرارات التي تقوم بها بعض الجماعات الضاغطة . كإتحادات العمال ومنظمات أرباب العمل والأحزاب السياسية . فضلاً عن ذلك . لما كان العلم السياسي يرمي الى التوصل الى أحكام عامة حول السياسة في جميع أشكال المجتمعات . أصبح يعمل اضطراراً ضمن اطار

Digitized by Ahmed Barakat

الذي يحكمها . بينما هي في الحقيقة واقعة تحت حكم عدد قليل من الناس يؤلفون فئات من النخبة (ب) . أن أبعاد النظريات أترأ هي نظرية الامريكى رايت ملز . القائلة بأن هناك ثلاث نخب تشترك معاً في إتخاذ القرارات الهامة وفي فرضها على المجموع . هي فئات السياسيين والقادة العسكريين وأصحاب الصناعات الكبرى . في الزمان الغابر . كان الكهنة والأشراف يؤلفون النخبة . اما اليوم فقد اخذت اتحادات العمال تؤلف نخبة جديدة . اخيراً . ثمة المذهب الماركسي القائل بأن الدولة إنما وجدت لتخدم مصلحة طبقة حاكمة واحدة . تتألف في المجتمعات الغربية من أصحاب رؤوس الأموال (ت) . بحسب هذا الرأي . تلعب القوى الاقتصادية دوراً حاسماً في توجيه العملية السياسية . وما الحريات الظاهرة في المجتمعات الديمقراطية سوى ستار يخفي وراءه بنية السلطة الحقيقية .

ت



(٦) - بنية السلطة في المجتمعات الغربية . في نظر علماء السياسة . واحدة من ثلاثة . يأخذ بعض علماء السياسة بالنظرية القائلة أن لكل مواطن في المجتمعات الليبرالية . رأياً في حكم المجتمع . بحسب هذه النظرية التعددية (أ) يتألف المجتمع من عدد من الفئات الضاغطة كالأحزاب السياسية وإلتحادات العمالية والمنظمات التجارية التي تتنافس على قدم المساواة . لتأمين مصالح أعضائها . يدعي بعض نقاد هذا المذهب التعددي أن المجتمعات الغربية تبدو في الظاهر فقط وكأن الشعب هو

عامً للتحليل يمكن تطبيقه على شتى النظم السياسية .

من الأساليب العامة الاخرى لدراسة القضايا السياسية . تحليل الأنظمة (٤) . في هذا النوع من التحليل . لا تعرف السياسة في ضوء ما يجري في مؤسسات معينة . بل في ضوء جميع أشكال التصرف المتصلة بالقرارات التي تؤثر في معظم أفراد المجتمع . فعوضاً عن التحدث عن البرلمان والوزارة وما شاكل . يتحدث محللو الأنظمة عن النظام السياسي . الذي يعنون به هنا جميع التفاعلات السياسية في مجتمع ما .

المصالح الفئويّة والسياسة العملية

يفضّل عدد من علماء السياسة أن يعالجوا بصورة رئيسية أشكال الصراع من أجل السلطة (٢) . عوضاً عن الإهتمام باستقرار أي نظام سياسي . فهم يدرسون مثلاً السلطات التي تتمتع بها إتحادات العمال (٧) بالنسبة الى شتى الأحزاب السياسية . كما يدرسون سلطات زعماء الإتحادات العمالية بالنسبة الى أعضائها العاديين (٧) . وهذه الدراسات لا تفحص عمقً يشترك في إتخاذ القرارات وحسب . بل عن نتائج القرارات المتخذة أيضاً . ومصالح أي فريق تخدم . في المجتمعات الغربية الصناعية . تتباين آراء العلماء السياسيين أو نظرياتهم حول العلاقات القائمة بين مراكز السلطة . فيذهب البعض الى أن المجتمعات المعاصرة تتألف من مجموعة من الفئات تتمتع بسلطات متوازية . بينما يرى البعض الآخر أن نخباً او طبقات معينة تسيطر على المجتمع (٦) .

أنواع الأنظمة السياسية

الانتخاب على أساس الممثل الواحد . كما في بريطانيا . وطريقة الانتخاب النسبي (٣ ، ٧) . كما في غيرها من بلدان أوروبا .

أساس الانتخابات

في أنظمة الممثل الواحد . تنتخب كل منطقة جغرافية أو دائرة إنتخابية ممثلاً واحداً . على أساس الأكثرية البسيطة في تلك المنطقة . أما أنظمة الانتخاب النسبي .

يمكن تصنيف الأنظمة السياسية على وجوه مختلفة . فإذا صنفناها على أساس مؤسساتها السياسية . وطبقنا ذلك على أنظمة الحكم التمثيلي الغربية . لوجدنا ثمة طريقتين لانتخاب الهيئة التشريعية : طريقة

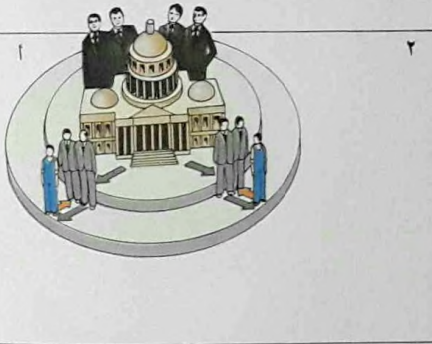
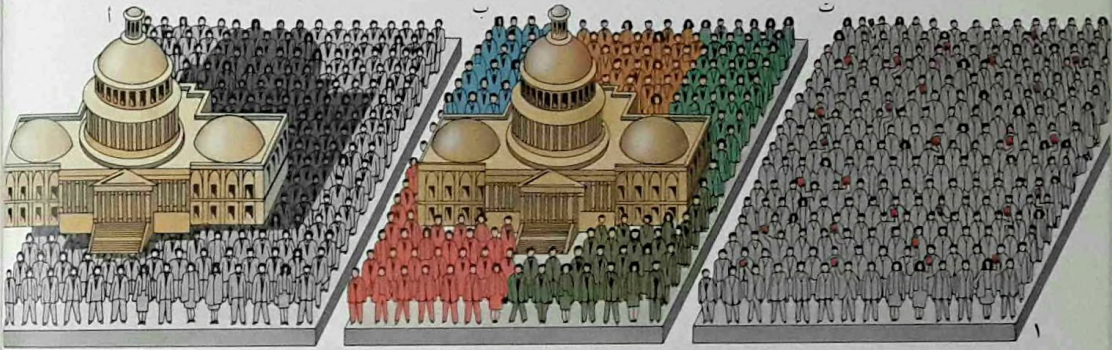

(١) - نشأت الديمقراطيات من الأنظمة السلطوية الأوليغركية (أ) التي كان الحكم فيها بيد الأقلية تعادل الديمقراطية الغربية الحديثة النظام الجمهوري (ب) الذي يكون فيه الشعب مصدر السلطة يفوضها إلى هيئة تنفيذية وهيئة تشريعية وهيئة قضائية تمارسها بواسطة هيئة إدارية أو يبروقراطية في القرن العشرين . نشأ نظام سياسي جديد (ت) وهو النظام الذي لا يسمح إلا لحزب واحد بالوجود والعمل . وهو الحزب الذي يدعي أنه يمثل الشعب بجموعه .

(٢) - تقوم النظرية السياسية الماركسية على نظرية تاريخية تعرف بالمادية التاريخية . وتذهب إلى أن المجتمعات التي تدرجت من الإقطاعية إلى الرأسمالية . بسبب الصراع بين الطبقات الاجتماعية المتعارضة . سوف تدرج من الرأسمالية (١) إلى الاشتراكية (ب) . وأخر الأمر إلى الشيوعية (ت) . يعتقد عدد من العلماء الغربيين مع ذلك . أن الرأسمالية والاشتراكية أصبحتا تنشأ بهان أكثر فأكثر . بمعنى أنها أصبحتا «نظما اقتصادية مختلطة» . ويشير دعاة

«نظرية التقارب» (ث) إلى أن عدداً من البلدان الاشتراكية . كالاتحاد السوفياتي مثلاً . قد سمحت ببعض الإنتاج الخاص . لتشجع مردود أعلى . بينما تتدخل الدولة في البلدان الرأسمالية بصورة متزايدة لضبط الاقتصاد . لذلك يرى الكثيرون أن هذين النوعين

البرلماني والنظام الرئاسي .
 في النظام البرلماني (٤) . يعين رئيس
 الحكومة (أي رئيس الوزراء) على أساس
 مراكز القوى في البرلمان . فمن الضروري أن
 يحظى الشخص الذي يختاره رئيس
 الجمهورية لهذا المنصب على موافقة أكثرية
 الأعضاء ، ثم يقرّر هو بدوره تأليف حكومته
 (أي تعيين الوزراء) . في النظام البرلماني
 أيضاً ، على الحكومة ان تستقيل اذا صوتت

فتحاول إعطاء وزن أكبر لنسبة الأصوات التي
 يحصل عليها كل حزب ، وهي طريقة تبتنّها
 معظم البلدان الأوروبية القاريّة . فتنخب
 المناطق عدداً من الممثلين على أساس النسبة
 المئوية التي ينالها كل حزب من مجموع
 الأصوات .
 من الأساليب الأخرى لتصنيف الأنظمة
 السياسية كيفية اختيار الجناح التنفيذي
 للحكم . فأهم الأنظمة المعروفة هي النظام

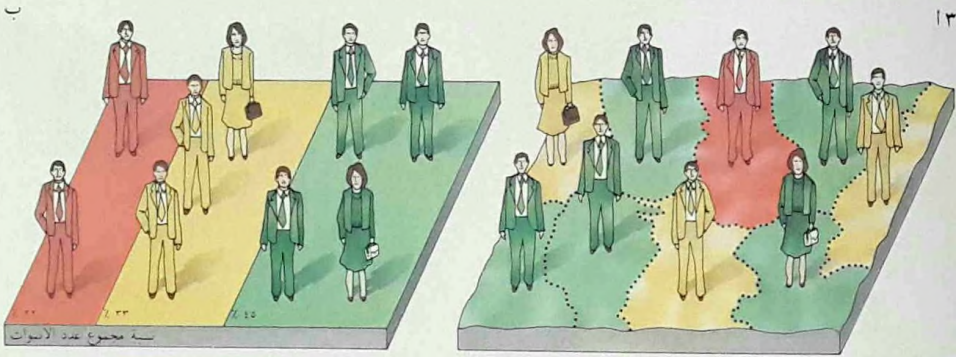

الدولة ، يشرف عليه جهاز
 متعدّد الأحزاب .

(٢) - يقوم المبدأ الانتخابي
 في نظام الممثل الواحد (أ)
 على أن كل دائرة انتخابية
 يجب ان يمثلها المرشح الذي
 يفوز بأكثر الأصوات . بينما
 يقوم مبدأ التمثيل النسبي
 (ب) على أن كل حزب
 سياسي يجب أن يتمثل وفقاً
 لحصته في مجموع الأصوات .
 أحياناً تعطى الأقلية حق
 الاشتراك في الحكم ، من خلال
 نظام يوزع اختياراتها الثانية .

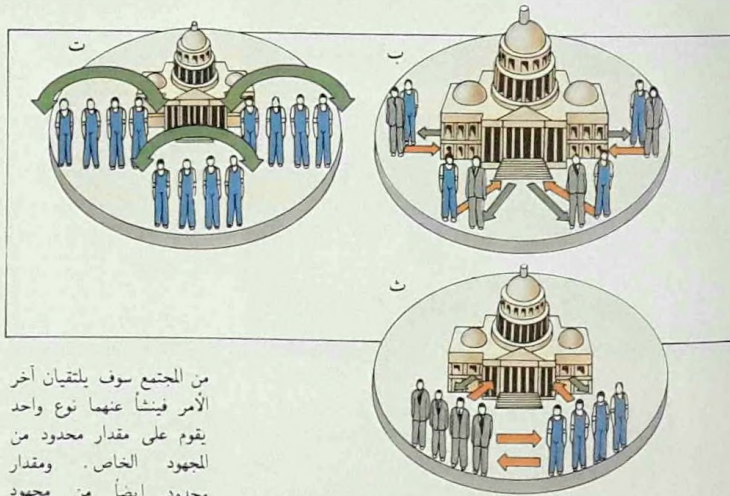

من المجتمع سوف يلتقيان آخر
 الأمر فينشأ عنهما نوع واحد
 يقوم على مقدار محدود من
 المجهود الخاص . ومقدار
 محدود أيضاً من مجهود

ذلك النظام السياسي الذي تحكم فيه الأقلية الأكثرية . من المفاهيم الأساسية في الديمقراطية . المساواة . بمعنى أنه يفترض في مجتمع ديمقراطي مثالي أن يكون لجمع أفراد الشعب حق متساو في اتخاذ القرارات الهامة . إلا أن ثمة خلافاً واسعاً . حول أي من بين أنواع الحكم القائمة هو الأكثر ديمقراطية . قد يقال . في المجتمعات الغربية الليبرالية . أن النظام الأكثر ديمقراطية هو

أكثرية البرلمان ضدها حول قضية رئيسية . أما في النظام الرئاسي (٥) . فينتخب رئيس الحكومة وهو رئيس البلاد أيضاً مباشرة من قِبَل الشعب .

الديمقراطية والدكتاتورية

تشير لفظة الديمقراطية عادة الى النظام السياسي الذي يشارك فيه الشعب على وجه ما في حكم المجتمع . أما الدكتاتورية . فهي

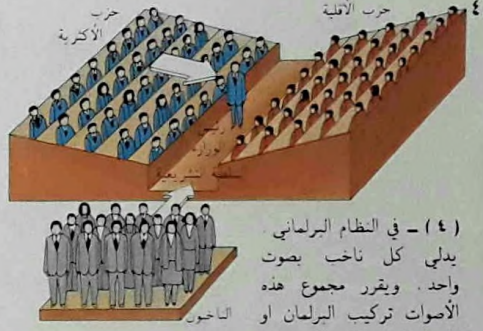
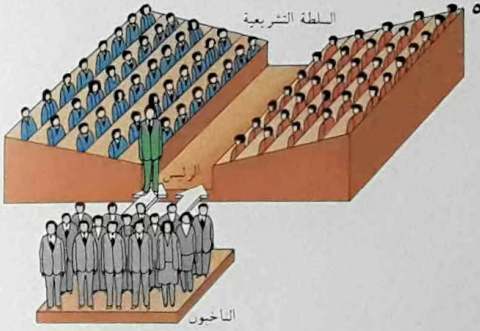

(٤) - في النظام البرلماني . يدهي كل ناخب صوت واحد . ويقرر مجموع هذه الأصوات تركيب البرلمان أو الهيئة التشريعية . التي تقرّر بدورها أي حزب (أو ائتلاف) يؤلف الحكومة ويختار رئيسها . أي رئيس الوزراء . بعدئذ يختار رئيس الوزراء هيئة تنفيذية أو وزارة . تتحمل المسؤولية عن تصرفاتها بصورة جماعية . لرئيس الدولة (الملك أو رئيس الجمهورية) سلطات رمزية فقط .



(٦) - الملك في النظام البرلماني . وهو الذي يعين عادة رئيس وزراءه وأعضاء الهيئة التنفيذية الذين يعتبرون مسؤولين تجاهه مباشرة . لا تجاه البرلمان . تحذ من سلطته اضطلاع الهيئة التشريعية بسن القوانين . وما تتمتع به من أساليب الصّد والتوازن .

(٦) - يقف الشعب . بحكم قدرته على الولاء الجماعي . والتمرد الجماعي . في مركز الدائرة من أي نظام سياسي . وتكمن الفوارق الأساسية بين نظم الحكم . في الوسائل التي من خلالها تنتقل ارادة الشعب الى اولئك الذين يحكمونه .

وفي الأساليب التي تتخذها الحكومات في اتخاذ القرارات باسمه . أن الجدل حول الأهداف التي يجب السعي وراءها . والفاضلة وأساليبها يكاد لا ينتهي . كالجدل حول الأهداف التي يجب السعي وراءها .

الأنظمة السياسية . فيمكن مثلاً التمييز بين ثلاثة أنواع من الأنظمة . تبعاً للطرق التي يحاول بها كل منها حل مسألة تضارب المصالح بين الفئات المختلفة في المجتمع (١) .

الشيوعية والاشتراكية والليبرالية

من التصنيفات الشائعة للأنظمة السياسية القائمة . التمييز بين البلدان الغربية الليبرالية الاشتراكية (٢) . أن الفارق بين هذين الصنفين من المجتمعات هو اقتصادي أساساً . فالاقتصاد في الغرب رأسمالي جزئياً . وتعود وسائل الإنتاج فيه (أي المعامل والآلات وما شاكل) في معظمها الى قطاع الملكية الخاصة . أما في الاقتصاد الاشتراكي . فوسائل الإنتاج تعود الى ملكية عامة . تنعكس الفوارق في الأنظمة الاقتصادية . الى حد ما . على الأنظمة السياسية .

كثيراً ما توصف الأنظمة السياسية للبلدان الاشتراكية بالاستبدادية . فقد انبثقت عن ثورة ألغيت فيها الملكية الخاصة لوسائل الانتاج . وباتت الدولة . التي تعتبر ممثلة لمصالح الشعب العامل . مهيمنة على الانتاج . ولا يسمح إلا لحزب واحد . هو الحزب الشيوعي . بممارسة نشاطه . يقوم النظام على الايديولوجيا الماركسية التي تذهب الى أن المساواة الحققة لا يمكن بلوغها إلا في مجتمع يسيطر فيه الشعب العامل على الإنتاج . وتعتبر الاشتراكية . التي تنشأ في حقبة يفترض أن الدولة تحكم فيها باسم الشعب (دكتاتورية البروليتاريا) . بمثابة مرحلة انتقال . من شأنها ان تفضي . آخر الأمر . الى الشيوعية . وهي المرحلة التي يفترض أن الدولة تكون عندها قد تلاشت .

ذلك الذي تجري فيه بانتظام انتخابات حرة . يمكن لأي حزب سياسي أن يخوضها . أما المجتمعات الاشتراكية . فتدعي أنه يستحيل قيام الديمقراطية ما لم يصبح جميع الناس متساوين اقتصادياً . ويتمتعوا بحق مساو في تقرير كيفية انتاج السلع والخدمات .

نظراً لهذا الخلاف حول الألفاظ . كثيراً ما يتدرج علماء السياسة بمقولات أخرى لتصنيف

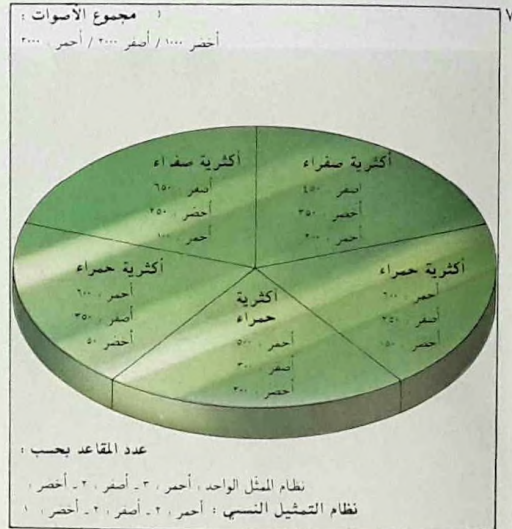

(٧) - يمكن للأصوات الناجبة ذاتها أن تعطي نتائج مختلفة حسب النظام الانتخابي المعتمد . فإذا أخذنا بلداً ذا خمس دوائر انتخابية . لكل منها ١٠٠٠ صوت موزعة على ثلاثة أحزاب . فقد يفوز في نظام العضو الواحد ٣

مرشحين حمر واثنتان أصفران دون أي مرشح أصفر . بينما قد يفوز مع نظام التمثيل النسبي اثنان أحمران واثنتان أصفران وأخضر واحد . ومن شأن أنظمة العضو الواحد أن تحد من فرص نجاح الأحزاب الصغيرة .

الشورى في الإسلام

مع فكر الإنسان الآخر .
نجد « الاستخراج » غاية التشاور ، في
الأصل اللغوي لكلمة الشورى في مدلوله
الحسي وفي تطوره الى مدلوله المعنوي . فشور
العسل هو استخراجها من الونبة . والشورة
الحسن والجمال . والشور عرض الشيء
أي عرض لحسنه وجماله . . . ويتطور هذا
التعارض والتشاور من استظهار الشيء الافضل
او الأحسن او الأجل الى استطلاع الرأي

الشورى قاعدة من قواعد السلوك
الإنساني . فالإنسان من حيث هو حيوان
ناطق . أي حيوان عاقل . هو كائن متشاور .
والغاية المشودة من التشاور والتحاوور هي
استخراج « الأفضل » من تفاعل فكر الإنسان



الناس للمناصب الحكومية .
وكان أفضل دستور بنظره .
يقع في مكان وسط بين
الأوليغرافية (حكم الأقلية)
والديمقراطية (حكم
الأكثرية) . وكان يعتقد أن
التطرف في كل من هذين
التوعين جائر . ويؤدي الى
النزاع . وكان أرسطو . وهو
تحرري من دعاة النخبة .
ينادي بدستور متوازن وطبقة
متوسطة قوية .

يتعلق بها بالأحوال الشخصية
والأرث والوصية .

(٢) - كان ارسطوطاليس
(٣٨٤ - ٣٢٢ ق م)
يستنكر الديمقراطية الأثينية
المتطرفة . ويرى أن العدالة
تقتضى باعطاء الفضيلة حَقًّا .
عن طريق انتخاب خيرة

(١) - تأثرت الأنظمة
القضائية . المعمول بها في
مختلف البلدان . بعوامل
مختلفة . أما التشريعات في
البلدان العربية فقد تأثرت
بكلما التوعين العادي والمدون
من الأنظمة القانونية وتطبق
الشريعة الإسلامية وحدها أو
بالاشتراك مع أنظمة قانونية
مدنية أو عادية في بعض
البلدان العربية وبعض الدول
الإفريقية . لا سيما فيما



الشورى ظاهرة سياسية اصيلة
ان الشورى هي ظاهرة من ظواهر السلوك
الانسانى من حيث هو . وهذا هو المنشأ
الطبيعى لصيرورتها ظاهرة من ظواهر السلوك
السياسى . فالإنسان هو سياسى بمقدار ما هو
انسانى . ولا نعرف تنظيماً سياسياً
حلا من شكل ما من أشكال التشاور
السياسى . واليونان هم اصحاب التصنيف
الثلاثى الكلاسيكى لنظم الحكم الى

الأفضل . بحيث يصبح التعريف الاصطلاحي
للشورى . كما وصفها الراغب . بأنها
« استخراج الرأي بمراجعة البعض الى
البعض » . وتكاد ترادف المشاورة
والمفاوضة هنا المناصحة والمواصاة . وهي فضائل
سلوكية يدعو الله المسلم للإلتزام بها في قوله
تعالى : « والعصر أن الانسان لفي خسر إلا
الذين آمنوا وعملوا الصالحات وتواصوا بالحق
وتواصوا بالصبر » .

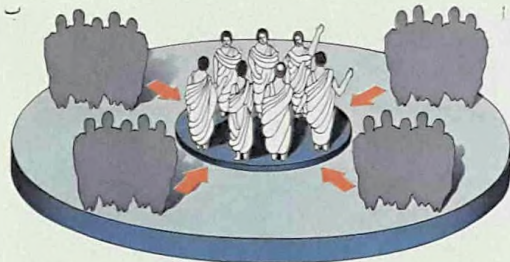

الشعب وأن على الحكومات
اذن أن تعتبر نفسها مسؤولة
تجاه الشعب الذي تستمد
سلطتها منه (ب) .

(٣) - كانت فكرة
الديمقراطية تسيطر على
الترك السياسى اليونانى .
وهي تتمثل في الدولة الأثينية
(أ) . ذلك النظام المرن الذي
تجد فيه المبدأ القائل أنه
ينبغي للمواطنين أن
يحكموا ويحكموا
(الأسم) دورياً بواسطة
انتخابات سنوية لأشغال
مناصب الحكم . لكن
الفيلسوف افلاطون كان
يفضل النظام العسكري السائد
في دولة يونانية أخرى . هي
اسبرطة . والقائم على خضوع
عدد من القبائل لإحداها
(ب) . أدى تماسك النخبة
الحاكمة في اسبرطة الى نظام
متحجر . إلا أن افلاطون كان
يستنكر الدستور الأثينى
الموغل في التحرز .

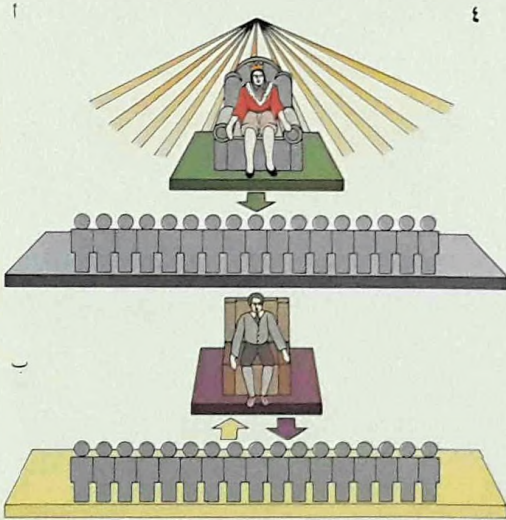

من الآلهة او الكهنة او السحرة او الحكماء او
الندماء او البطانة . فلا حكم بدون شورى .

فرعون وبلقيس

نهتدي بالقرآن الكريم في تتبّع أشكال
الحكم ونظم الشورى التي عرفها الانسان قبل
الاسلام . فنجد فرعون مثال الحاكم المستبد
ويظهر هذا الاستبداد المطلق في تعامل
فرعون مع موسى عليه السلام . ولكن الحال

موناركية . أي حكم الواحد . والى
ارستقراطية . أي حكم النخبة . والى
ديموقراطية . أي حكم الشعب . ويمكن أن
توصف الأرستقراطية بأنها حكم شورى
النخبة . وأن توصف الديموقراطية بأنها حكم
شورى الشعب . بينما توصف الموناركية بأنها
الحكم الذي لا شورى فيه . ولكن الحقيقة هي
غير ذلك . لأن للحاكم الفرد في الماضي
والحاضر مستشاريه المنظورين وغير المنظورين

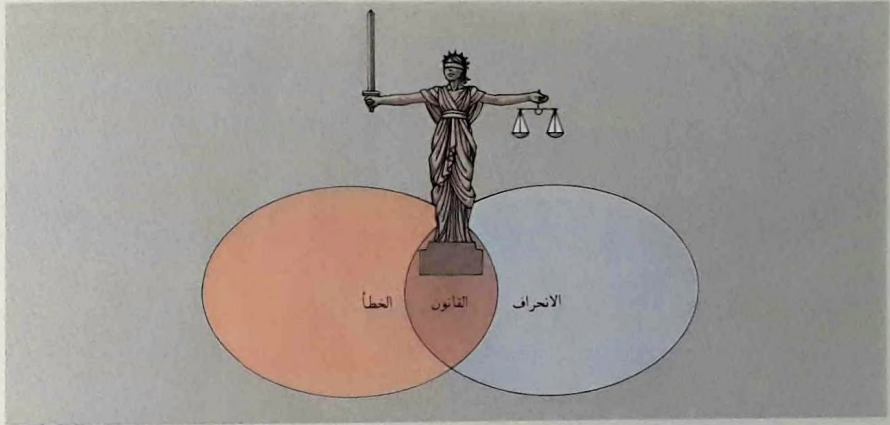

١٥

(٥) - تمثّل «العدالة» بسيفها
وميزانها سلطة القانون وعدم
تحيزه . وكثيراً ما تصور
معصوبة العينين للدلالة على
أنها لا تعرف المحاباة . تحاول
الأنظمة القانونية أن تطبق
مبادئ العقل والأخلاق التي
عليها تقوم العدالة . اما العدالة
الصرف فما لا ينال قط .



موسى مثالا للحكم الاستبدادي . فهي لا تنفرد في الرد على ما يأتيها من رسائل سليمان . بل تجمع مستشاريها في مجلس يعرف « بالملأ » . لتستطلع رأيهم فيما يجب أن يكون عليه ردّها على سليمان . وبدل النصّ القرآني على اعتبارها رأيهم ملزما لها فيما يقوله تعالى عن لسانها : « يا أيها الملأ افتوني في أمري . ما كنت قاطعة أمراً حتى تشهدون » .

الشورى أصل من أصول الإسلام

بظهور الاسلام اعتمدت الشورى أصلاً من أصول الحكم . بدأ الاسلام في مكة دعوة . وأصبح في المدينة دولة .

كانت هجرة الرسول الى المدينة هي الحدّ الفاصل بين عهد الدعوة في مكة وعهد الدولة في المدينة . ولكن الشورى كانت مبدأ سائداً في العهدين . كانت تسود علاقته بأصحابه وتابعيه في مكة . ولكنها أصبحت في المدينة مبدأ تنظيمياً للحكم . أي للدولة . أي لعلاقة الحكام بالمحكومين . ويشرّع الله المبدأ في آيتين من كتابه العزيز . يشرعه أمراً لرسوله في قوله تعالى : « فيما رحمة من الله لفت لهم ولو كنت فطراً غليظ القلب لانفضوا من حولك فاعف عنهم واستغفر لهم وشاورهم في الأمر فاذا عزمتم فتوكل على الله . أن الله يحب المتوكلين » . ويؤكد تعالى هذا الأمر في سورة دعيت سورة الشورى . يزكي فيها حال المسلمين الفاضلة بقوله جلّ وعلا : « والذين استجابوا لربهم وأقاموا الصلاة وأمرهم شورى بينهم وممّا رزقناهم ينفقون » . وهنا يضع الله الشورى في مصاف الصلاة . وهي ركن من أركان الاسلام الخمسة .

يختلف في تعامل فرعون آخر من فراعنة مصر مع يوسف عليه السلام . فلم يجعل فرعون من يوسف مستشاره الاقتصادي فحسب . بل نصبه حاكم مصر الاقتصادي . ويقابل القرآن الكريم نموذج الحكم الاستبدادي بنموذج الحكم السبيئي الشوري . فيبدو حكم الملكة بلقيس في تعاملها مع النبي سليمان عليه السلام . مثالا للحكم الشوري . بمقدار ما يبدو حكم فرعون في تعامله مع

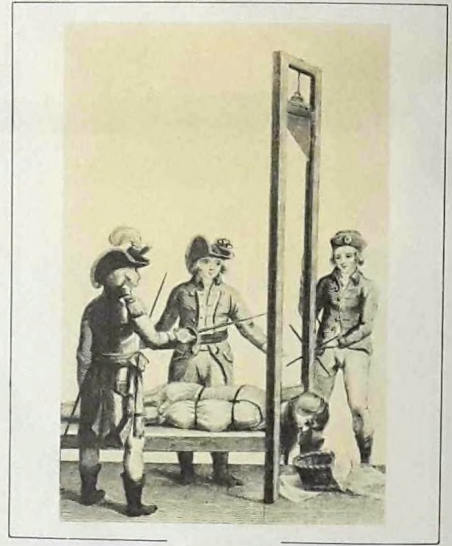

(٦) - أذى العنف الذي اقترن بالثورة الفرنسية الى ردة فعل ضد نظريات لوك العفلاية التي استخدمها مفكرو «عصر التنوير» في القرن الثامن عشر لمهاجمة الأساس اللاعقلاني للكهنيسة والدولة . وقد استنتج المفكرون المحافظون اشباه ادموند بيرك (١٧٢٩ - ١٧٩٦) وجوزيف دي ميستر (١٧٥٣ - ١٨٢١)

أن المجتمع لا يرتكز على العفلاية . بل على العادة والتعصب والتقليد . التي تصون الانجرام اللازم والاحترام المتبادل بين الطبقات ، والدين هو دعامة الحضارة . وكانوا يعتقدون أن النقد الاجتماعي السرف يفضي الى خلل في توازن المجتمع مما يؤدي الى العنف وحكم المتصلة .

تطبيق القانون

ان يفوز فيها الا فريق واحد (٧) .

تقضي الوقائع

في كل محاكمة عنصران اساسيان . على المحكمة ان تثبت وقائع القضية أولاً . وان تعين ثانياً القاعدة القانونية التي تطبق عليها . اذا كانت المحكمة تتألف من هيئة محلفين بالاضافة الى القاضي . فالمحلفون يقررون النقاط الخاصة بالوقائع . بينما القاضي يقرر

شكا الكاتب الفرنسي فولتير (١٦٩٤ - ١٧٧٨) من أن القانون لا تدب فيه الحياة الا عندما تختل الامور . فالمحك الاخير للقانون والتعبير الافصح عنه هو محاكمة في قاعة المحكمة . اي مباراة بين فريقين لا يستطيع



(١) - اثبات صحة الوقائع في الدعاوى أمام المحاكم مشكلة شغلت البشر منذ الوف السنين . في الزمان الغابر كان التعذيب (أ) في بعض الاحيان وسيلة لاجبار الاشخاص المتهمين على الاعتراف . احياناً أخرى كان الابطال (ب) يستأرون كمشغلين عن الاطراف المتنازعة . على اساس الاعتقاد ان الله لا يترك صاحب الحق يخسر .

اما الطريقة المعاصرة فتقوم على اعتماد اليمين التي يؤديها الشاهد أمام المحكمة . اي التزامه بأن يقول « كل الحقيقة » (ت) . مع ترك القرار لهيئة المحلفين (ث) . على اساس الاعتقاد ان المواطنين العاديين لا بد أن يميزوا بين الوقائع عندما

(٢) - مهمة محامي الدفاع تنحصر في عرض قضية موكله على أفضل وجه ممكن ضمن حدود القانون . تماماً كما كان الموكل نفسه يعرضها فيما لو كان ملتماً بدقائق القانون . وهو يحاول ايضاً . بواسطة الاستجواب . ابراز وجهه الصعف في قضية الخصم . ليس على المحامي في القضايا الجنائية ان يتساءل عما اذا كان موكله بريئاً أو مذنباً . لأن تلك مهمة المحكمة . الا أن من واجبه ان لا يدافع عن براءة موكل اقر له بالذنب سراً .

يستمعون بها . في القضايا الثقتية . قد يدعى بعض السخبراء (ج) . لمساعدة القاضي والمحلفين على الوصول الى اتخاذ قرارهم .

النقاط القانونية .

اصعب مشكلة في المحاكمة هي التثبت من الوقائع . اي اكتشاف ما حصل فعلاً . أو ما اسقط مما كان القانون يوجب فعله (١) . تعتمد المحكمة على البيّنات التي يقدمها اطراف النزاع أو الشهود الذين يدلون بمعلومات تتعلق بالوقائع المتنازع فيها . يجب التمييز بين البيّنات المباشرة . اي شهادة احد شهود العيان . وبين القرائن . اي بيّنات

الظروف التي منها يمكن استنتاج ما يثبت الوقائع المتنازع حولها (٦) . كثيراً ما يقتضي ضم القرائن بعضها الى بعض لاثبات نقطة واحدة .

يشعر البعض ان قيمة البيّنات المباشرة اهم من قيمة الادلة بالقرينة . الا ان الشهود . حتى اشدّهم اقتناعاً . يفتقرون احياناً بشكل فاضح الى الدقة في التعرف باناس رأوهم من قبل . أو وصف احداث شاهدوها (٥) .

(٣) - يؤدي التسخّاض واجباتهم على طرق تختلف من بلد الى بلد . في البلدان الخاضعة لنظام القانون العام . لا يتعدى دور القاضي اجمالاً دور الحكم في منافسة عادلة تجري بين اطراف مختلفة (أ) . الا أنه يستطيع استطاق الشهود . اما في البلدان ذات القانون المدني . فهو يتصرف كمحقق متجرد مهمته كشف الحقيقة . لذلك عليه ان يلعب دوراً أكثر فعالية في استعراض البيّنات وغربلتها .

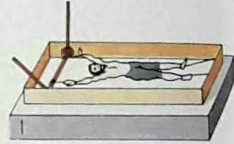

(٤) - لمعظم البلدان تركيب هرمي من المحاكم . تتراوح الانظمة يجب النظر في بين محاكم محلية تعالج الاتهامات الجنائية أولاً في خلافات وجنحاً بسيطة . محكمة دنيا . ثم تحال القضايا وبين محكمة عليا مهمتها الخطيرة الى محكمة اعلى البت في مسائل قانونية من

محاكم مدنية محاكم جنائية

- (١) - نقل
- (٢) - سرقة الحوايت
- قيادة سيارة في حال
- (٣) - السكر
- (٤) - الاعتداء
- (٥) - القتل
- (٦) - سرقة مصرف
- ادعاء تأمين صم
- (٧) - دوى قح أو تشهر
- (٨) - احتيال
- (٩) - دين ايجار المايعة
- (١٠) - كلب بعض ساعي
- (١١) - البريد

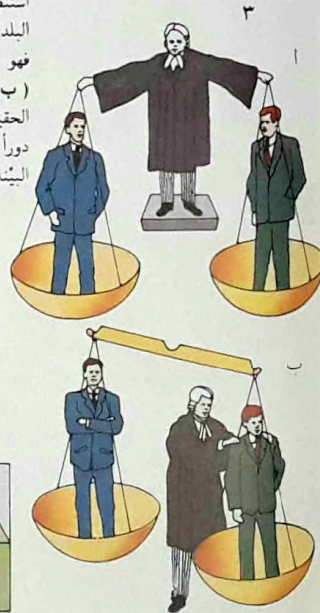
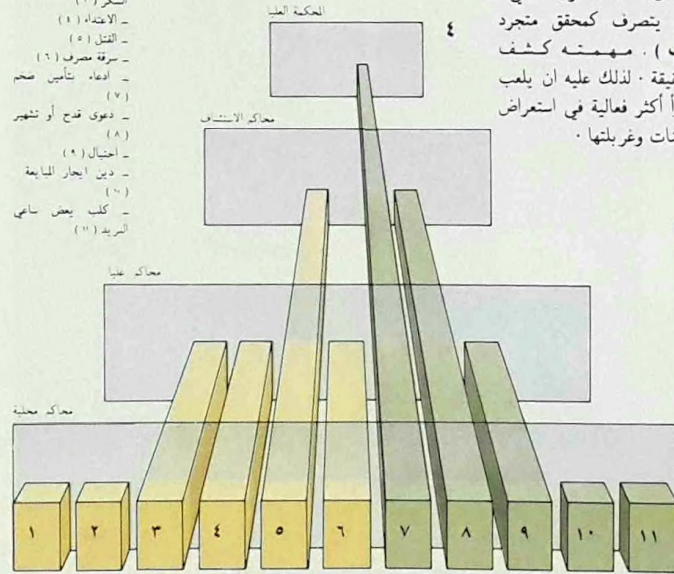

للتأكد من ان اعتراف المتهم هو اختياري .
وليس ناجما عن التهديدات أو الوعود . كذلك
لا يحق للشاهد ان يعرب عن رأي لا يكون
شرحاً للواقعة التي يشهد عليها . الا اذا كان
رأي خبير من النوع الذي يعرب عنه الطبيب
حول وقائع طبية . واذا استعملت وثيقة ما .
فيجب اثبات صحتها قبل أن يصبح محتواها
مقبولاً كبيئة .
ثمّة اجراءات اخرى تنظّم طريقة المحاكمة

اضف الى ذلك ان شاهد العيان قد يستنتج .
دون علم المحكمة . من افكار غير صحيحة
اصلا نتائج خاطئة كلياً .

القواعد الخاصة بالبيّنات

لمعظم الانظمة القانونية قواعد تعين أنواع
البيّنات التي يمكن تقديمها أمام المحكمة .
والطريقة التي ينبغي تقديمها بها . في
القضايا الجنائية مثلاً . تتخذ الاحتياطات

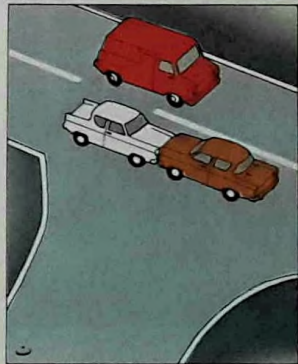
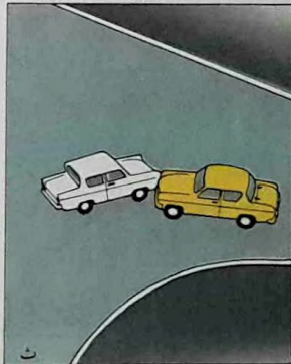
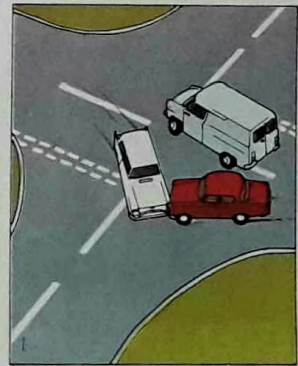
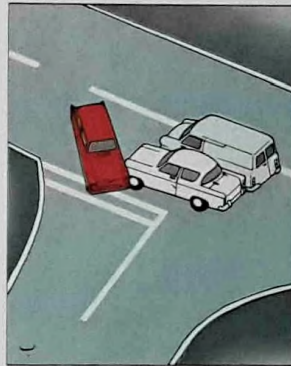
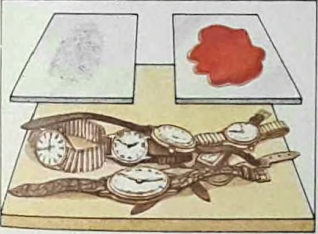

(٦) — تعتمد الشرطة
والمحاكم على نوعين من
البيّنات في التحقيق عن وقائع
قضية ما . شهادة أحد شهود
العيان . والبيّنات بالقرائن .
في البلدان ذات الانظمة
القانونية المختلفة . يتفاوت
التشديد على هذين
العنصرين . ففي مقاضاة غارة
خلع ونشل مثلاً يبدو مقبولاً
اعطاء شاهد عيان ان المتهم هو

(ب ، ت ، ث ، د) حادث سير
بسيطاً (أ) بأشكال
متناقضة . مع أن كلا منهم
يحبس أن روايته هي
الصحيحة .

بروه . فقليلون هم الذين
يراقبون بوضوح ما يجري
أمامهم . أو يسجلون في ذهنهم
تفاصيل ما يراقبون . وقد
بروي مشاهدون متنوعون

(٥) - عند وقوع خلاف
حول الوقائع . قد تكون اقوال
شهود العيان مضلّة الى حد
خطير . فكثيراً ما « يرى »
شهود العيان ما يتوقعون ان

في المحكمة . تكون الغاية منها التأكد من أن كلا الطرفين يعاملان بانصاف ويلتقيان على صعيد واحد .

تعيين القواعد القابلة للتطبيق

نظرا لضخامة حجم القانون الحديث وتعقيده . قد يكون احيانا تعيين القواعد القانونية الصحيحة التي ينبغي تطبيقها في حالة ما اقل صعوبة بنسبة ضئيلة فقط من الوقوف على الوقائع . فكتب القانون . اي

سجلات التشريع . في أي بلد راق اليوم . تحتوي على عشرات الألوف من القواعد . يضاف اليها الكمية الضخمة من التشريع غير المباشر الصادر عن السلطات المحلية . وحتى عندما يهتدى الى القواعد الواجب تطبيقها . فقد يبقى من الضروري تحديد ما تنطوي عليه من معان دقيقة . فقليلة هي التشريعات التي لا يرقى الشك الى مدلولها عندما تطبق على احوال بشرية من النوع الذي تختص به المحاكم . ان تفسير التشريع . اي تحديد معناه . هو إحدى مهام القاضي في المحاكمة . فلا بد له من أن ينظر في التشريعات السابقة المتعلقة بالموضوع نفسه . وأن يعمل على اكتشاف المعنى الذي كان يدور في خلد المشرعين حين وضعوا القانون او عدلوه . كما لا بد له أن يدرس بعناية انتقاءهم للكلمات .

للقاضي ايضاً دور خلاق . عندما يعثر على فجوات في التشريع . أي عندما لا يكون ثمة قاعدة تنطبق على النقاط المتنازع فيها . فعليه حينذاك ان يرتأى قاعدة من عنده تتفق مع مبادئ القانون . في البلدان الخاضعة لأنظمة القانون العام . تشكل الاسس التي يبنى عليها القاضي حكمه في قضية ما . وتعرف « بالاسباب الموجبة » . سابقة تلزم . في بعض الاحوال . القضاة الذين يفصلون في قضايا مشابهة في المستقبل . أما في البلدان التي تخضع للنوع المدني من القانون . فليس للسابقة طابع الزامي . لكن القضاة كثيراً ما يميلون الى الالتزام بها لاسباب عملية . فضلا عن عدم رغبة القاضي من محكمة دنيا في صياغة مبدأ يدرك مسبقاً أنه معرض للنقض على يد قضاة آخرين لدى استئناف الحكم .



الجاني . مع أن هذا الادعاء قد يكون كاذباً أو متناقضاً مع دليل قوي على غياب المتهم عن ساحة الجريمة في اثناء حدوثها . على عكس ذلك . كثيراً ما تشكل القرائن دليلاً اقوى . كبصمات اصابع المتهم على نافذة الدكان . وتطابق فئات الدم . والعثور على المتاع المسروق في مسكن المتهم وما اشبه .

(٧) - يضم « ابطال المرحية » في المحاكمة القاضي الذي يرأس الجلسة . فالكاتب . فمأمور التسجيل . فالمدعى . اي الشخص مقدم الشكوى . ومحاميه . فالمدعى عليه ومحاميه . فهئية المحلفين التي من شأنها البت في صحة الوقائع . فالشهود . فالصحافة . فالجمهور .

التعمري عن الجريمة

والبيولوجيون والمختصون بالقذائف وغيرهم من ذوي الاختصاص العالي، المدربون على وضع مهاراتهم الطبية والعلمية والتقنية في خدمة القضاء لاستقصاء الجرائم .

من أهم هذه الخدمات التي تتم وراء الستار، بل أكثرها شيوعاً، عملية جمع بصمات الأصابع . استعملت البصمات (٨) لاكتشاف الجرائم للمرة الاولى في أواخر القرن التاسع عشر . يُستعمل اليوم الدماغ

عند وقوع جريمة خطيرة . تطلب الشرطة المساعدة من مجموعة منوعة من الخبراء للتمكن من إحضار المجرمين أمام القضاء . هؤلاء الخبراء هم الجراحون والأطباء والاختصاصيون في السموم والكيميائيون

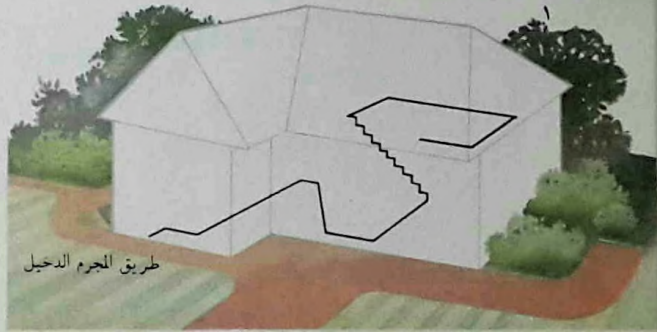

طريق المجرم الدخيل

(١) - في هذه الجريمة الخيالية اقترح عنوة لص عابر بيتاً بقصد السرقة . بعد التنقل من غرفة الى غرفة (الخط الأسود يشير الى طريقه) . تستيقظ امرأة كانت نائمة في الدور العلوي فيضطر الى خفيها كي لا ينفذ أمره . بعكس جرائم القتل العادية، التي يكشف فيها عن الفاعل عادة خلال يومين او ثلاثة . قد تتطلب هذه الجريمة تحريات طويلة . لأنه لم تكن للقاتل (العمل) .



الإلكتروني للإسراع في عملية اكتشاف المجرم واحكام دقّتها ، وذلك بالمقارنة بواسطته بين البصمات المأخوذة من ساحة الجريمة وبين البصمات المسجّلة في مركز الشرطة .

علم التحقيق الشرعي

للطبّ الشرعي جذور قديمة في التاريخ . من أقدم الأدلّة على إستخدام المعرفة الطبيّة لمكافحة الإجرام ، الرسالة الصينية بعنوان

« غسل الاثم » . العائدة الى القرن الثالث عشر ، والتي تحتوي على اشارات تساعد على الثبّت ممّا اذا كان شخص غريق قد لاقى حتفه خنقاً . ظهر حديثاً ميل الى تقسيم مهمّة الطبّ الشرعي الى مرحلتين ، فحص الاحياء (وأحياناً المتهمين والمشتبه بهم على السواء) ، وفحص القتلى .
أنّ عملية فحص الموتى الشرعيّة هي حجر الزاوية في التحقيق في جرائم القتل . فالطبيب

(٢) - يكون المحقق الخبير تدريجياً تفسيره الشخصي لأحداث . انطلاقاً من الأدلّة المادية الموجودة على أرض الجريمة . فور وصول الشرطة . يجب ان يُصوّر مسرح الجريمة ويؤخذ رسم تخطيطي لأدقّ التفاصيل ، وذلك للاحتفاظ بسجل دقيق عن مجرى الأمور . يبدو أنّ الضحية قد خنقت بمندبل من النيلون . ففي أرض الغرفة وجد رجال الشرطة لطخات دم ومقصف خياطة استعملته الضحية لطعن مهاجمها بضراوة . محتويات غرفة النوم مبعثرة ، مما يدل على حدوث مقاومة انتقلت من السرير الى منضدة التزيين ومن هناك الى مكان الجثة الاخير .
بضطلع الطبيب الشرعي بالمهمّة الشاقّة ، وهي تقدير وقت الوفاة . مستنداً في الدرجة الاولى على درجة برودة الجثة ومقدار تيّبها .
بدل وضع شرائف السرير وانتقال الأثاث على عنف الصراع الذي حاولت فيه الضحية الدفاع عن نفسها بالمقصف . يشير انجراف

(٣) - السخّادة الى أنّ الجثة قد جرت من مكان العراك العنيف الواقع بين النافذة والباب . أنّ المعالم التي تمكّن من معرفة المعتدي هي شمره او شعرتان على الوسادة ، وبصمات أصابع جزئية على منضدة التزيين وعلى مقبض الباب ، وأثار دم من الجريح ناجمة عن المقصف وظاهرة على الأرض في إتجاه الحمام .
(٤) - عندما تكون نافذة مطحّمة من الخارج ، يقع ما يقرب من ثلثي الزجاج في الداخل . يتطاير الباقي الى الخارج . وقد يدخل في ثياب المقتحم ، فيستخدم فيما بعد في مرحلة لاحقة لثببت التهمة على المجرم .
(٥) - تصوّر آثار الدواليب على الأرض وتؤخذ اشكالها . فقد تدلّ على طراز السيارة وقد تؤذي آثار الأقدام الباقية على الأرض الى تعيين الهوية . هناك مختبرات تحتوي على مجموعات مفهّسة لآثار الإطارات .
(٦) - قد يترك المقطب في المنجور الخشبي آثاراً واضحة تمكّن من معرفة الأداة التي



أحدثتها . تفحص الأداة وقطعة الخشب بالمجهر للمقارنة بينهما .

(٦) - المجرم الدخيل في منزل ، غالباً ما يأكل في مكان الجريمة . ولما كانت لقليل من الأشخاص اسنان منتظمة انتظاماً تاماً . فإنّ الاثر المتروك في الطعام كالجين والشوكولاته او التفاح يمكن مقارنته مع عضة المشتبه به بواسطة قالب او صورة فوتوغرافية .



اكتشاف الجرائم . حتى في حالة القتل . كان يقع التحقيق على عاتق الشرطة للقيام بتحرياتهما الروتينية . وعلى عاتق الطبيب لفحص الجثة وإجراء بعض الفحوصات الطبية . ولم يبدأ علم التحقيق الشرعي . وهو تشارك عمل الشرطة والطب معاً . يكتسب استقلاله ويبدو كمساعد جديد وأساسي للشرطة والمحاكم الآ في مستهل القرن العشرين .

المستدعى لفحص جثة وُجدت في ظروف مريبة . يستعمل هنا معرفته بمختلف اشكال الموت العنيف او الفجائي . ليقرر اولا ما اذا كانت القضية قضية قتل او إنتحار او حادث طارىء . ثم يتثبت من السبب الحقيقي للوفاة بالتشريح . علم التحقيق الشرعي . كعلم . ابتكار حديث العهد جداً . قبل منقلب هذا القرن . كان العلم المخبري يقوم بدور ضئيل في



يبيّن ما اذا كان الشعر هو من انسان او من حيوان . ومن الرأس او من محل آخر . لكنه لا يمكن من تعيين هويّة صاحبه . في المستقبل قد تساعد رواب معدنية ناشئة عن نوع الغذاء والبيئة على تمييز الشعر .

(١١) - لا تقع جريمة داخل مكان ما الا وترتك فيه بعض الألياف . تفحص بالمجهر هذه الجذائل القماشية (الرسم) المأخوذة من شريحة . لمعرفة نوع الألياف ولونها وحياتها . (١٢) - يصون الطبيب الشرعي رأس الضحية ويديها بأكياس من البلاستيك للمحافظة على أي دليل فيها يساعد على معرفة المهاجم .

فقد تكون قد علفت مثلًا نتف من الدم او الجلد تحت أطراف الأصابع .

(١٣) - في حالات الخنق برباط . يجب قصّ الرباط بعيداً جداً عن العقدة . ثم تربط فيه بطاقة الشرح ويعقد بحيث لا تتحلل خيوط الطرقيّن المقطوعين . من المهم أن تظل العقدة على حالها . إذ قد تكون لها دلالة خاصة .

يمكن اخذ الآثار عن الجادة يرشّ حبيبات من البلاستيك عليها لتلتصق بآثار الأقدام .

(٨) - قد تبقى احياناً بصمات الأصابع بشكل تضاريس على سطوح ملاء او مطبوعة في مواد كالدم او الدهن . أما ما هو أكثر شيوعاً . فهي آثار خفيفة يتركها تجعد العرق او زيت الجسم الطبيعي . يذّر على هذه الآثار مسحوق وتصور . تبقى بصمات الأصابع في الجسم على حالها مدى الحياة . ما لم يحلّ عطب بنسيجها . وليس . على علمنا . من شخصين لهما بصمات واحدة .

(٩) - عندما يسقط الدم عمودياً يحدث لطخاً نجمية الشكل . واذا تنقل شخص مجروح . فإن آثار الدم تشير الى الإتجاه الذي سار فيه . تكون هذه المعلومات مفيدة في حالات استبعاد الاعترافات الكاذبة التي كثيرا ما تتع جرمية القتل .

(١٠) - يستطيع المجهر ان

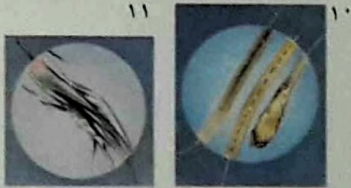
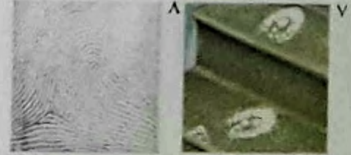

(٧) - ترشد آثار الحذاء الى شكل النعل وحجمه . وقد يهدي تلف الحذاء وشوائبه الظاهرة في الأثار الى صاحبه .

ولو كانت مجهرية . على أرض الجريمة (٣ - ١٣) في بدء التحقيق يعتمد رجال الشرطة على العلماء في ما يُسمى عادة بالدلائل الأولية . وهي معلومات يُبنى عليها البحث عن المذنب . مع تقدم التحقيق . قد تظهر دلائل جديدة تبين علاقة المشتبه به بالجريمة .

غير أن ما هو أكثر مدعاة الى راحة الضمير في الجرم وعدم التردد انما هو ما يُسمى بـ « البرهان القاطع » وهو « مطابقة الأدلة » . اي ترابط قطع من المادة ذاتها . التي وجدت على أرض الجريمة . بقطع منها وجدت في أمكنة اخرى .

فليس من النادر على الاطلاق أن يصدر حكم بتجريم متهم بالسطو على منزل بناء على أن القطعة المعدنية التي عُثر عليها في ساحة الجريمة هي الجزء المكسور من الآلة التي عُثر عليها في حوزته (٥) .

اهمية علم التحقيق الشرعي

تقوم أهمية العلم الشرعي في آخر الأمر على أنه يوفر للقضاء أدلة مادية موضوعية . وهي وقائع لا سبيل الى إنكارها من جهة . وتصمد امام تحقيق دقيق في المحكمة من جهة اخرى . بعكس ما هي عليه الحال في شهادة بعض الشهود . لهذا السبب ترزخ مختبرات الإجرام بكمية متزايدة من الأدوات الدقيقة للفحوص المجهرية وتحليل أدق جسيمات الآثار الباقية من الجريمة . في المستقبل . يبدو أنه ليس هناك . نظرياً على الأقل . من حدود لتطبيق العلم على اكتشاف الجرائم . وعليه يكون باب الأمل في استئصال الجريمة نهائياً مفتوحاً امامنا على مصراعيه .

اليوم تؤمن مختبرات علم التحقيق الشرعي مجموعة من الاختصاصات التي تشمل الكيمياء والفيزياء والبيولوجيا والباثولوجيا وعلم المعادن وعلم القذائف وفحص الوثائق .

مقومات التحقيق العلمي

يتعلم افراد الشرطة السرية خلال تدريبهم أن كل عمل لا بد أن يترك أثراً . وأن المجرم لا بد أن يترك وراءه بعض المعالم .



(١٤) - كثيراً ما يكون من العسير اكتشاف القاتل العابر . لأنه يكون عادة مختل العقل وشخصاً مجهولاً لا علاقة له بضحيته . في هذه الحالة لا تملك الشرطة إلا ما يتوفر لها من القرائن في مكان الحادث . بالإضافة الى ذلك تكون بعض الآثار المادية . كقطع الزجاج الساقطة من نافذة المدخل . قد علقَت بشباب القاتل . فعندما يتم اعتقال المتهم . تقارن المجموعتان من القرائن لإثبات الجرم . فعلماء الإجرام يدعون أن أقوى عائق في وجه السلوك الاجرامي هو التأكد أن المجرم سيكتشف .

تَعَدُّ وَسَائِلِ الْعِقَابِ

تهدد استقرار تلك المجتمعات . ثم غدا الناس ينظرون الى الجريمة لا كإساءة الى الأفراد فحسب . بل الى المجموع ايضاً . وأخذت الدولة على عاتقها حق المعاقبة . كانت هذه الطرائق على أنواع اربعة : التعويض . الإذلال . التشويه والإقصاء (بمعنى النفي . او السجن او الإعدام) .

طرائق العقاب

كان العقاب العادي لصفار المذنبين . التعويض

في المجتمعات الصغيرة وغير المعقدة . يلجأ المتضرر (او اقاربه او اصدقاؤه) الى طريقة بسيطة لتحصيل الحق المهضوم . وهي الإنتقام او الحصول على تعويض . لكن مع تطوّر المجتمعات وتعقدتها . أخذت هذه التصرفات



بأنه ينزل بعض الألم في المذنب دون أن يلحق به ضرراً يذكر .

النخيل . وها هوذا المعلم قد رفع يده ليضرب المذنب على قدميه . الفلقة نوع من القصاص البدائي الخفيف الذي لا يزال يمارس في بعض المجتمعات . يتميز عن غيره من العقوبات

(١٩٢٩) « الفلقة في الكتاب » . امسك التلاميذ بقدمي المذنب وقلبوه على ظهره واسند كل واحد منهم ركبته على صدره لكي لا يتحرك . العصا بيد المعلم مصنوعة من عود

العلق . عود يربط حول من أحد طرفيه الى الآخر وتجعل رجلاً المجرم داخل ذلك الحبل وتشدا فيضرب عليهما . في هذه اللوحة لفنان الرسم الجزائري نصر الدين ديبه (١٨٦١ -

(بما فيه مختلف أنواع الغرامات) . او الإذلال العلني (٢ ، ٦) . الذي عُدل عنه في معظم بلدان أوروبا خلال القرن الثامن عشر وأوائل القرن التاسع عشر . لكن كبار المجرمين والمدمنين منهم كانوا يعاقبون بالتشويه . كقطع أحد الاطراف او جدد الأنف او صل الأذنين او الوسم بسمه العار (٢) . فضلا عن الجلد . اما التعذيب كعقوبة جزائية . فقد الغي الى حد كبير في أوروبا . في منتصف

القرن الثامن عشر . لكن الإقصاء كان العقوبة الأخيرة التي تفرضها المحاكم على المجرمين . كانت بريطانيا وفرنسا تستعملان النفي . عندما كانتا تنقلان السجناء (١١) . خلال القرن التاسع عشر . الى مستعمرات تآديبية بعيدة . كأستراليا وجزيرة الشيطان . غير أن الطريقة الأشد عنفاً كانت الإعدام . الحكم بالإعدام كوسيلة لتطبيق القانون

(٢) - في القرون الوسطى كانت النساء التكدوات الكثيرات التذمر يعاقبن بإدخال رأسهن في « قفص التوبيخ » وفيه قطعة شائكة تدخل في العم .



(٤) - اصبح قيد الرجلين الحشبي مع الزمن بديلاً عن عمود التشهير الذي كان يقيد الرأس واليدين . وكان على المجرمين أن يقضوا فيه حتى ست ساعات .

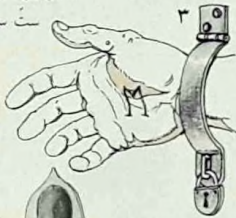

(٣) - كانت المحاكم في القرون الوسطى تعاقب بعض الجرائم بسمه العار . وكان لديها أطواق حديدية لتثبيت اليدين عند تنفيذ العقوبة . وكان الحرف الموسوم يشير الى نوع الجريمة .



(٥) - النير طوق من الحديد مزود بقفل كان يستعمل خاصة في اسكتلندا وهولندا لمعاينة المجدفين ومعكري السلام في الكنيسة .



(٧) - « العذراء الحديدية » اسم لفرقة حديدية بشكل تابوت . لها بابان شائكان تدخل اشواكهما في جسم المحكوم عليه عند اغلاقهما عليه .

(٦) - « رداء السكرين » برميل مثقوب من الطرفين . كان يستعمل على نحو واسع في أوروبا لمعاينة المجرمين

حل لهذه المشكلة ، فعملوا تنفيذ حكم الإعدام
أشدّ ارهاباً في الجرائم الكبرى (٩) .

تطوّر نظام السجن

أحد أشكال الإقصاء المعتدلة هو السجن .
كانت السجون الأولى . مثل « دور الإصلاح »
المنشأة في إنجلترا عام ١٥٢٢ . و « البيوت
الخشنة » القائمة في أمستردام عام ١٥٩٥ . قدرة
اجملاً ولا تستعمل إلا كعقوبة رادعة . نمت

يشير مشكلات عدّة . لاسيما اذا طبّق على
عدد كبير ومتنوع من الجرائم . كما كانت
عليه الحال في الأزمنة السابقة (في القرن
الثامن عشر . كان يحكم بالإعدام في إنجلترا
على بضع مئات من المجرمين . وخاصة على
المعتدين على ملكيّة الغير) . فليس من
المنتظر أن يرتدع المجرمون اذا كانوا معرضين
للعقوبة ذاتها على الجرائم الكبيرة والصغيرة .
العنيفة وغير العنيفة . حاول المتشرعون إيجاد

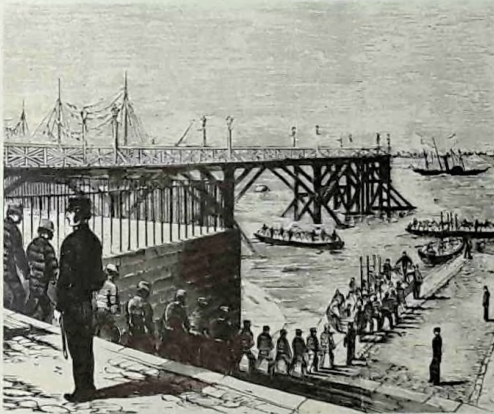
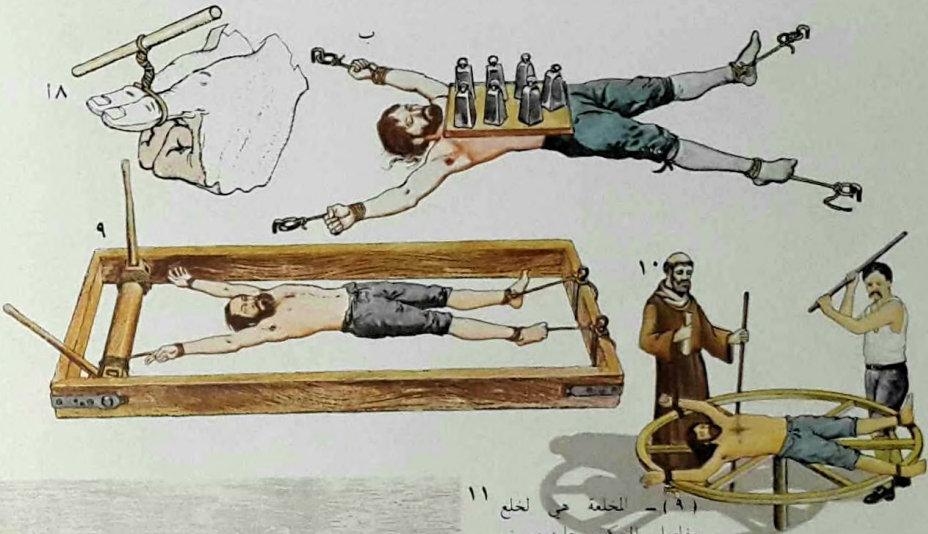

(٨) - كان المتهمون بجريمة
خطرة كثيراً ما يرفضون
الترافع تحبباً لخسارة
ممتلكاتهم في حال ثبوت الجرم
عليهم . لكن كان هناك نوعان
من التعذيب لإرغامهم على
الترافع ، شد الإبهامين بسلسلة
(أ) و « العذاب القوي
والشديد » (ب) حيث كان
المتهم يثبت الى الأرض
وتكسث اقبال فوق صدره .

(٩) - المخلعة هي لخلع
مفاصل المحكوم عليه . منع
استعمالها في إنجلترا عام ١٦٢٨
بعد أن كان شائعاً منذ عام
١٤٧٧ . لكنها حظيت دوماً
بتأييد ديوان التفتيش
الاساسي .

(١٠) - التحطيم على
الدولاب ينفذه الجلاد .
فيحطم الأطراف مرتين
بقضيب حديدي قبل أن
يقتل المجرم بضربة قاضية
على القلب .

خلال المائة سنة الأخيرة . أصبحت الأفكار حول كيفية تحسين أوضاع السجناء أكثر تسامحاً . فأدت الى التخفيف من ضراوة الأشغال الشاقة وزيادة التأكيد على الأعمال التدريبية . والتثقيف العام . وإمكان الحصول على تخفيف العقوبة وإخلاء السبيل بناء على سلوك حسن ووعده شرف .

فَعَالِيَّةُ السَّجْنِ

السجون الحديثة . بالرغم من تساؤل المراقبة الصارمة فيها . وفتح ابوابها للزوار . ووسائل الإستجمام والترفيه التي تضعها تحت تصرف السجناء . تظل اجمالاً قمعية . تخضع كامل حياة السجين لنظام صارم . ولا تمنحه سوى القليل من الفرص البنائة ومن مجالات النشاط الحر .

حملت هذه النتائج الكثيرين في السنوات الأخيرة على التساؤل جدياً هل تحول حقاً تجربة السجن دون رجوع السجناء الى الإجرام بعد إخلاء سبيلهم . الواقع أنه . بالرغم من أن أكثر من ثلثي الذين يسجنون للمرة الاولى لا يعودون الى السجن . فليس هناك من أدلة قاطعة تحمل على الإعتقاد بأن المكوث وراء القضبان الحديدية قد أسهم في تقويم سلوك المساجين .

لذلك ظهر مؤخراً . في بعض البلدان . اتجاه يقول بعدم إدخال المجرمين الى السجون . بل بمراقبتهم في بيوتهم وفي محيطهم الإجتماعي . حيث تكثر الضغوط والمؤثرات التي يُظن أنها تسبب السلوك الإجرامي .

فكرة السجن الإصلاحى بصورة خاصة . بفضل جهود جون هاورد (١٧٦٦ - ١٧٩٠) وغيره من المصلحين الجزائيين . فظهرت آثار إيمانهم بالنتائج الجدية للأشغال الشاقة وللقواعد الصارمة . في أنظمة سجن اوبرن في نيويورك (١٨٢٥) وسجن تشري هل في بنسلفانيا (١٨٣٩) . كان الأول قائماً على مبدأ فصل السجناء التام . والثاني على منع الإتصال بفرض نظام الصمت .



(١١) - كانت السفن (١٢) - قد تكون السجون تستعمل كسجون في القرنين الثامن والتاسع عشر . فيحجز فيها المجرمون قبل نقلهم الى المستعمرات المتخذة أمكنة لتنفيذ العقوبات . إذا كان الحكم لمدة قصيرة . صرفت هذه المدة بكاملها على ظهر السفينة في شروط قاسية . فقد كان سجناء السفينة يستعملون لبناء الأرصفة ورفع الاووال من الأنهار ولأشغال اخرى .

العسل: نعمة وثقمة

يضيفون الى ذلك قولهم بأن العمل نتيجة للخطيئة الأصلية . لكن أصحاب المذهب البروتستنتي . ولاسيما المتزمتون من اتباع جان كالفان (١٥٠٩ - ١٥٦٤) جعلوا من العمل . في الفكر الحديث . « أساس الحياة ومفتاحها » : فخير وسيلة لخدمة الله . في نظرهم . هي ان يقوم الانسان بعمل مهنته على أكمل وجه . ونتج من جراء ذلك أن البطالة اصبحت تعتبر خطيئة . فقد تخيل

في المجتمعات التي تبنت نظام الرق . كبلاد الإغريق القديمة . كان العمل يعتبر شراً لا بد منه . وكانت النخبة تتجنبه (٤) . كان العبرانيون أيضا ينظرون الى العمل كأنه ضرورة مؤلمة . لكنهم كانوا

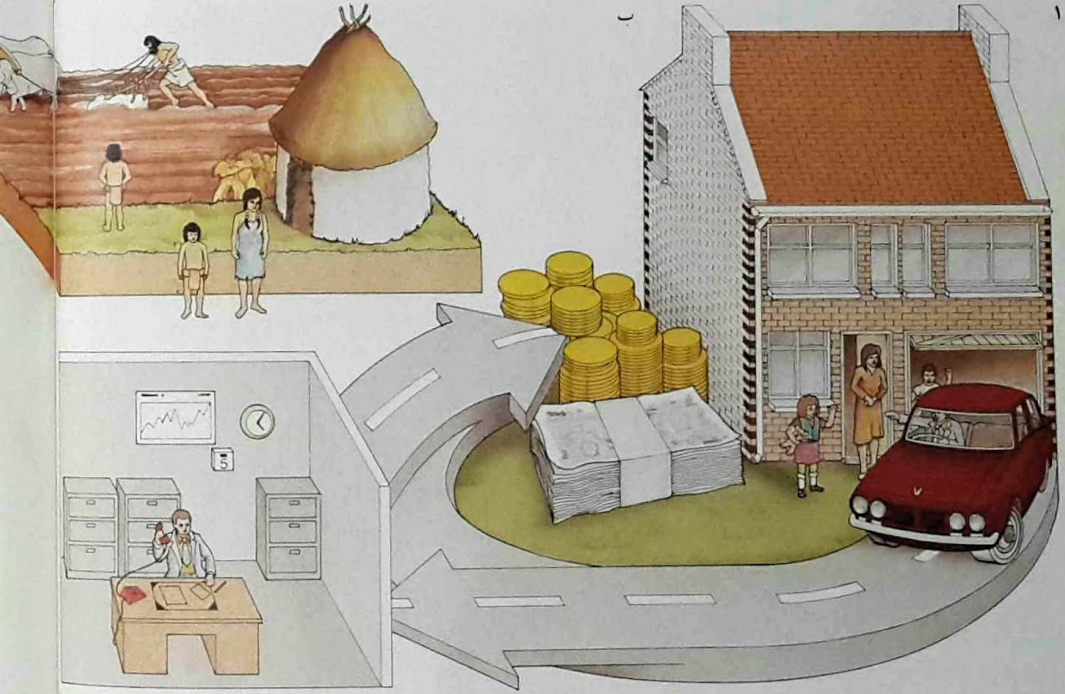

والمجتمعات الرأسمالية على السواء) فالأشخاص يعملون لتأمين الوسائل التي تمكنهم من شراء كل ما يحتاجونه .

يؤمن حاجاتها فرد واحد . عندئذ يساعده أفراد عائلته او أفراد قبيلته . أما في المجتمعات ذات الاقتصاد المالي (ب) . (التي تشمل أكثر المجتمعات الاشتراكية والشيوعية

(١) - في المجتمعات البسيطة التي تمارس طريقة الإنتاج العائلي (أ) . يعمل الأشخاص مباشرة لتأمين حاجاتهم وحاجات عائلاتهم . وادا كانت الأسرة أكبر من أن

ماركس (١٨١٨ - ١٨٨٣) أنّ الإنتاج يجب ان يتمّ من أجل الاستهلاك. لا من أجل الكسب. بحيث يعيش الناس ليعملوا ولا يعملوا ليعيشوا. معبراً بذلك عن أنّ ثمرّة العمل هي الارتياح النفسي الذي ينجّم عنه . في القرن التاسع عشر وفي القسم الأول من القرن العشرين. اتجه علماء النفس . بالأحرى نحو الغرائز او الدوافع لتفسير ما يمكن أن يحمل الناس على أن « يعيشوا

توماس مور (١٤٧٨؟ - ١٥٣٥). في كتابه الانساني « اليوطوبيا » او « دنيا الخيال » . يوم عمل من ست ساعات يقوم فيه جميع الناس . كل بدوره . بجميع أنواع الأعمال .

لماذا يعمل الناس

تأثرت اشتراكية القرن التاسع عشر الخيالية (اليوطوبية) بالأراء الدينية حول سموّ العمل وقيمة الشغل . واعتقد كارل

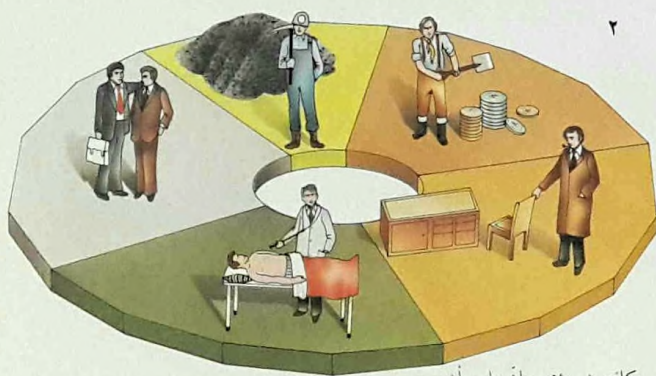

٢ - (٢) - يختلف معنى العمل

من فئة عاملة الى أخرى . تبيّن الدراسات أنّ العمال غير الماهرين ينظرون على الأرجح الى عملهم وكأن لا معنى له سوى كسب المال . وأنّ الحرفيين الماهرين يرون في عملهم مصدراً للاحترام الذاتي . وأنّ الأطباء يشدّدون على ناحية الخدمة الاجتماعية لعملهم . وأنّ الباعة يعلّقون اهمية على الصداقة والعلاقات الاجتماعية . وأنّ عمال المناجم غالباً ما يشعرون بأنهم

يكافحون بينهم وأن عليهم أن يتغلبوا عليها .

(٤) - خضت مجتمعات عديدة « الأفراد الذين يعملون » بمنزلة وضعية . فكان من عادة أشراف الصينيين مثلاً أن يتركوا أطرافهم تطول . للدلالة على أنهم غير مرغبين على العمل .



(٣) - يعمل الناس لأسباب مختلفة . ليس من السهل دائماً الفصل بينها . لعلهم يعملون في الدرجة الأولى لتأمين حاجاتهم وحاجات عائلاتهم . بما في ذلك توفير قدر كاف

من الامان والاطمئنان . وقد يعملون لرفع مستواهم المعيشي وشراء وسائل الترف . وقد يعملون أيضاً لأن العمل الذي يقومون به يروقهم بحذ ذاته . اذ أنّ العمل بمكّتهم من

تحقيق امكاناتهم وكتب الاعتراف بهم كأفراد . وأخيراً قد يعملون لتحقيق النفوذ وبلوغ المراتب الرفيعة .

من وجهة نظر حضارية واجتماعية للإجابة على السؤال، لماذا يعمل الإنسان وكيف يعمل؟ فقد دلت الدراسات حول ما يعنيه العمل بالنسبة الى الناس في المجتمعات الحديثة. على أن العمل ينطوي على مزيج معقد من العوامل الاقتصادية والاجتماعية

الارتياح للمهنة او لذة العمل
اذى التذمر من العمل. الذي شاع في

ليعملوا». فأشار سيغموند فرويد (١٨٥٦ - ١٩٣٩) الى أن اشباع رغبات جنسية خفية لا بد من أن يكون وراء اللذة الناجمة عن العمل. واعتقد علماء نفس آخرون أن الناس يعملون تحت تأثير غريزة البقاء. بينما ذهب سواهم الى أن « غريزة السيطرة » هي التي تفسر عطش الإنسان للتغلب على بيئته . شددت نظريات لاحقة على أن الانسان حيوان اجتماعي . بحيث يتوجب الانطلاق

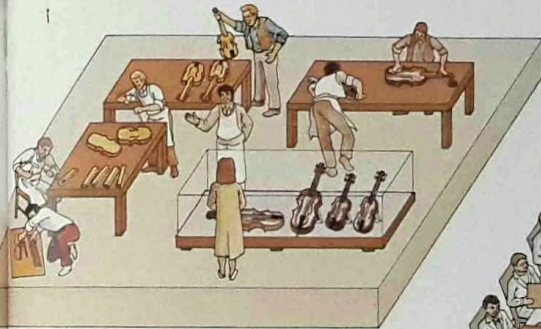

روتينية (ب) . انهم يقومون باستخدامهم اختصاصاتهم بمهارة . ويعمرهم الاطمئنان لدى

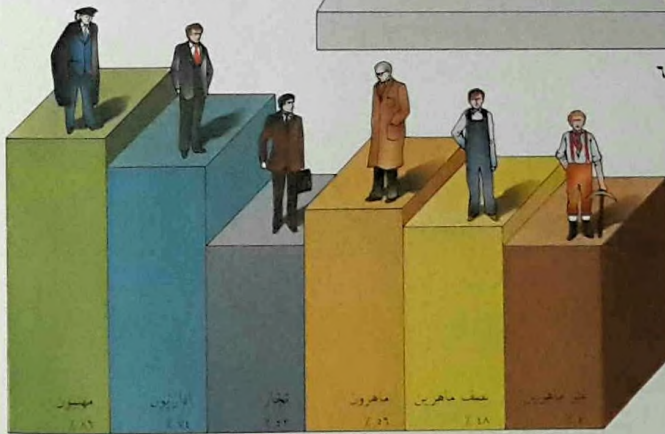
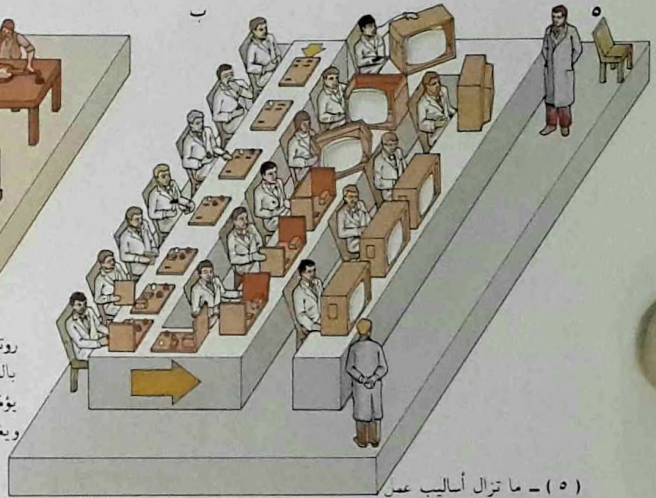

(٥) - ما تزال أساليب عمل الفنان والحرفي وشروطها التقليدية مستمرة حتى في مجتمعاتنا المتصاعدة تصعد ربيعاً . فبعض المنتجات كالالات الموسيقية . لا تتطلب إنتاجاً صناعياً على نطاق واسع (أ) . وحتى عندما يكون ذلك ممكناً . فكثيراً ما تبقى رائحة سوق المنتجات اليدوية الساهظة الثمن . أما الحرفيون . فلا يشعرون إلا نادراً بعدم الرضى الذي يشعر به الذين يقومون بأعمال

يطمحون الى ان تكون لهم الى حد ما كلمة في تقرير سير العمل وطرائقه .

من بين العوامل الأخرى التي تسبب الإرتياح . بدت العلاقات الإجتماعية هي الأهم . كما بدا أن للحرية في اتخاذ المقررات وتحمل المسؤوليات أهميتها أيضاً .

قد يتأثر ايضا موقف الأشخاص من العمل بسنهم وجنسهم وشخصيتهم . فالنساء مثلا « يرتحن اجمالا » الى عملهن أكثر من الرجال . حتى اذا كان هذا العمل يؤمن لهن قدراً أقل من السلطة والمركز والدخل . كذلك تزداد سعادة الناس عادة في عملهم مع تقدّمهم في السن . وان كانوا يزدادون اهتماما بالعلاقات الإجتماعية التي يوفرها لهم العمل . بينما تجذب الشبان طبيعة العمل ذاتها .

شروط العمل

يجب النظر الى نتائج الدراسات حول الارتياح الى العمل (٦) بشيء من الحذر . فكثيراً ما لا يسلّم شخص بعدم الارتياح لعمله بسبب الاعتقاد الواسع الانتشار بأن ذلك يعني الاقرار بالفشل الشخصي في الحياة . هذا مثل واحد فقط على خطر تبسيط العوامل المؤدية الى الارتياح وتعميمها . فالعمل . كأكثر النشاطات البشرية . يتأثر بالبيئة التي يتم فيها . فقد يحتاج العمال الذين لا يشعرون بالارتياح . لا الى شروط مادية افضل . بل بالأحرى الى بيئة تكون أكثر انسانية . توفر لهم مزيداً من العلاقات الشخصية . وتجعلهم يشعرون بأنهم أقل بعداً عن القرارات وعن الأشخاص الذين يتخذونها .

السنوات الأخيرة على نطاق واسع . الى ظهور مئات من الدراسات الاستقصائية تعالج مختلف مجالات النشاط البشري خصوصاً العمل في المصانع والمكاتب . تبين من هذه الدراسات أن الارتياح للعمل في حد ذاته كثيراً ما يلاحظ لدى الماهرين من عمال المصانع وأصحاب الحرف . لاسيما عندما يكون العمل من النوع المؤدي الى إنجاز مشروع بكامله (٥) . أما عمال نظام التجميع . فأنهم

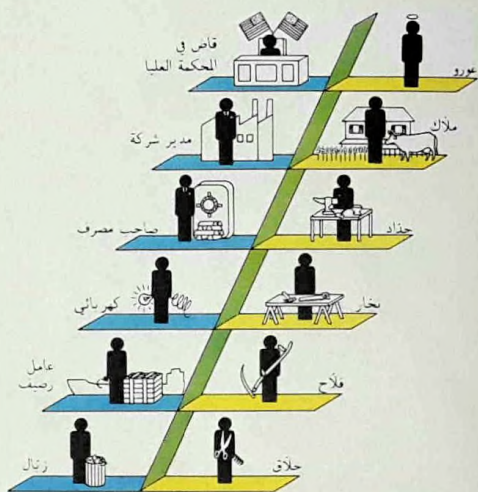

(٦) - دلت دراسة اميركية حول الارتياح الى العمل على أن مستويات هذا الارتياح تختلف كثيراً بين « ذوي

البياقة البيضاء » و « ذوي البياقة الزرقاء » . في دراسة مماثلة في المملكة المتحدة ادعى ٩ أشخاص من أصل ١٠ أنهم أما مرتاحون جدا الى عملهم . او أنهم راضون به . أن هذه النسبة . التي تبدو غير واقعية لعلوها الرائد . قد تكون نتيجة للإحجام عن التسليم بعدم

(٧) - تؤمن المهنة منزلة خاصة في كل مجتمع . في الولايات المتحدة الصناعية . العلاقة بين العمل والمنزلة أقل تقديراً بالرسميات مما هي عليه في منطقة « سوات » الزراعية بباكستان . بالرغم من أن المنزلة في كلتا الحالتين متعادلة تقريبا كما هي المهمة .

العمل : دوافع وتأديته

مجرد الفعالية الميكانيكية . في أمريكا ، مهد
فريدريك و. تايلر (١٨٥٦ - ١٩١٥) السبيل الى
ما عرف في ما بعد باسم دراسة « الزمان
والحركة » (١) ، وابتكروا باحث مبكر آخر .
هو فرانك ب . جيلبرت (١٨٦٨ - ١٩٢٤)
لفظة « ثربليج » لوصف الوحدات الصغرى من
« الزمان - الحركة » .

العمال كآلات

كان الغرض الأساسي من هذه الدراسات

تركزت اولى الجهود الرامية الى دراسة
تأدية العمل دراسة علمية . على العمل بمثابة
طاقة في عملية الإنتاج . ليس الأ . وكان
المعيار المستعمل في هذه الدراسات المبكرة .
التي أخذت تصدر حوالي منقلب القرن .

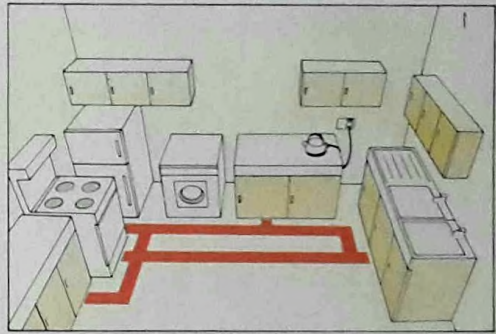
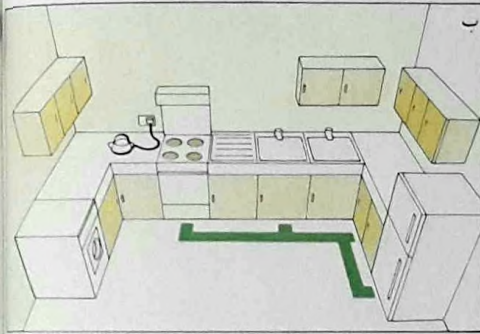

(١) - ترمي دراسة « الوقت
والحركة » الى الإقلال من
إضاعة الوقت والجهد .
ويمكن تطبيق مبادئها
بالسهولة ذاتها في البيت وفي
المصنع . كثيراً ما يكون
تصميم المطابخ (أ) سيئاً
بحيث يتطلب العمل فيها
عدداً كبيراً من الحركات التي
لا لزوم لها (بالأحمر) يمكن
التنظيم الجديد (ب) من
إعادة تجميع هذه الأدوات
تجميعاً يخفف الجهد
(بالأخضر) .

(٢) - تعتمد المحادثة
التقليدية لإكتشاف طاقات
فيها الشخص بكرات المضرب .

الأكثر فعالية للرجال والآلات وبتنظيم العلاقات فيما بين هذين العنصرين الأساسيين في عملية الإنجاز. أصبحت اليوم العناية بتكليف الآلة مع العامل لا تقل أهمية عن العناية بتكليف العامل مع الآلة (٩) . كما أصبح لموقف العامل من عمله وإنهماكه فيه معنى خاص وأهمية كبيرة . من جهة أخرى . أتضح أكثر فأكثر انه لا يكفي . لزيادة فعالية العمل . تجنب اوضاع البيئة

المبكرة دراسة العامل على اعتباره اشبه ما يكون بالآلة . لكن ، على الرغم من أن تايلر وأتباعه لم يكونوا يهتمون كثيراً برفاهية العمال او تعبهم . فانهم كانوا منتبهين الى ان العامل المرهق منتج غير فعال . وهكذا كان من النتائج الثانوية للتايليرية بعض التخفيف من مشقة العمل اليدوي . عنيت مؤلفات لاحقة . مخصصة لدراسة طرق انجاز العمل . عناية خاصة بالتوزيع

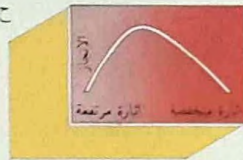

(٢) - يمكن قياس درجة مسؤولية العامل بالوقت الذي تستغرقه قراراته . قال البيوت جاك سنة ١٩٦٦ أن المدة التي يتخذ فيها عضو في منظمة قراراته بنفسه . هي التي تقرر وضعه . قد تكون تلك المدة ساعة لدى عامل انتاج . وتمتد الى سنة لدى مدير كبير .



هذا الضغط . من الأسباب الاخرى لعدم الفعالية . تراكم الأعمال في أن واحد (ب) ، محيط منغم بالفجيج (ت) ، العمل في ظروف حارة (ث) ، وقلة النوم (ج) . أن تدني الفعالية (ح) في الحالات الثلاث الأولى . يعود الى درجة عالية من الإثارة . وفي الحالتين الاخيرتين . الى اثاره منخفضة .

الاجتماعي والتعاون بين الفئات . ويكون عضو على الأقل من كل فئة عضواً أيضاً في الفئة التي تأتي فوقها مباشرة .

(٥) - قد تتأثر درجة التيقظ والفعالية بالضغط المعنوي الذي يتعرض له العامل . فاذا قيل لشخص باستمرار أنه فاشل (أ) . تضائل انتاجه من جراء

(٤) - تبادل المعلومات الفعال أساسي لنجاح أي تنظيم . في النموذج الهرمي التقليدي (أ) تأخذ جميع الاتصالات تقريباً شكل أوامر . بحيث يتلقى كل مرؤوس تعليماته من رئيسه . في هذه الطريقة . لا يتصل الفرد الأ بالمرشرف فوقه وبين هم تحته من المرؤوسين . اما في نموذج الحلقة المتصلة (ب) . فيكون التركيز على الاتصال

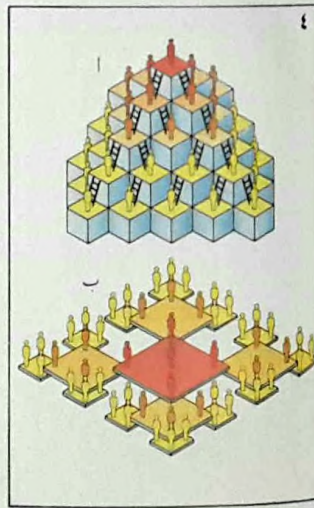

الحقيقي يقوم به موظفون لم يبلغوا بعد هذا المستوى .

انواع الرقابة والإشراف

أحد العناصر الهامة في نوعية إنجاز العمل هو مقدار الإشراف واسلوبه . يختلف عمل كبير العمال أو المراقب على أدنى المستويات عن عمل المديرين الآخرين . باختلاف الفئة التي يعمل معها ، فهو يبدو قائماً بواحد من

الطبيعية الرديئة . من ضجة وحرارة وازدحام وما أشبه (٥) . بل يجب أيضاً تأمين التماسك والتعاقد بين مجموعة العاملين . وضع بركنسون ولورنس بيتر دراسات قيمة حول القيام بالعمل تدل على دقة الملاحظة . فقانون بركنسون (١٩٦٥) يتوسع في قضية أساسية . هي أن العمل يمتد ليملاً الوقت المتيسر لإنجازه . ويشير بركنسون أيضاً الى أن مجموع عدد الأشخاص العاملين

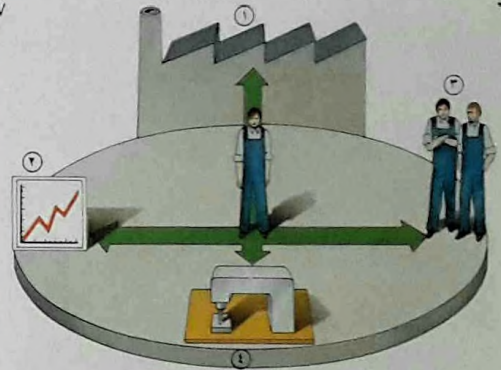

(٦) - ينتمي العمال الى بيئة عملهم على أربعة مستويات مختلفة ، هناك أولاً القواعد العامة للمنظمة (١) وقوانينها وأغراضها ، تأتي بعد ذلك أهدافها العامة ، ثم الأهداف الخاصة بعمل كل عامل وإنجازه الحقيقي (٢) ، في الوقت ذاته يكون للعامل مجموعة من العلاقات غير الرسمية مع زملائه (٣) . يكتب من خلالها وضعا تؤهله له ميزاته الشخصية ، أخيراً هناك مهارة العامل في عمله (٤) . يعمل العامل المسج مع مهنته على المستويات الأربعة جميعاً .

	الامبايون	غريبو الاطوار	المحفظون	المحفظون
الشاطر في الشكوى	ضعيف	يرفع بسهولة	متواضع	شديد الحفظ
الإدارة في الأمور القياسية	غير واضحة	مركزة	مفصلة	فسيحة نشاط
الوحدة الداخلية	صعبة	متفصلة	شديدة	شديدة
رأي الإدارة في مساهمة كموظف	غير مرضي	غير مرضي	حيث احتمالاً	مرض جيد

(٨) - تتباين مجموعات العمال فيما بينها في مقدار شكاويها ونوعها . وفي إدارة شؤونها القياسية . ودرجة تماسكها الداخلي ورأي الإدارة في أفرادها كموظفين . يتبن في

الرسم البياني ميزات اربعة أنواع من مجموعات العمل . كما لاحظها ليونرد سايلس (١٩٢٦) . اللامبالون (الكثيرون من العمال غير الماهرين) ، غريبو الاطوار

عمال نظام تجميع السيارات) . المحافظون (لخاصو المعادن) ، المحافظون (مفضلو الشباب وموظفو بعض المحلات التجارية) .

غيره، او كاختصاصي في العلاقات الاجتماعية، يعالج المشكلات الانسانية التي تقع للذين يعمل معهم عن كتب .

طاقة العمل

ابتكرت طرائق لتحديد طاقة العمل (٢) ، تشبه محاولات ادخال قطع مربّعة في ثقب مربّعة تتناسب معها كلياً . اهمّ هذه الطرائق الأربع التالية : اختبارات ذهنية تقوم أساساً على روائز ذكاء : تحليل للعمل يتركز على نوع العمل أكثر من تركزه على شخصية العامل : طريقة النموذج التي تجمع بين الطريقتين السابقتين بافتعال عمليات صناعية وهمية : والطريقة الاحوالية أخيراً ، التي تنطوي ايضاً على عملية الافتعال الوهمي ، لكنها تشدّد ، أكثر ما تشدّد ، على السلوك في العمل وأحواله الخاصة .

احدى طرائق تلقين المهنة هي نظام التدريب . في القرون الوسطى ، كان هذا النظام يقوم على علاقة ابويّة بين صاحب الحرفة والمتدرب . كاد نظام الابوة يزول اليوم ، لكن كثيراً من العادات المرافقة له ما تزال قائمة . يدوم التدريب في أكثر الاحيان مدة تتراوح بين أربع سنوات وخمس ، ويبتدئ عادة في سن الخامسة عشرة او السادسة عشرة ، وهو مزيج يتناوب فيه التدريب في المعمل والعودة الى المدرسة .

تختلف طرائق التدريب عن الطرائق الماضية من اوجه عدّة . فهي تحاول ان تعمل على الصعيدين العاطفي والفكري معاً ؛ وترتكز على المجموعة بدلاً من تركيزها على الفرد ؛ وتحاول أن تجعل الأفراد أكثر شعوراً بحاجات الآخرين .

الأدوار الخمسة الأساسية الآتية بالتتابع ، كرجل أساسي في الإدارة يعمل كهمزة الوصل بين السلطة والمعلومات ، ويتمتع بالقدرة على تجسيد اية معاملة صاعدة او نازلة ؛ او كرجل في الوسط ، تضغطه قوّة الإدارة والعمال المتقابلتان ؛ او كرجل هامشي متروك خارج العلاقات الرئيسية بين الإدارة والعمال او على هامشها ؛ او كعامل آخر من العمال مجرد من أي سلطة ، لأن القرارات الحقيقية يتخذها

(٧) - تسمح أنواع جديدة من أساليب العمل لعالمنا أن يقوموا بأعمالهم التقنية ، وهم في منازلهم ، جالسين امام جهاز تلفزيوني . يقترح العالم الاجتماعي الكندي مارشل مكلوهان (١٩١١ -) أن تودع الشركات جميع معلوماتها ادمغة الكترونية مركزة توصل بها اجهزة فردية في المنازل . بهذه الطريقة ، تكون جميع المعلومات التي يرغب العامل في الحصول عليها جاهزة وتحت تصرفه على الفور ، كما تنقل الى الجهاز المركزي بسرعة رذات فعله وأجوبته . هذه الطريقة تتطلب إعادة تدريب العمال على الدماغ الإلكتروني ، لكنها توفر الوقت والمال والطاقة العصبية التي يقضيها انتقالهم الى المعمل ومنه في الازدحام الشديد . مع ذلك ، قد يكون فقد الاتصالات الاجتماعية الناجم عن هذه الطريقة مضر بالفعالية الإنتاجية في كثير من الاحيان .

(٩) - في طريقة نظام التجميع التقليدية لإنتاج السيارات ، تتحرك الهياكل على طول حزام ناقل ، ويقوم كل عامل بعملية خاصة على كل سيارة . يجب أن تتم دورة العمل عادة في أقل من دقيقتين ، وعلى الأفراد ان يواصلوا العمل وفقاً لسرعة سير الحظ . على الرغم من الفعالية النظرية لهذه الطريقة ، فأثرها السئ على العقل والجسم قد يؤدي ، على المدى الطويل ، الى عدم الفعالية .



العسل : الادارة والتنظيم

وللجمهور المنتوجات التي يحتاجها . يمكن تحليل كيفية عمل المؤسسة على ضوء فكرتين متناقضتين عن كيفية عمل المجتمع ؛ فاما أن تعتبر المؤسسة جهازاً يتطور تطوراً طبيعياً ، أو تكون نتيجة لعمل عقل الانسان واختياره الحر .

في المجتمعات الحديثة . تقوم المؤسسات بأكثر الاعمال . ملية حاجات فئات مختلفة من الناس . ومعتمدة على التخصص في توزيع الاعمال والموارد . انها تؤمن العمل والاجور للمستخدمين . وعائدات الرأسمال للمساهمين .

الكلية والفردية

النظرية الاولى تعتبر المؤسسة جهازاً أو

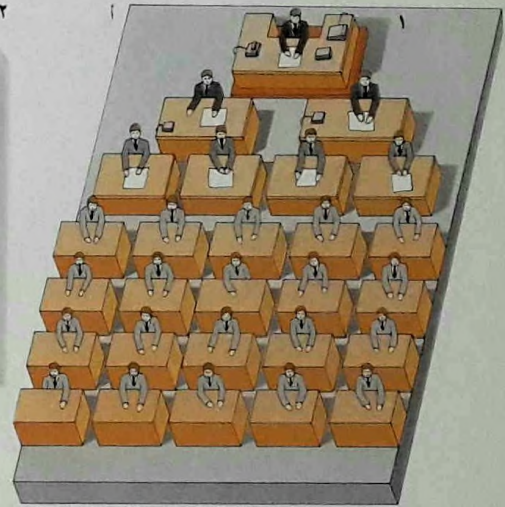

(١) - في مفهوم علم الادارة . يعنى « المدى الاداري » عدد الاشخاص الذين يمكن للمدير الاشراف على اعمالهم مباشرة . هناك عوامل عدة تحدد العدد الذي يوسع المدير أن يشرف عليه فعلياً . فالمدير الذي يشرف على عدد كبير من الاشخاص يتعرض لاضاعة الوقت في معالجة مشكلاتهم . لكن انخفاض هذا العدد كثيراً . يعرضه للقيام بنفسه باعمال دون مستواه . من العوامل الاخرى التي تؤثر في « مدى الادارة » براعة المدير نفسه . ومقدرة مرؤوسيه . واستقرار العمليات . ونوع العمل الذي يشرف عليه . فالمؤسسات التي يكون فيها مدى الادارة ضيقاً

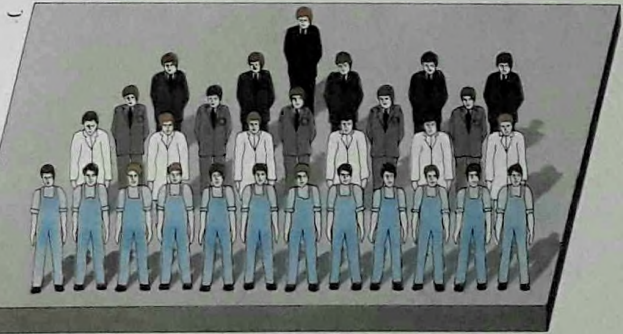

« الفردية » ان المؤسسات هي نتاج دائم التغيير لمصالح الافراد من اعضائها . كما تؤكد ان ما يقرر سياسة المنظمات هو النزاع على السلطة أكثر مما هو الاتفاق على الاهداف المشتركة . يدور هذا التباين في النظر الى طبيعة المؤسسة حول موضوعين رئيسيين : البيروقراطية . والعلاقة بين الفرد والمنظمة . تعني البيروقراطية لأكثر الناس الروتين والتسوية . لكن للكلمة أيضاً معنى فني .

نظاماً يتمتع بحياة خاصة به وبكيان قائم بذاته ما وراء الاشخاص العاملين فيه وفوقهم . وهي تفترض ايضاً أن اي جزء من المؤسسة يسهم في الكل ويتلقى بدوره شيئاً منه . وان الحاجات هي التي تتحكم بالمؤسسات . فعليها ان تلبها اذا ارادت ان تعيش . وان الاعمال يمكن ان تنسب معا الى المؤسسات ككل والى اعضائها افرادياً . تؤكد النظرية الثانية القائمة على

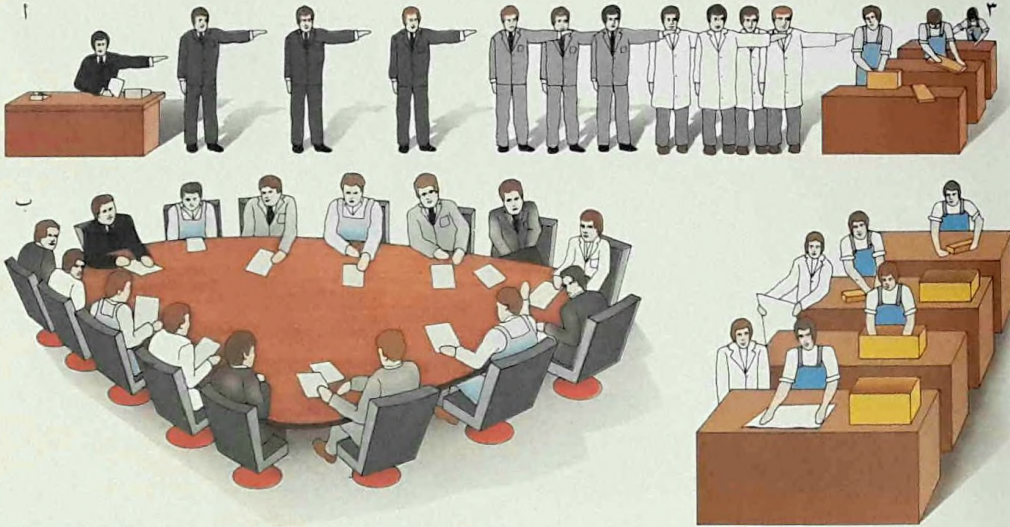

(٢) - أحد مصادر الخلاف بين العمال والإدارة هو الاختلاف في تقدير دور العمل . فبالنسبة للإدارة . ليس العامل سوى طاقة واحدة في عداد طاقات العمل (أ) فالأبنية والآلات والمواد والخدمات اجزاء متماسكة من عملية الإنتاج الواحدة . أما وجهة نظر العامل (ب) . فهي أن ما يبذله من وقته يستدعي احترام قدرته .

بحيث تكون قرارات المدير غير صادرة عن ارادته الخاصة . بل ناجمة عن التشاور مع المرؤسين وإسهامهم فيها . فهنا يمكن القول أن المدير والمجموعة يعملان كوحدة ، من تفرعات هذه الطريقة . المدير المطلق الصلاحيات الذي يتجنب من تلقاء ذاته استخدام سلطته . بل يعتمد الى حد بعيد على المجموعة . لتحديد هي اهدافها الخاصة .

(٢) - تختلف أنواع الادارة اختلافاً كبيراً ، في الادارة الاستبدادية (أ) يستقل المدير الاعلى بالسلطة ويتخذ القرارات . فهو الذي ينظم بنفسه جميع شروط العمل وأوضاعه لخدمته . فيعملون ما يطلب اليهم عمله . انه يتأثر بالسلطة بكاملها ويتحمل المسؤولية كلها ، اما في الادارة المشاركة . فتتوزع السلطة الادارية (ب) .

(أ) يكون فيها عمل التنسيق والمراقبة اشد احكاماً . لأن كل مدير يعمل مع عدد قليل من الاشخاص . لكن سلسلة الاتصالات بين مختلف المستويات تكون طويلة . في المدى الواسع . (ب) تكون سلسلة الاتصالات اقصر - هذا على ما يبدو . ما يفضله المستخدمون عادة - لكن كل مدير يشرف على عدد أكبر من الاشخاص .

طبيعة الادارة

الادارة وجه بارز من وجوه المؤسسة (٤) ، ويمكن النظر اليها من جوانب ثلاثة :
أما كجهاز له أهمية اقتصادية في الدرجة الأولى ، واما كنخبة اجتماعية يعدها لهذا المركز ويقيها فيه تربية معينة ونظام دخول انتقائي ، واما كنظام سلطوي يسعى الافراد في داخله وراء اهداف شخصية .
اخذ تزايد العمليات الاقتصادية والتعدد

هو الادارة التقنية للمؤسسة . فقد ابرز العالم الاجتماعي الالماني ماكس فيبر (١٨٦٤ - ١٩٢٠) عددا من الخصائص الكلاسيكية للبيروقراطية . أهمها : توزيع المهام الرسمية . وبنية سلطوية تسلسلية . وقواعد وانظمة ثابتة . وبالْحَقِيقَة . على الرغم من مواطن الضعف في البيروقراطية . فهي تبقى . اذا كانت فعالة . افضل من طرائق تنظيمية أخرى . كالإدارة التي يتحكم فيها رئيس فرد .

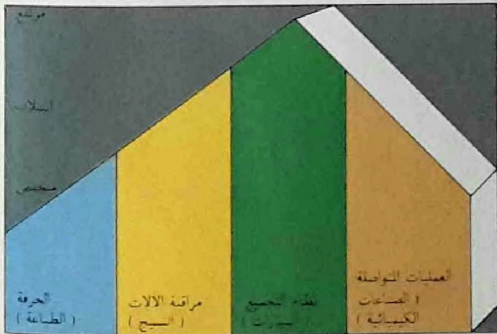
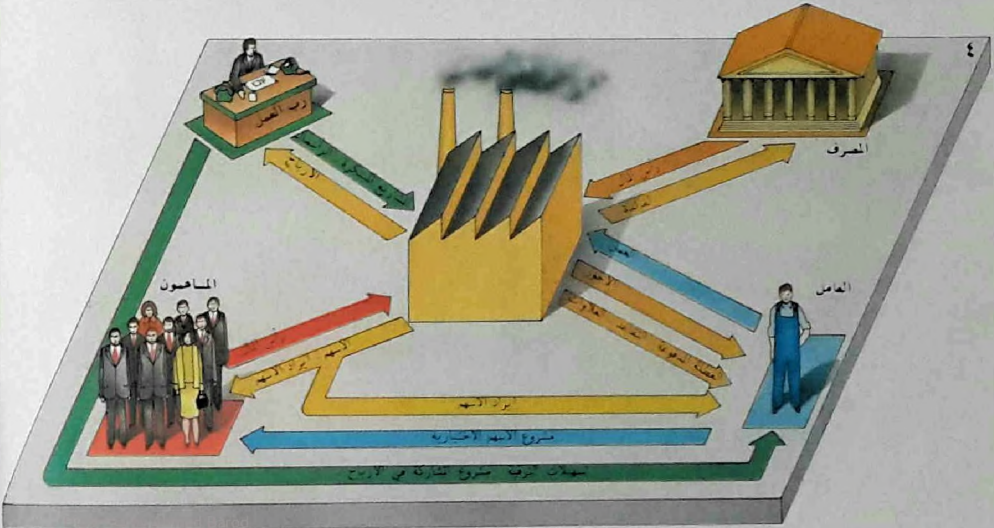

(٤) - ارتفعت اجور العمل أو مكافأته خلال المائة سنة الاخيرة بشكل ملحوظ . كان العامل يعطى تقليدياً اجراً ثابتاً مقابل عدد معين من ساعات العمل . اخذ العمال يشاركون بشكل متزايد في الارباح . واصبحت ايام العطل المدفوعة . ومعاشات التقاعد . والتأمينات . وعلوات الارباح . والاسهم الاختيارية . جزءاً اساسياً من النظام الجديد .
(٥) - اذا شعر شخص بعدم قدرته وعدم نفعه في عمله الذي يشغله . كان يهرب من هذا الواقع . التعبير المتعمل تابتاً مقابل عدد معين من ساعات العمل . اخذ العمال يشاركون بشكل متزايد في الارباح . واصبحت ايام العطل المدفوعة . ومعاشات التقاعد . والتأمينات . وعلوات الارباح . والاسهم الاختيارية . جزءاً اساسياً من النظام الجديد .
بشكل متزايد في الارباح . واصبحت ايام العطل المدفوعة . ومعاشات التقاعد . والتأمينات . وعلوات الارباح . والاسهم الاختيارية . جزءاً اساسياً من النظام الجديد .
بشكل متزايد في الارباح . واصبحت ايام العطل المدفوعة . ومعاشات التقاعد . والتأمينات . وعلوات الارباح . والاسهم الاختيارية . جزءاً اساسياً من النظام الجديد .

من الاشخاص ذوي اهتمامات مشتركة وهوية اجتماعية واحدة .

في الاستعمال الشعبي . اتخذ تعبير « رجل مؤسسة » معنى الافتقار الى الفردية والاستقلال الشخصي . غير أن الحاجة الى الالتزام لدى رجال المؤسسات قد بولغ فيها . فالصراعات من أجل السلطة داخل المؤسسات تلعب دوراً لا يقل أهمية عن القيام بتصميم العمل والحرص على تنفيذه . فقد بينت إحدى الدراسات أن المديرين القداماء الذين لم يبق لهم أمل في الترقية . قد شكلوا « زمراً » وقائية لمنع القيم والاهداف التي تناقض مصالحهم من السيطرة على المؤسسة . أما المدبرون الشباب . فكانوا بالعكس يعتبرون انفسهم ممثلين لهذه القيم والاهداف . وراحوا يشكلون بدورهم زمراً للدفاع عن مصالحهم .

تقوم تقنيات الادارة على طريقتين اساسيتين (٢) : في الطريقة التقليدية الاستبدادية . يتمتع من في ايديهم مقاليد السلطة بالقدرة على الطلب من المستخدمين تنفيذ الاوامر . اما الطريقة الثانية . فهي أكثر ديمقراطية . تخلق فيها الادارة جوّاً يحمل كل مستخدم في المؤسسة على انجاز كل ما يستطيع انجازه بكل ما لديه من مواهب . مما يساعد على خلق مثل هذا الجو أن الرئيس الاعلى ينطلق في ادارته للمؤسسة من الافتراض ان العمال مستعدون للاضطلاع بمسؤولياتهم . وللأسهام في نجاح المؤسسة . وللعمل على تحسين انفسهم اذا اتاحت لهم الادارة الفرصة لذلك . وبتعبير آخر . تهدف هذه الخطة الى دعم جهود الموظف أو العامل وتخفيف نفوره من اهداف الانتاج (٣) .

التقني المرافق لها في هذا القرن يتطلب مدراء على مستوى اعلى من الجدارة الادارية والكفاءة والتقنية . وهكذا اصحت الادارة اليوم تتألف من نخبة تتميز أكثر فأكثر . عن سائر المستخدمين الآخرين وعن ارباب العمل .

مواقف الادارة

غالباً ما تستعمل اليوم كلمة « الإدارة » للدلالة على فئة متراسة

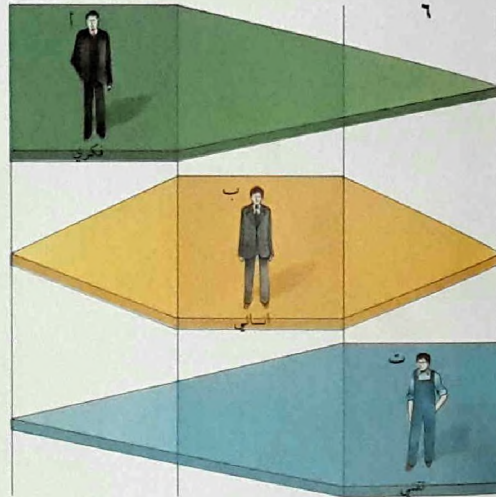

النماذج ووضع التصاميم ، في الادارة الوسطى (ب) . تكون المهارات الانسانية - اي القدرة على التفاعل الجدي مع اشخاص - ذات أهمية فائقة ، بينما تقل فيها الحاجة الى المهارات الفكرية ، اخيراً . يعتمد رئيس العمال (ت) كثيراً على مهاراته التقنية لان عليه ان يعرف ويراقب جميع العمليات التي يشرف عليها .

(٦) - يستخدم الرئيس في المؤسسة ثلاث مهارات منفصلة ، فكرية (بالاحضر) وانسانية (بالاسمر) وتقنية (بالازرق) . ينبغي على المستويات الادارية المختلفة ان تستخدم تركيبات مختلفة من هذه المهارات . ففي المستوى الاعلى من الادارة (أ) . تكون المهارات الفكرية اساسية للمدبرين . وذلك لمعالجة الافكار النظرية واقتراح

المال ورأس المال

بواسطة الشيكات ، أو أكثر فأكثر بواسطة بطاقات اعتماد .

كان اجدادنا يدخرون ليرة ذهبية أو ليرتين (درهمهم الابيض) لاجتياز عواصف « يومهم الاسود » بامان . اما نحن . فخط احتياطينا الاول هو اليوم حسابات التوفير والسندات لأجل وسندات الخزينة والایداعات في المصارف . كل هذه « أموال سائلة » . وتسمى هكذا لأنه يمكن تحويلها بسرعة الى

يستعمل الانسان الحديث المال تحت اشكال متنوعة (٢) ، تتصف بدرجات مختلفة من السيولة والمجازفة والريخ . نحفظ بعض النقود في محفظاتنا لتأمين عدد قليل من حاجتنا . أما معظمها فيؤمن اليوم

(٣) - يودع الجمهور (١) وفوراته في المصارف (٢) . وهذه بدورها تملك اصحاب المصارف (٣) أموالاً تنفق على المصانع (٤) والادوات والأجور . ثم تعود الى المصرف عن طريق حسابات مستلفيها (٥) . يستطيع المصرف بدون مخاطرة ان يوزع ما لديه من أموال بشكل قروض .



(١) - عقد (أ)
ودملج (ب) وسوار
(ت) . نماذج رائعة
من صناعة الفضة
الليبية .

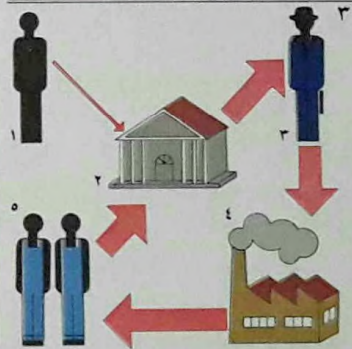

من وحدات مترابطة . فالمصارف الكبرى ذات الفروع المحلية المتعددة هي على اتصال مع الجمهور . تحتفظ بايداعاته وتؤمن معاملاته اليومية . في أوروبا القارية أكثر الوسائل شيوعاً للمعاملات اليومية طريقة الحوالات البريدية . فوق المصارف الكبرى يقوم المصرف المركزي . وهو مؤسسة حكومية . هي مصرف المصارف و « المقرض الاخير » . ان التأكد اليوم من أن المصرف المركزي يدعم عادة اي

أوراق نقدية . عقود التأمين والرهونات المدفوعة جزئياً واسهم الشركات العامة يمكن تحويلها الى أوراق نقدية . لكن بسرعة متفاوتة واكلاف مختلفة . هكذا اخذ مفهوم المال يحتجب تدريجياً تحت اشكال اخرى من الموجودات المالية .

نظام المصارف

تتألف الاجهزة المصرفية والمالية العصرية



يكتفي ان تكون نادرة نسبياً ومتينة وسهلة التخزين والنقل . لهذا السبب كان الذهب والفضة اسأ لكثير من النقود المعدنية . مما يدل على أن الثقة امر جوهري للعملة .

الجنون ، السجاير والمأكولات المعلقة . يحتاج الانسان الى العملة كثروة مخزونة وسيلة للتبادل ووحدة قياس لتقييم السلع الاخرى على اساسها . لكي تتخذ مادة ما عملة

(٤) - العملة في الاساس قضية ثقة . انها اي شيء يقبل المجتمع اجمالاً ان يكون له قيمة . عندما تفقد هذه الثقة . ترجع العملة الى قيمتها الحقيقية . أتخذت العملة عبر التاريخ اشكالاً شتى . فضلاً عن الاشياء التي ترى هنا في (الرسم) . استعملت الحجارة الكريمة وصنابير صيد الاسماك والمسابير والشاي والمواشي وحجارة خاصة . وفي

فالحكومات تستخدم النظام المصرفي للتأثير على التوازن بين العرض والطلب في سوق العملة . وبإستطاعتها . عند الاقتضاء ان تطلب الى المصارف زيادة نسبة سيولتها المودعة في المصرف المركزي . مما يرغمها على استرداد بعض السحوبات التي تتعدى رصيد الساحب وتستوفي بعض الديون لتظل سيولتها قادرة على تلبية جميع الطلبات العادية .

مصرف ثانوي يعاني صعوبات . قد أتى على ازمت الثقة وما يرافقها من « تسابق الى المصارف » مما كان يزرع الفوضى في الاعمال خلال القرنين الثامن عشر والتاسع عشر .

إدارة الاقتصاد

ان العلاقة بين المصرف المركزي والمصارف الأخرى جزء اساسي من الادارة الاقتصادية كما تمارسها الحكومات العصرية .

(٥) - لأنواع الاسهم المختلفة

اسعار فوائد مختلفة . وهي تعرض لأنواع مختلفة من الاخطار . يبين الرسم نصيب انسان يوزع ٧٠٠ ليرة استرلينية بالتساوي بين ايداع مصرفي . وقرض للدولة . واسهم في شركة . تبين الصاديق الحمراء الفائدة التي يحصل عليها خلال مدة اربع سنوات . أكثر ما يوفق به : ايداع المصرف وسندات الخزينة والسندات التجارية . للاسهم المفضلة نصيب من الارباح أكبر من الاسهم العادية لكن لكلا النوعين حظ في ارتفاع قيمة وحداته .

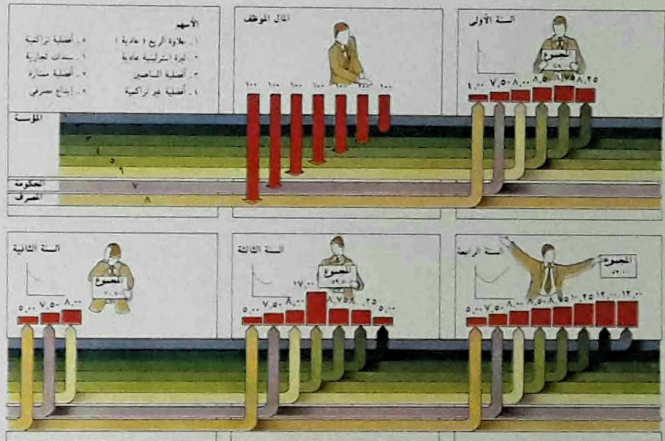

(٦) - باستطاعة مشروع

تجاري أو صناعي (١) ان يزيد رأسماله اما عن طريق مصرف (٢) . أو باصدار اسهم جديدة تباع في البورصة (٣) بواسطة كفيل هو مصرف التجارة (٤) . عندئذ يمكن للجمهور (٥) وللمؤسسات ان يوظفوا اموالهم (٦) .

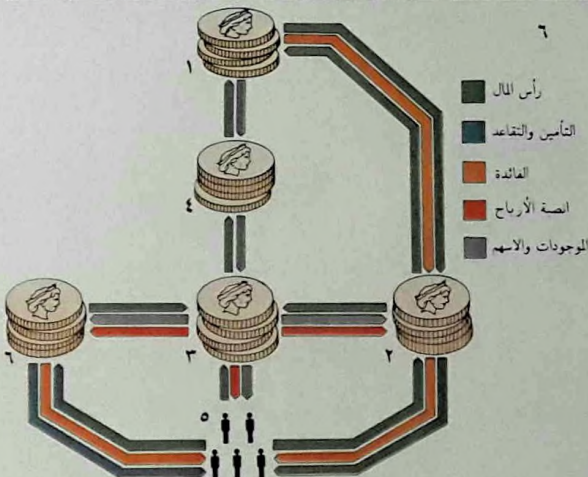

ويستطيع المصرف المركزي أيضاً . أو أي سلطة مختصة أخرى . ان يؤثر في السيولة المتداولة بواسطة « عمليات مفتوحة » يبيع فيها أو يشتري سندات حكومية وهكذا يتنافس مع غيره في السوق المالية على الاموال المتيسرة . ليست المصارف سوى جزء من نظام المؤسسات المالية المعقد والمتشابك الذي تميز به الاقتصاد المالي العصري .

فهناك أيضاً مصارف التجار التي لا تقبل ايداعات من الجمهور . بل تؤمن خدمات مصرفية متخصصة للاعمال التجارية . فهي تقوم بتمويل التجارة (لاسيما تجارة البضائع) وتساعد على انشاء الشركات وتنميتها وتعويمها . كما تعنى بتنظيم اصدار اسهم شركات جديدة وتوزيعها على الجمهور (كمصارف للإصدار) (٦ . ٣) .

اهمية البورصة

هنالك مؤسسة مالية رئيسية اخرى في سوق النقد . هي البورصة . أو سوق الاوراق المالية . حيث يمكن الاتجار بالسندات والاسهم التي تمثل ثروة المجتمع المادية . تفتح البورصة سوقها بواسطة شركات السمسرة التي تشتري الاسهم وتبيعها بالنيابة عن المساهمين (٥) .

تجري معاملات البورصة وفقاً لمجموعة معقدة من القوانين والانظمة .

من التطورات المهمة الحديثة في السوق المالية نشوء وحدات « التروست » المسماة « تعاونيات » في الولايات المتحدة . تشتري هذه المؤسسات للمساهمين فيها اسهماً من مختلف الشركات . فتتضاءل مخاطراتهم الموزعة على عدد كبير من الشركات .

باستطاعة المصرف المركزي أيضاً التأثير على الوضع المالي بتغيير « سعر فائدته الاساسية » أو « سعر الفائدة الأدنى على القروض » . وهو سعر الفائدة الذي تستطيع المصارف ان تستقرض به من المصرف المركزي اذا احتاجت لذلك . وهو يشكل اساساً منطقياً لتحديد اسعار الفوائد الاخرى . بحيث اذا ارتفع سعر الفائدة في المصرف المركزي أو انخفض تبعته آلياً اسعار الفوائد الأخرى .

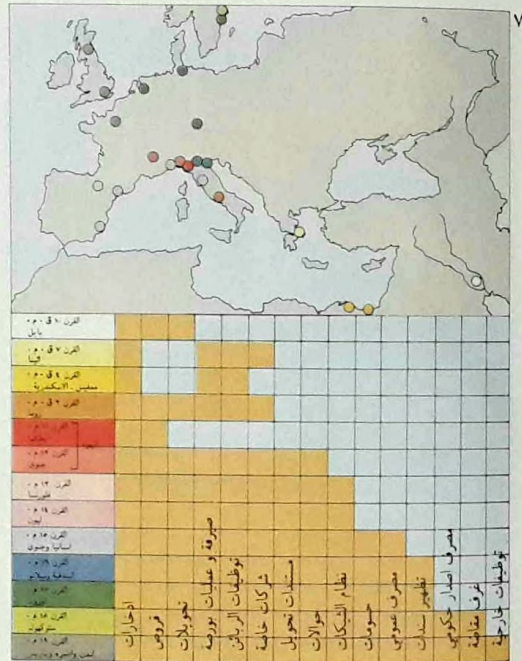

(٧) - ظهرت الصناعة مركزية بتأسيس مصرف مصرفية لأول مرة حوالي ١٠٠٠ إنجلترا عام ١٦٩٤ . في سنة ١٠٠٠ م . اما الصناعة المصرفية الحديثة . فقد كان الرسم الى اليسار . تدل منشؤها على يد تجار المربعات السمسراء على ايطاليين وصاغة لندنيين . الخدمات المالية المتيسرة عبر ظهرت الحاجة الى مصرف الزمن .

الانسان كائناً اقتصادياً

فراغ، بين الاستهلاك في الحاضر وفي المستقبل، بين امكانيات مختلفة لاستعمال الموارد الشحيحة او المحدودة، كالأرض والعمل والمهارات ورأس المال، كل ذلك في سبيل تأمين المستوى الاقتصادي لمعيشته .

ما هو الانسان الاقتصادي

«الانسان الاقتصادي» تعبير يستعمل لوصف سلسلة من التعميمات والتجريدات

الأختيار هو أحد المفاهيم الأساسية في الفكر الاقتصادي، وشح الموارد مفهوم أساسي آخر. فالإنسان يجد نفسه دوماً في وضع عليه فيه أن يختار بعقله بين أمور عدة: بين مصالح مختلفة، بين أرباح مادية وأوقات

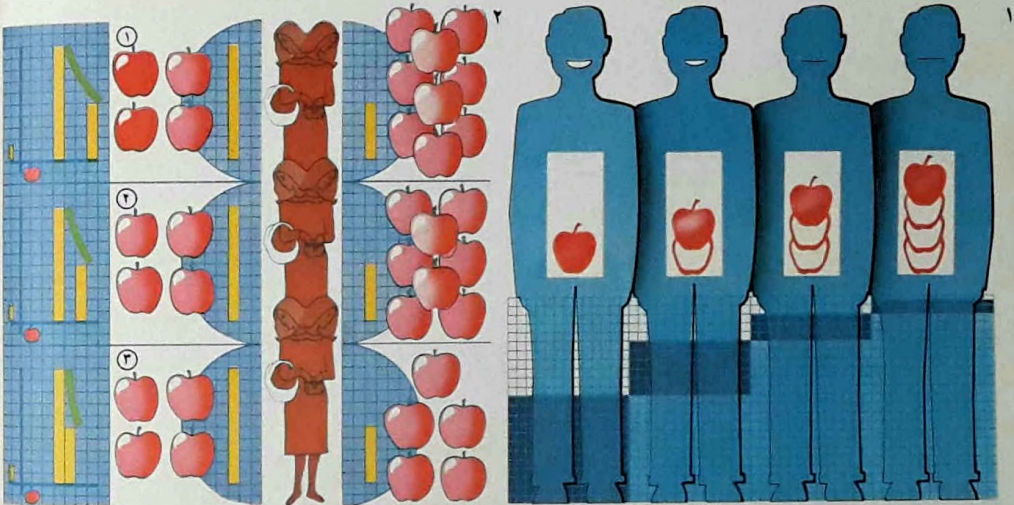

الكمية المشتراة
بالسعر الأصلي

الكمية المشتراة
بعد هبوط الأسعار

متناسقة . تتم أفضل الشروط حيث يلتقي الخط (أ) بالخط (ب) عند (س) .

(٤) - يخضع الانتاج لعوامل عدة أهمها، فعالية الادارة والقوة العاملة. عدد ساعات العمل. كمية الأموال الموطعة. ودرجة التصنيع. من الصعب مقارنة الأرقام بين البلدان

متعادلاً عندما تتعادل النسبتان (٢). ويكون غير مطاط عندما يسبب هبوط في الأسعار ارتفاعاً أصغر في الطلب (٣) .

(٣) - تبين منحنيات الحياض (أ) وخطوط الميزانية (ب) كيف يمكن للإنسان ان ينتفع من استهلاكه الى الحد الأقصى من دخل معين وأسعار

نجحي فيه أية لذة اضافية من أي استهلاك اضافي (المنطقة القائمة في الرسم) .

(٢) - يقال ان الطلب يكون مطاطاً (١). عندما يسبب هبوط نسبة مئوية معينة في الأسعار (الأعمدة الصفراء) ارتفاعاً أكبر في النسبة المئوية للطلب. ويكون

(١) - تعطي التعابير « شديداً الجوع والجائع والجائع قليلاً والشبعان » خير مثل على قانون أساسي في علم الاقتصاد. هو قانون تناقص النفعة الهامشية. فبعد ان نلتي إحدى حاجاتنا الملحة. تأخذ اللذة او « النفعة » الناجمة عن الأراض الأضافي لهذه الحاجة في التناقص. الى أن نبلغ الحد الذي لا نعود

التي نمت وتطوّرت . خلال قرنين من الفكر الاقتصادي . لتحديد جوهر « الحياة الاقتصادية » . يعالج الفكر الاقتصادي في ما يسمّى بالنظرية الاقتصادية مجالات ثلاث ، الطريقة التي تنشأ فيها حاجات الانسان ، تصرّف المنظّمات التي تلبي هذه الحاجات ، تصرّف الفئات في داخل الاقتصاد القومي وتصرّف الاقتصادات القومية ذات العلاقات المتبادلة ضمن الاقتصاد العالمي . على هذه

البنية القاعدية تقوم نظريات أكثر تفصيلاً حول النظام المالي والضرائب ونقابات العمال والهيئات الاحتكارية كاتحادات المنتجين (كارتل) والشركات الدولية وهلمّ جرّاً . الانسان الاقتصادي طموح الى بلوغ الحد الأقصى من الاستفادة . فهو . كمستهلك . يقوم . وفقاً لأفضلياته وللأسعار التي تجابهه . بتنظيم نفقاته بحيث يستعملها على أحسن وجه (٣) . محققاً ذلك بتكييف

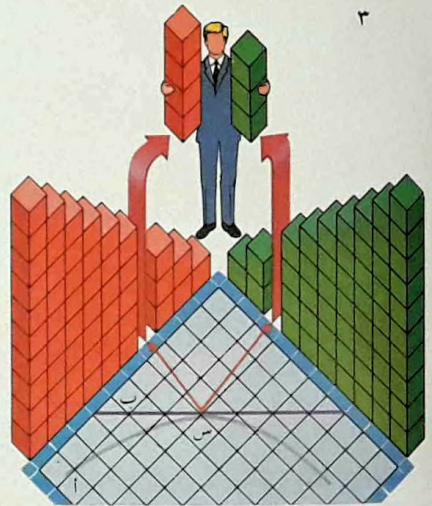
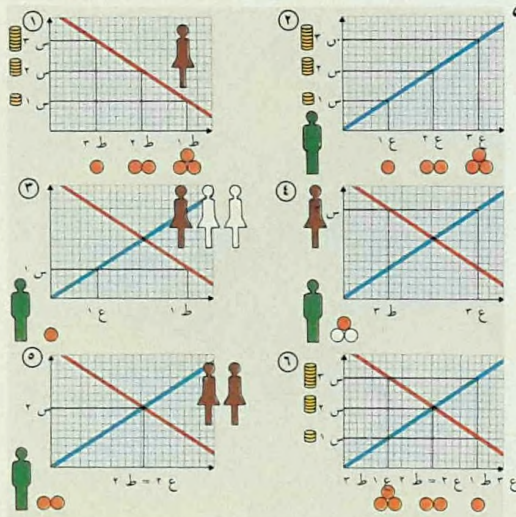

(١) . ويزداد العرض (٤) . طرادا مع الأسعار (٢) . بحيث أنّ الأسعار عندما ترتفع يزداد انتاج السلع . يتغيّر الطلب (ط) عكسياً أنّ زيادة الطلب عن العرض يؤدي الى عدم ارضاء الزبائن مع تغير (س) . (٣) . وزيادة العرض عن الطلب يؤدي الى تكديس السلع (٤) . ويتمّ التوازن عندما يتساوى العرض والطلب بالأسعار (٦٥٥) .

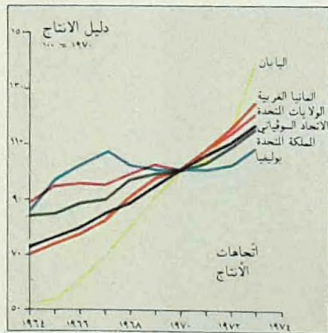

سبب الأوضاع المحلية الخاصة . لكنّ من الممكن ملاحظة اتجاهات الانتاج داخل بلد ما . هنا (في الرسم) اتخذت ١٠٠ لتمثيل مردود الشخص الواحد في عام ١٩٧٠ . وقورن بها الانتاج قبل ذلك العام وبعده . يقدر ما يكون الخط شديد الانحدار . يكون ارتفاع مستوى المعيشة سريعاً .

ذلك . يفضّل أحياناً أن لا يكثر من استهلاك السلع المادية . فالعمال الذين يقومون بأعمال لا يرتاحون لها تكون ردة فعلهم ، عند زيادة أجورهم ، نقص في العمل وزيادة في التغيب . كذلك شاهد منتصف القرن العشرين أقلية ضئيلة ، لكن لا يزدري بها ، فضلت الانسحاب من الضغط التنافسي والتخلّي عن كامل المكاسب المادية المتوفرة في المجتمع الصناعي .

استهلاكه الشخصي للسلع المختلفة تكييفاً يجعل المبلغ المصروف على كلّ منها يؤمّن له ما يعادله من الارتياح (١) . وهو كمنتج ، يعمل على تأمين أكثر ما يمكن من الأرباح . ضمن نطاق التوازن بين حاجات السوق وبين ما ينتجه من سلع لسدّها .

مستوى المعيشة

لكن هذا الانسان الاقتصادي . بالرغم من

عدد السلع الإحصائية	% الكلفة
أ الطعام والشراب والتدخين	١٥٦
ب المسكن والتدفئة	١٢
ت السلع الثابتة	١١٣
ث الخدمات والنقل	٦٧
المجموع	٣٤٨

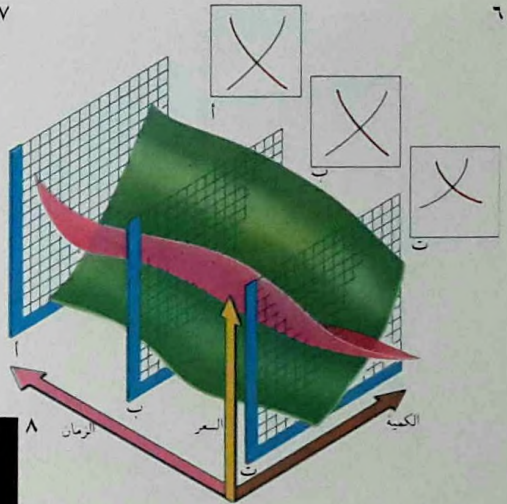

(٦) - يستعمل علماء الاقتصاد نماذج مستطبة للأوضاع الاقتصادية . فتكون زخمية لرسم التغيرات عبر الزمن . أو سكونية لتمثيل وضع واحد . يظهر في الرسم السمودجان ، وتمثل الأحرف أ . ب . ج العلاقة السكونية بين العرض (المنحني الأخضر) والطلب (المنحني الوردي) . كما ترسم التحول من أ إلى ج عبر الزمن .

(٧) - احدى الطرائق المهمة لتقدير سلامة الاقتصاد في بلد ما . هي قياس التغيرات في تكاليف شراء مجموعة قياسية من السلع العادية . يرتكز دليل مستوى المعيشة في المملكة المتحدة الطاهر في الرسم على معدل سعر ٣٤٨ سلعة فردانية تتراوح بين باوند جين وكتابة وصيّة . صنفت السلع تحت ٤ عتاوين رئيسية .

سريعا في انتاج الفرد . وبالتالي في مستوى المعيشة فيها .

نشأ علم الأنعاش الاجتماعي (٩) عندما اقتنع الناس . في اوائل القرن التاسع عشر . أن نظام التنافس الاقتصادي بين الأفراد لا يحقق . كما ادعى جرمي بنتام (١٧٤٨ - ١٨٣٢) . « أكبر قسط من السعادة لأكثر عدد من الناس » . فالأهل الفقراء قد يسعون . للتخفيف من بؤسهم . وراء نشوة « الجن » بدلاً من توفير الحليب لأطفالهم . كذلك أدت عمليات استثمار الموارد الى تدمير المناظر الطبيعية على نطاق واسع . فلا غرو اذا مال بعض الناس الى الاعتقاد بأن تدخل الدولة بمقدار محدود قد يكون أفضل من تلك المناقسة التي لا يحدها قيد .

عَيِّنَات احصائية

تكون المعرفة أكثر نفعا وكامالا عندما يمكن قياسها . لذلك يقاس عدد السكان وأرقام التجارة والأنتاج والمال باستمرار وتُقارن . لكن لما كان عادة قياس جميع تفاصيل مشروع ما اما مستحيلاً عملياً او باهظ التكاليف . فقد استعملت طرائق العيّنات الاحصائية . فبعد ان يكون قد تمّ احصاء جميع السكان وتصنيفهم . تستعمل طريقة « العيّنات » لجمع معلومات معينة عن نحو من ألف شخص نموذجي (يختارون بالنظر الى السن والطبقة الاجتماعية او مستوى الدخل) . ثم تعمّم النتائج على مجموع السكان .

من هذا النوع أيضاً دلائل « تكاليف المعيشة » (٧) التي اصحت مألوفة لدى الجميع حالياً .

أن ما يحدّد مستوى المعيشة في أي بلد هو . كقاعدة عامة ، معدل انتاج كل شخص (٤) . فليس للقلة المسورة في مجتمع ما تأثير فعلي على مستوى معيشة جماهير المواطنين . بل ما يؤثر في هذا المستوى إنما هو الفعالية التي يعمل بها المجتمع ككل . وهذا يصحّ في البلدان المتقدّمة ، كما يصحّ في الأقاليم الريفيّة . فمنذ منتصف القرن الثامن عشر حقّقت بلدان عدّة في العالم ارتفاعا

٩

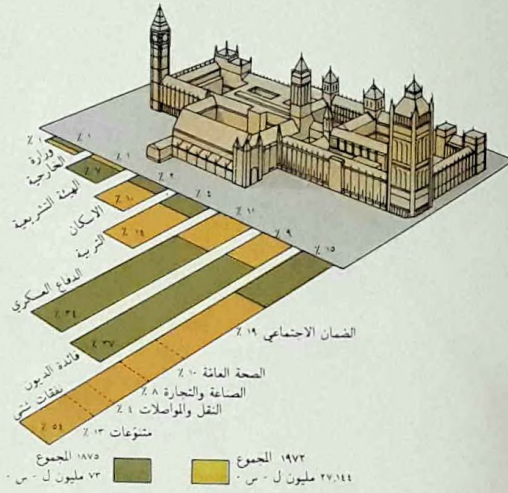

(٨) - تؤمّن البلدان المتقدّمة مستوى معيشتها الرفيع بواسطة طرائق شراء ذات ضغط شديد . ممثلة هنا في الجزائر . وهي محور الحياة التجارية في طوكيو .

(٩) - تعبّرت بصورة جزرية نقاط التركيز في سياسة الأنفاق لدى الحكومة البريطانية خلال المائة سنة الأخيرة . فقد أدى قبولها التدريجي منذ عام ١٨٧٥ لمبادئ اقتصاد الأنعاش الاجتماعي الى تحول التركيز من الأنفاق على الدفاع الى الأنفاق على الأنعاش .

الصناعة والاقتصاد

يدرس علم الاقتصاد العام التجمعات او البلدان . ويستعمل تداول المال بمجمله أساساً له .

تصرف المنظمات

يحلّل تصرف المؤسسات عامة على ضوء مفاهيم المنافسة والإحتكار التأمين . من المرجح أن لا نعرث على هذين النوعين من التصرف لأن الحالات الحقيقية في الحياة إنما

يطبّق التحليل الاقتصادي على الأوضاع الفردية وعلى الأوضاع الجماعية على السواء . يعنى علم الاقتصاد الخاص بمشكلات المستهلك الفرد والاسرة والمؤسسة . ويستعمل العرض والطلب كنموذج أساسي له . بينما

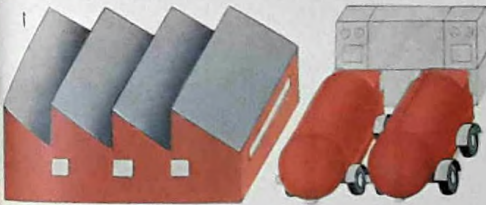
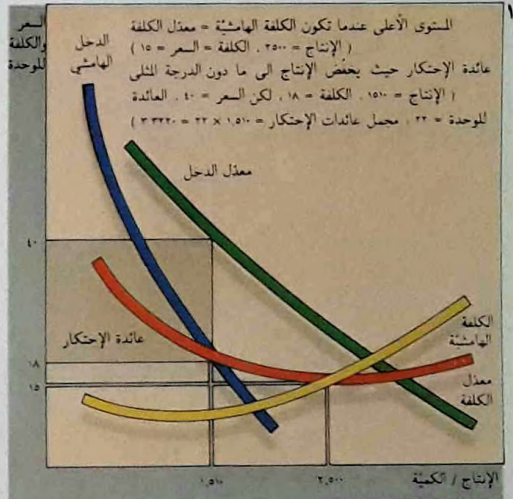
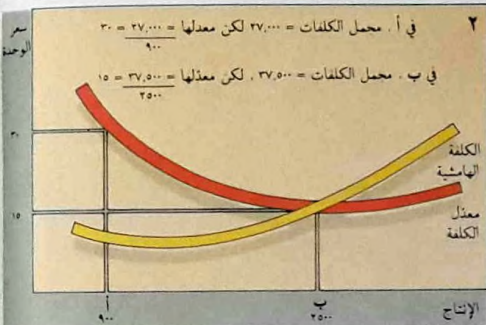

رواتب) ونفقات متغيرة (معدات . ساعات إضافية) تتعلق مباشرة بمستوى الإنتاج . كلما ارتفع حجم الإنتاج انخفضت الكلفات الثابتة لكل وحدة منتجة .

(٣) - يتلزم الإنتاج استخدام العناصر التالية وتنسيقها . رأس المال (أ) . اليد العاملة (ب) . والمعدات (ت) . تقسم هذه إلى نفقات ثابتة أو عامة (إجازات .

الأدنى . لكنه إذا زاد اتجابه أكثر من ذلك . ترتفع الكلفة بسبب تعطل الآلات والإكتظاظ وغير ذلك . في ظروف منافسة تامة . تدخل المؤسسات في صناعة أو تعدل عنها الى أن يتوافق سعر السوق والكلفة الهامشية مع أدنى معدل للكلفة . فتحت هذا السعر تضطر المؤسسات الى الكف عن الإنتاج . وفوقه . يجلب المنافسين فرط الأرباح .

(١) - باستطاعة منتج أو محتكر مسيطر أن يستغل زبائنه . فهو . يحده من الإنتاج مثلاً . يتمكّن من رفع الأسعار وزيادة الأرباح . لكن المستهلك . الذي يدفع أسعاراً أعلى . يقلل من استهلاكه .

(٢) - تتوقف كلفة الوحدة على حجم الإنتاج . فالصنع الذي يعمل في مدى طاقته تبلغ كلفة انتاجه حدها

اما في الوضع الإحتكاري . فتكون المؤسسة على درجة من الضخامة تمكّنها من التأثير على الأسعار المعروضة لسلمها في السوق وذلك بامتناعها عن انزال سلمها فيه او بزيادتها . في حالات الإحتكار (١) .

مراقبة نشاطات الشركات الإحتكار . وإحتكار الأقلية . والمنافسة الناقصة . اسماء لأوضاع تستطيع فيها مؤسسة .

تقع على « طيف » بينهما . فالتنافس الكامل يفترض عالماً يعلم فيه كل واحد ما هو حادث . ويستجيب فيه الإنتاج بحرية الى تغيرات الطلب . وهو يقتضي . فوق كل شيء . أن تكون المؤسسات الفردية صغيرة بالنسبة الى السوق بكاملها . بحيث لا تستطيع التأثير على مستويات الأسعار بتغيير حجم العرض . ولكنها تستطيع دائماً ان تتبع بقدر ما تريد بالسعر الدارج في السوق

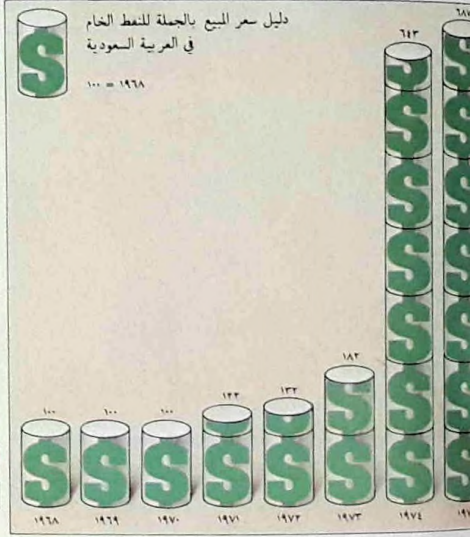
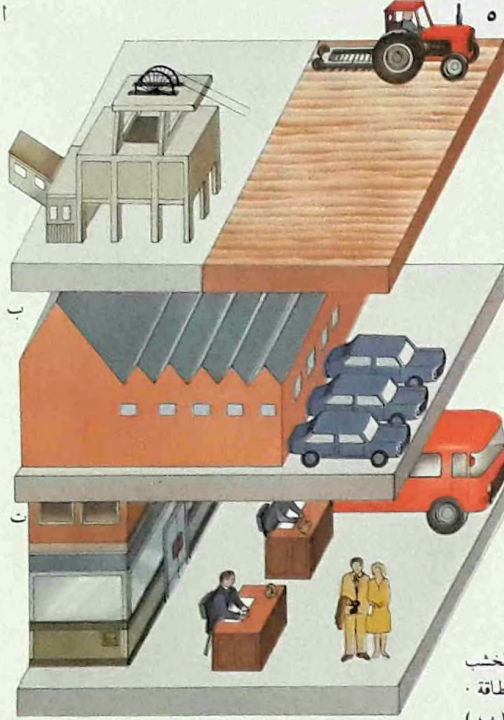

والتسهيلات المصرفية الصناعة لتجارة هذه « الخدمات » من الدرجة الثالثة . والإقتصاد (٢) كشركات بطاقة التطور قطاع متزايد النمو الإعتقاد والمهن .

(٤) - عندما عمل أكبر منتجي النفط في العالم باتفاق ضمن منظمة الاوبك . تمكّنوا من مضاعفة أسعار النفط العالمية ثلاث مرات خلال عامي ١٩٧٣ - ١٩٧٤ .
(٥) - تنتج الصناعة الأولية

كبيرة من القوانين التي . تتناولها السلامة والصحة وموقع المباني الكبرى والتلوث وما الى ذلك . يمكنها أن تتدخل في حياة رجال الأعمال . لكن من أهم القوانين جميعاً في هذا المجال تلك التي كالتقوانين الأمريكية ضد التروستات . تضع حداً لنشاط الشركات الإحتكارية أو تحلها .

كان لتعاقب إرتفاع الأسعار وانخفاضها السريع . خلال العشرينات (٦) .

الى حد ما وبوسائل متنوعة . ضبط السعر الذي ترغب في أن تباع سلعها به . في المائة سنة الأخيرة . تزايدت مراقبة الحكومات لأعمال الشركات . وكانت الوسيلة الرئيسية للمراقبة قانون تنظيم الشركات . الذي يحدد كيفية انشائها . وطريقة مراقبتها من قبل حاملي أسهمها . وكيفية تمويلها . كما يجعلها عرضة لمحاسبة الجمهور لها بإرغامها على نشر بعض المعلومات المالية . هناك أيضاً مجموعة

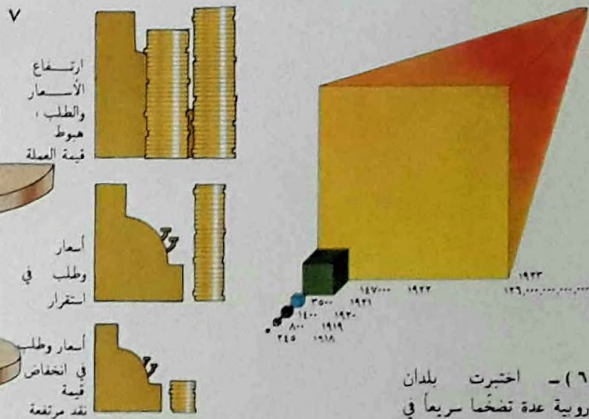

(٦) - يستعمل تضخم «الطلب والحب» لتفسير التغيرات في الأسعار . يبدو التضخم المالي كنتيجة لإرتفاعات في الطلب ترهق الموارد المحدودة لاقتصاد ما . وترفع الأسعار بشكل حلزوني متواصل . لكن بوسع مستويات الإستهلاك وتوظيف الأموال والتفقات الحكومية أن تسبب تغييرات في الطلب . فلكل ارتفاع لهذه المستويات تأثير تضخمي عندما يزداد الطلب . بينما يسبب هبوطها حركة إنحدار في الشكل

(٦) - اختبرت بلدان اوروبية عدة تضخماً سريعاً في الأسعار مباشرة بعد الحرب العالمية الأولى . لكن ألمانيا كانت أكثرها تأثراً بذلك . فبين عامي ١٩١٨ و ١٩٢٥ ارتفعت أسعار العملة مليونين ضعفاً . ارتفعت ٣ أضعاف عام ١٩١٩ . ثم تضاعفت عام ١٩٢٠ وتضاعفت مرة ثانية عام ١٩٢١ وأخيراً ارتفعت بسرعة عام ١٩٢٢ حتى بلغت ٤٠ ضعفاً . الى أن حصل الإنفجار عام ١٩٢٣ . فالأسعار والأجور ارتفعت اذ ذاك الى درجة أن عربة يد كانت ضرورية لنقل رزمة راتب واحد .

التضخم المالي والمجتمع العصري

التضخم المالي ظاهرة تحير . يبدو عادة بمثابة ارتفاع متواصل في الأسعار او هبوط متواصل في قيمة النقد . وقد قيل فيه منذ وقت طويل : « كثير من المال يطارد القليل من السلع » . غير ان التضخم المالي عملية في غاية التعقيد . ان نتائجه واضحة . لكن العوامل المؤدية اليها لا حصر لها (٨) .

لقد اعطيت أسباب عدة للتضخم المالي ، انفاق الحكومات أكثر مما تستطيع تحصيله من الضرائب ، توقعات الأفراد المتفائلة الناجمة عن عهود الإستخدام الكلي السابقة ، تزايد قوة نقابات العمال ، الإحتكار الصناعي المتزايد ، الإتحادات الاقتصادية الدولية (٤) ، استنزاف المواد الخام في العالم . النمو المتواصل لسكان العالم . النتائج الجانبية لوسائل الإعلام الجماهيرية . وهلمّ جزاً .

ان المجتمع الصناعي العصري أخذ في إحداث قلق عميق في نفوس البشر . فالشركات العملاقة ونقابات العمال الجبارة وانحطاط المستويات الخلقية وما الى ذلك . قد حمل الناس أكثر فأكثر على المطالبة بالمزيد من تدخل الحكومات الوطنية . لكن لعل أهم قضية تقلق البال اليوم هي معرفة ما اذا كانت الأرض بمواردها المحدودة قادرة على تأمين الإنتاج الصناعي المتزايد باستمرار . قد تكون تقنية الإنسان الرائعة أراحته من بعض الجهود المادية (بالنسبة الى أقلية على الأقل) . لكنها قد تكون أيضاً . وبطرق بارعة . قد استعبدهت للمؤسسات الجبارة والأنظمة الإدارية المعقدة ووسائل الإعلام الجماهيرية التي اصبحت ضرورية لتسيير هذه التقنية على النطاق الذي تتطلبه .

ولإنخفاض المفاجيء لأعوام ١٩٣١ - ١٩٣٣ . أثر فعال في التفكير الإقتصادي العالمي . حمل العالم الإقتصادي البريطاني جون مينارد كينز (١٨٨٣ - ١٩٤٦) على وضع نظرياته الاقتصادية التي حاول فيها أن يبرهن على أن الحكومات تستطيع . بل يجب عليها أن تقوم بعمل دوري معاكس (خفض النقد او تضخيمه) لضبط مستوى النشاط الإقتصادي .

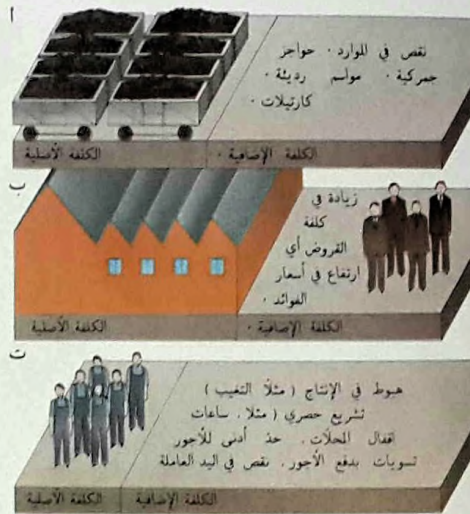

(٨) - أن زيادة كلفة أحد عوامل الإنتاج الثلاثة او جميعها هي أساس ما يسمى بـ « تضخم الكلفة السريع » . فإذا ازداد سعر المواد الخام (أ) او رأس المال (ب) او العمل (ت) او كلها معاً . ارتفعت في الحال كلفة السلع المنتجة . من الأمثلة على ما يسبب ازدياد الكلفة السريع .

النقص في المواد الخام في العالم . والأجور الفائقة الزائدة نسبياً عن الإنتاج . وأرباح الإحتكار - في الإقتصاد الحديث المترابط . يؤدي ارتفاع الأسعار في أي مجال الى ارتفاعها في عديد من القطاعات الأخرى كما يحصل عند إنقطاع كبير في أسعار النفط .

التجارة العالمية والتمويل

يتبادلوا السلع مع بلدان تختلف اشكال
فعاليتها النسبية عن اشكال فعاليتهم . هذا
المبدأ يسمى نظرية الفائدة المقارنة (١) .

التجارة الحرة وحواجز التعرفة الجمركية

من السهل فهم معنى تبادل السلع بين
منتجي الأدوات المصنعة (المنتجين الثانويين)
ومنتجي المواد الخام (المنتجين الاوليين) .

التجارة اي تبادل السلع بين الاطراف .
من اهم نشاطات الجنس البشري التي تولد
الثروات (٦) . فحتى لو كان سكان بلد أو
منطقة أكثر المنتجين فعالية في جميع حقول
الانتاج الممكنة . فانه من الاربح لهم أن

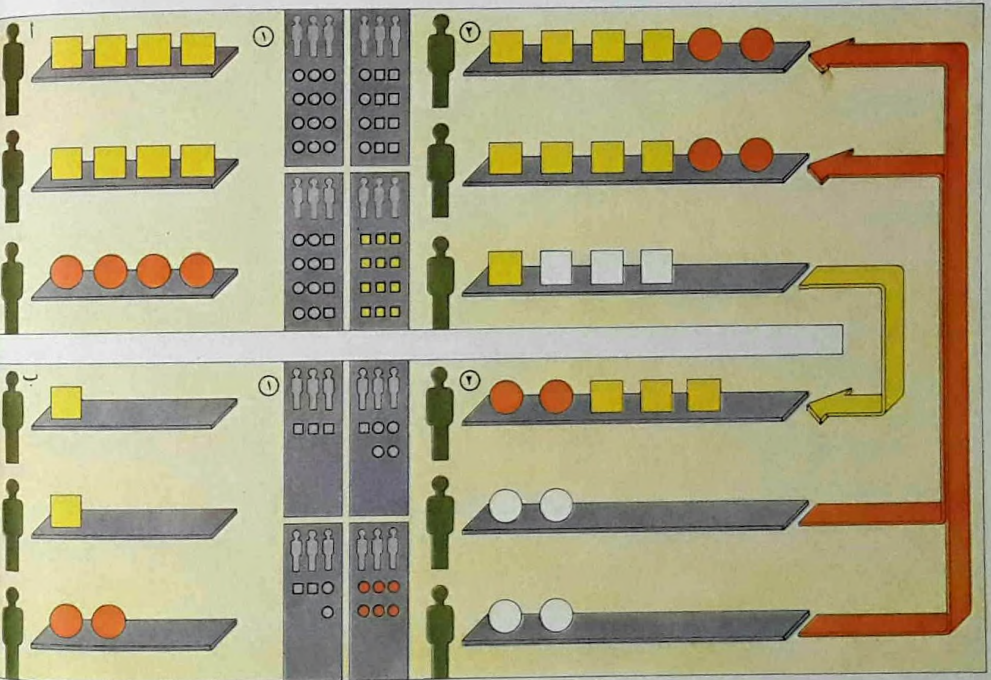

(أ) الا الليمون ولا ينتج
البلد (ب) الا الذرة . ثم
يقايضان محصول كل منهما
بمحصول الآخر . وهكذا يحرز
كل منهما ربحا بفضل
التخصص والتجارة .

من حقل نشاط الي آخر (١)
لكن عندما تبدأ التجارة .
يتخصص كل بلد بانتاج
السلعة التي يكون فيها أكثر
فعالية نسبياً . تبدو بالالوان
أفضل المجموعات المختلفة
الممكنة (٢) . فلا ينتج البلد

في بلد (ب) ينتج كل
من رجلين قفصا من الليمون
وينتج رجل آخر كيسين من
الذرة . في كل من هذين
البلدين . يمكن انتاج
مجموعات مختلفة من الليمون
والذرة بتحويل اليد العاملة

(١) - تمثّر نظرية الفائدة
المقارنة كيف تنشأ الارباح عن
التجارة . في وضع ما قبل
التجارة . في البلد (أ) .
ينتج كل من رجلين أربعة
اقفاص ليمون وينتج رجل
آخر أربعة أكياس من الذرة .

بامكان السلع الانتقال بحرية بين المناطق التجارية . هذا ما لا يثير الا القليل من المشكلات في داخل بلد ما . لكن الامر قد يختلف اذا كان على السلع ان تجتاز حدوداً سياسية ولفغوية وحضارية . كذلك تكون التجارة الحرة فكرة رائعة . اذا كان الجميع يتبعون الطريقة ذاتها . لكن لاسباب سياسية مختلفة . قد تكون كوتا التعريفات

لكنه أقل سهولة ان نفهم لماذا يتم تصدير المنتجات المشابهة واستيرادها فيما بين الولايات المتحدة والمانيا واليابان والمملكة المتحدة مثلاً . علاوة على ذلك . يتبين من واقع التجارة العالمية ان أكبر الاسواق لمنتجات البلدان الصناعية واسرعها نموا ليست هي بلدان المنتجين الاوليين بل بلدان صناعية اخرى .

تقتضي نظرية الفائدة المقارنة ان يكون

(٢) - ان ميزان المدفوعات التجارية الظاهرة والخفية هو الفائض أو العجز الصافين (الشحن والتأمين وغيرها) . في الحسابات الجارية وحسابات رأس المال مجتمعين . يسجل دخول الاموال الى البلد بعلامة (+) وخروجها منه بعلامة (-) . ويشتمل الحساب الجاري على

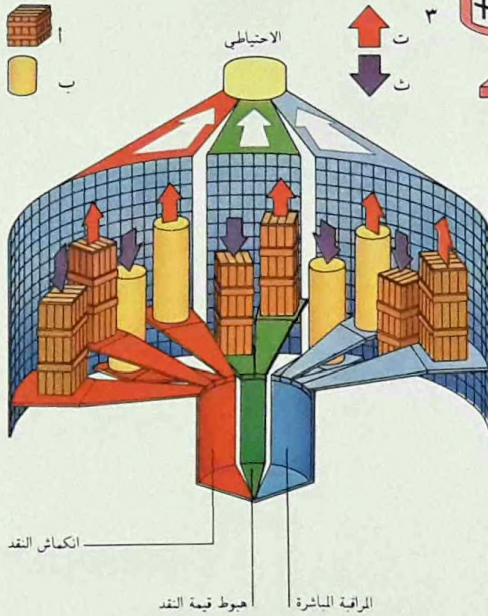
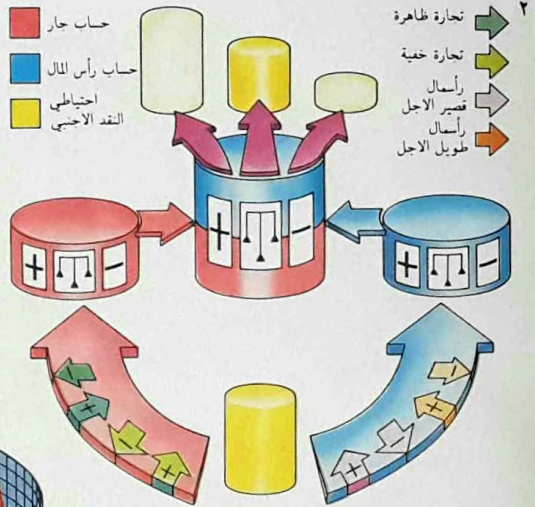

(٣) - يصحح العجز بواسطة انكماش النقد أو تخفيض قيمته . أو المراقبة المباشرة التي ترمي الى الحد من الاستيراد (أ / ث) وزيادة التصدير (أ / ت) . وجذب رأس المال القصير الاجل (ب / ت) . والحد من تدفق رأس المال الى الخارج (ب / ث) . هذه السياسات الثلاث تزيد حجم الاحتياطي .

اخرى اكثر فعالية من التعريفات لتقييد التجارة العالمية .

يحكم على الوضع التجاري لبلد ما تجاه بلدان العالم الاخرى من خلال ميزان مدفوعاته (٢) ، والنتيجة النهائية لجمع المعاملات التجارية في كلا الحسابين . الحساب الجاري (التبادل الاساسي للسلع والخدمات) وحساب رأس المال (القروض الى بلدان أخرى أو منها) هي العلامة على

والضرائب وقيود أخرى أكثر انتشاراً من سياسات الحرية التامة للتجارة .

تعرقل الحكومات حرية التجارة بوسائل عدة . اكثرها شيوعاً التعريفات الجمركية . لكنها تقيم أحياناً حواجز ليست فيها تعريفات (٥) ولا كوتا . فبين عامي ١٩٥٠ و ١٩٧٠ خفضت التعريفات تخفيضاً قوياً في العالم . وكان ذلك في مصلحة التجارة . اما اليوم فقد اتخذت تدابير

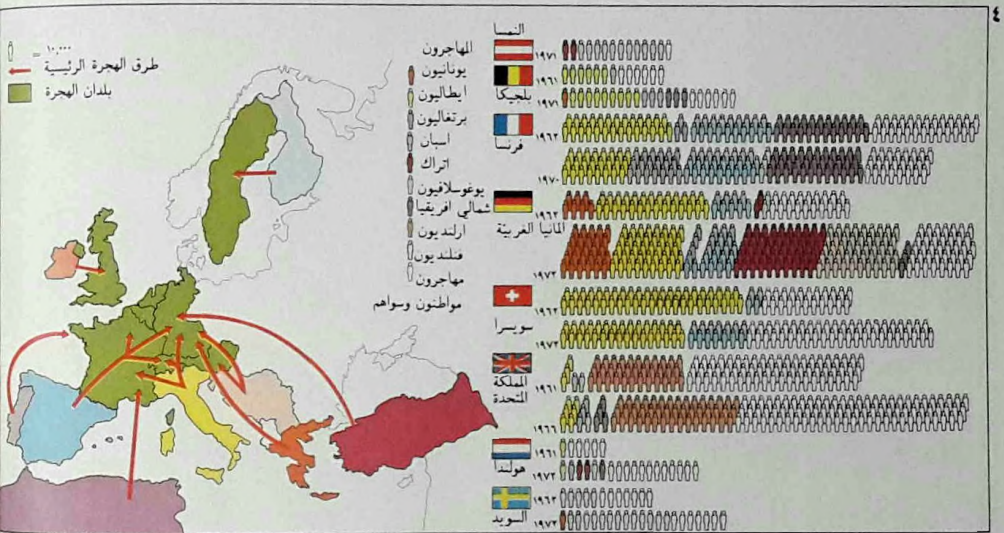

حواجز التعريفات .

(٦) - للتجارة في داخل بلد ما . وللتجارة بين بلدان مختلفة (تمثلها المرافئ) . اسباب ونتائج المزدهرة) . فالفوارق الاقتصادية متشابهة . وفي الموارد تحدث اشكالات اقليمية من القدرة على انتاج السلع مما يجعل التجارة ضرورية .

عمل مؤقتة .

(٥) - الكشوف الصارمة على المنتجات الواردة . والقوانين الصحية المتعلقة بالأغذية ومقتضيات الموسم وغيرها من التدابير المتنوعة التي تقيم عقبات في وجه الاجانب . كل هذا قد يشكل حواجز للتجارة اضمخ من

اجتذب ازدهار بعض بلدان أوروبا هجرة عالمية (كما يظهر في الرسم) من بلدان مجاورة أقل منها نشاطاً من الناحية الاقتصادية . هناك فرق مهم بين هذه الهجرات داخل أوروبا والهجرات السفارية . وهو أن المهاجرين اليوم لا يحصلون الا على اجازات

(٤) - كانت هجرة اليد العاملة حافزاً قوياً لتطور الاقتصاد العالمي . ان فُتِح حدود الولايات المتحدة وكندا واستراليا ونيوزلندا والارجنتين للهجرة اليها . خلال القرن التاسع عشر . اجتذب الملايين من المهاجرين الاوروبيين . وفي الستينات والسبعينات .

التجارة العالمية على كل دولة ان لا يكون لها باستمرار فائض أو عجز في ميزان مدفوعاتها .

سعر القطن في العملة المتداولة

ليس سعر القطن سوى سعر عملة بالنسبة الى اخرى، تقرره اسواق الصرف لل عملات الاجنبية الموجودة في أهم المراكز المالية كلندن ونيويورك وفرنكفورت وطوكيو . عندما كان الذهب مستعملاً كقاعدة في النظام المالي العالمي، كانت عملات البلدان المشتركة جميعها مرتبطة معا بما تملكه من ذهب .

لكن خلال العشرينات، عدل عن قاعدة الذهب الى حد بعيد، لانها أعتبرت قليلة المرونة ومقيدة للغاية . من ذلك الحين فصاعداً اصحت العملات الرئيسية للتجارة هي القواعد الدولية للقيمة التجارية .

في السنوات التي عقبته الحرب العالمية الثانية، تعرض هذا النظام لضغوط نجمت عن الضعف البنوي للاقتصاد العالمي من ناحية، ومن ناحية ثانية عن الآثار الجانبية لسياسات بعض البلدان .

انتقل العالم تدريجياً من نظام اسعار النقد الثابتة الى نظام اصيحت فيه أكثر العملات متقلبة، اي أنه ترك لقيمتها ان تتغير بالنسبة الى العملات الاخرى من يوم الى يوم في اسواق النقد الخارجية . لكن اتخذت تدابير فيما بعد لحصر مدى تقلب العملة ضمن حدود معينة، فاصبح اليوم لأكثر العملات الكبرى قيمتان محددتان بدلاً من واحدة، هما قيمة الحد الاعلى وقيمة الحد الأدنى للتقلب، اللتان عندهما تتدخل السلطات المالية لشراء النقد أو لبيعه .

حصول تغير في احتياطي البلد الدولي (من ذهب ودولارات وجنيهات أو غيرها من العملات القابلة للتحويل) . فاذا كان للدولة فائض في حساباتها الجارية، لكنها تقترض أكثر منه الى الخارج، يسقط مستوى الاحتياطي لديها .

هناك علاقة وثيقة بين السياسة القومية والاقتصادية في بلد ما وبين وضع ميزان مدفوعاته . وتقرض اصول حسن الجوار في



التعاون الدولي والتنمية

فندوق النقد الدولي يقدم مساعدة وقتية للبلدان الأعضاء التي تعاني مشكلات في ميزان المدفوعات، ويسعى الى تثبيت اسعار القطع، ويؤمن قاعدة مالية للتجارة. كما ان المصرف الدولي للتعمر والائماء (المصرف العالمي) يمنح قروضاً طويلة الأجل ويقدم خبراء لمساعدة التنمية الاقتصادية. هناك هيئات اخرى (٨) تشمل منظمة الأغذية والزراعة، التي انشئت لتشجيع التنمية

ان فترات الازدهار واليوس المتلاحقة التي ميزت حقبة ما بين الحربين، اظهرت بوضوح الحاجة الى تعاون اقتصادي دولي. كانت إحدى النتائج إنشاء مؤسستين رئيسيتين لتمويل التجارة ومشاريع التنمية الاقتصادية.

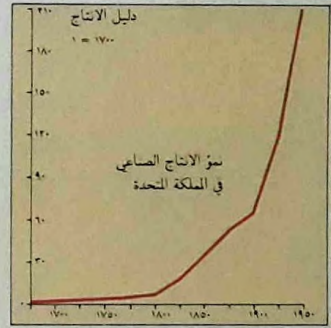
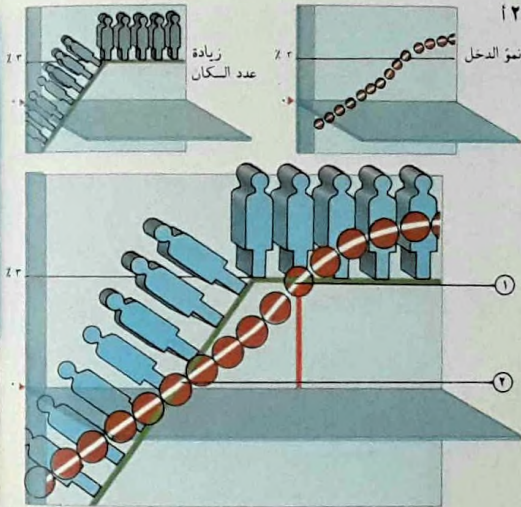

(١) - لقرون عدة، وحتى منتصف القرن الثامن عشر، لم ينم عدد البشر ولم تنم الثروة إلا بسرعة ضئيلة جداً. بعدئذ أدت قوة التقدم الصناعي الانتاجية الى فائض في الرأسمال. طبق على الزراعة، واستخراج المعادن والنقل، فازداد الانتاج تشعباً وتنوعاً. كما أفضى تحسين الشروط الصحية ومستويات المعيشة الى ازدياد في عدد السكان.

(٢) - تواجه البلدان الفقيرة، التي تميزها في أن واحد مستويات منخفضة للدخل الفردي ومعادلات مرتفعة في ازدياد عدد

متواصلة في الدخل الفردي. (٣) - عندما يزداد الدخل القومي باطراد مع الوقت، يمر الاقتصاد بثلاثة مراحل في المجتمعات المتخلفة (١) تكون الزراعة النشاط السائد ومصدر الدخل الرئيسي (٥). وعندما ينمو الاقتصاد (٢)، تنمو الصناعة (٥)، واخيراً (٣) تصبح الخدمات (٥) الأهمية الكبرى. (٦) - التوظيف الفردي

مما لا ريب فيه أن أخصب هذه التجمعات اطلاقاً كانت حتى الآن الرابطة الأوروبية الاقتصادية. تتبعها عن كثب الكوميكون (المنظمة الاقتصادية التي ينتمي إليها الاتحاد السوفياتي وبلدان أوروبا الشرقية) من المنظمات الإقليمية الاقتصادية الناجحة أيضاً . المنطقة الأوروبية للتجارة الحرة ، والمنظمة الأوروبية للتعاون الاقتصادي والتنمية . ومنطقة امريكا الجنوبية للتجارة الحرة .

الزراعية ورفع المستويات العالمية للتغذية . والاتفاقية العامة للتعريفات الجمركية والتجارة (جات) ، التي تؤمن نظاماً للحد من الحواجز التي تعيق التجارة .

التعاون في التجمعات الإقليمية

أمنت تجمعات البلدان الإقليمية تعاوناً اقتصادياً فعلياً بين أعضائها . وذلك لما بينها من روابط ثقافية وسياسية وجغرافية حميمة .

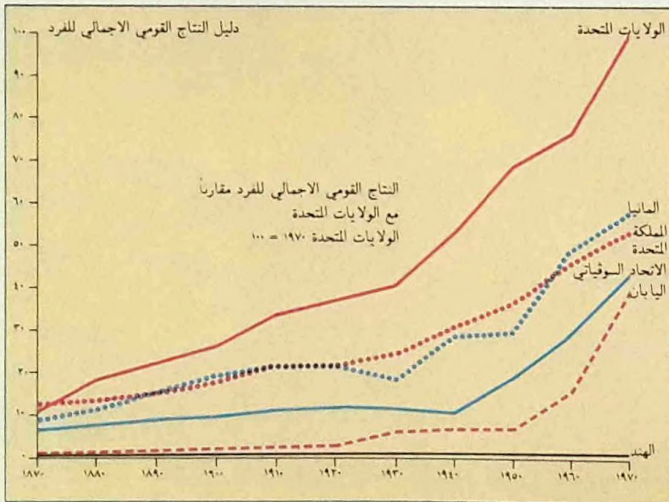
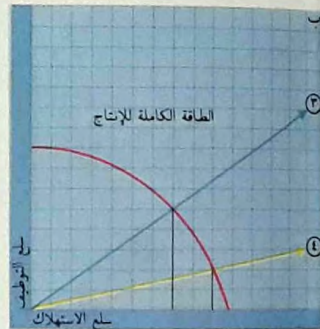
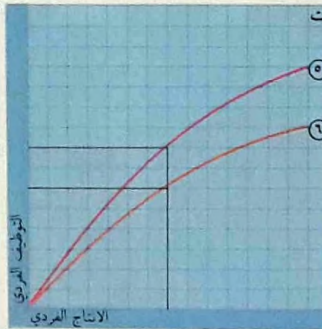
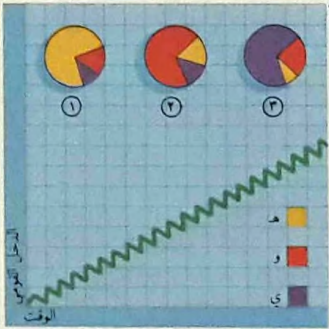

(٤) - تختلف معدلات النمو بين الشعوب اختلافاً كبيراً . فالاقتصاد واضح وغني نسبياً قد لا يكون معدل نموه بمقدار معدل نمو اقتصاد فقير لكنه ناشيء . غير أنه قد يكون من الناحية المطلقة يفوقه كثيراً . فسنذ عام ١٩٥٠ كان الدخل الإضافي الذي حققته الولايات المتحدة كل سنة يفوق مجموع الدخل القومي في الهند . في القرن العشرين تراوحت معدلات النمو بين التسلق البطيء في الهند والبرازيل وبين الارتفاع المذهل في ألمانيا واليابان والاتحاد السوفياتي .

سلامة المواد الغذائية ومتطلبات الوسم وقواعد الأوزان والقياسات - التي تنذرَ بها الدول أحياناً على غير حق لإقصاء السلع الأجنبية عن السوق الوطنية .

النمو الإقتصادي

تقوم الظواهر الجغرافية والثقافية والنفسية والدينية بدور في تفسير ازدهار الحضارات الماضية وإنحطاطها . لكن النظرية

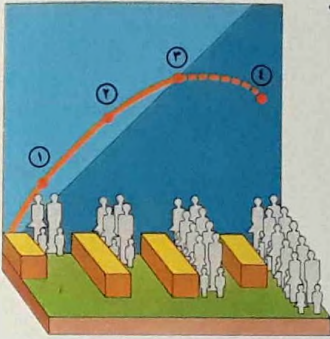

٦

تركز التعاون في شؤون المال الدولية على التدابير الرامية الى تسوية عجز ميزان المدفوعات المالي وفائضه . وتنظيم السيولة الدولية .

بعد دورات متتالية من المفاوضات اجرتها ال « جات » لتخفيض التعريفات . هبطت التعريفات العالمية في اوائل السبعينات والآن بدأ المجتمع الدولي يوجّه اهتمامه نحو إزالة الحواجز غير التعريفية للتجارة كقوانين

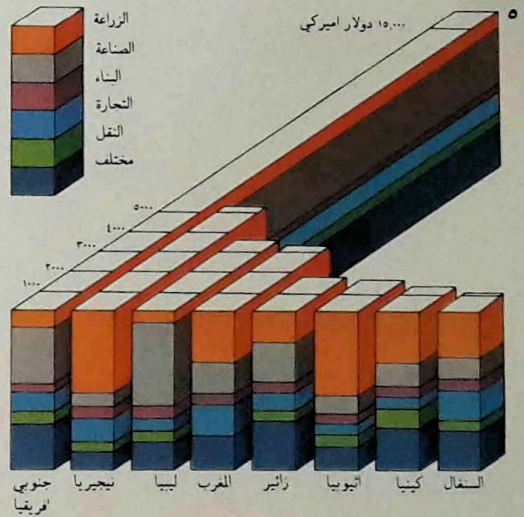

٥



٧ المستوى المعيشي الصرف (الأزرق القاتم) يرتفع عدد السكان أيضاً. لكن بمتابعة استثمار المزيد من الأرض الهامشية وتذني الخصب، الناجم عن ذلك، ينخفض الانتاج (٤) الى ما دون المستوى المعيشي الصرف (الأزرق القاتم) - أخيراً يتم التوازن بين الدخل وعدد السكان (٢) - تمثل الصناديق الصفراء مجموع السلع المعدة للتوزيع على السكان .

« للتقنية المتوسطة » من هذا النوع طاحون الميهوت هذه التي تدار بالأقدام في نيجيريا . وهي مصنوعة من اجزاء دراجة قديمة . بالرغم

(٧) - تحتاج البلدان الآخذة في النمو الى تقنية تلائم ظروفها المحلية . ان خير مثال

نيجيريا والسنغال من افريقيا الغربية، زائير من افريقيا الوسطى، اثيوبيا وكينيا من افريقيا الشرقية وجنوبي افريقيا .

(٦) - تحاول نظرية ملتوس في السكان تفسير العلاقة بين حجم السكان (المحور الأفقي) ومستوى الانتاج (المحور العمودي) . عندما يرتفع الانتاج (٢ و ١) الى ما فوق

(٥) - بدلاً انتاج السلع والخدمات الذي يتم داخل بلد ما (الانتاج القومي الاجمالي) على الوضع الاقتصادي لهذا البلد . يرى هنا الانتاج القومي الاجمالي لثمانية بلدان افريقية نموذجية، معتبراً عنه بملايين الدولارات . اختيرت هذه البلدان لتمثل مناطق مختلفة من القارة، ليبيا الغنية بالنفط والمغرب من شمالي افريقيا،

الشاملة التي تفسّر لنا كيف يبدأ الازدهار ما تزال بانتظار من يصوغها. شاهد العالم منذ عام ١٩٥٠ نمواً كبيراً منقطع النظير في الثروة. لكنه شاهد أيضاً أن الهوة بين الاقطار الغنيّة والأقطار الفقيرة أخذت بالإتساع. صحيح أن البلدان الفقيرة قد حسنت أوضاعها بمساعدة البنك الدولي وبرامج الدول الكبرى للمساعدة. لكن هذا التحسن بقي أقل من التحسن الذي طرأ في الوقت نفسه على أوضاع

البلاد الاغنى التي منحتها مساعدة (٤). يقال على سبيل التقدير أن نصيب النصف الفقير من العالم ما يزال حتى الآن أقل من ١٠٪ من المدخول العالمي.

تقتضي محاولة احداث تقدم في التنمية الاقتصادية للمناطق ذات الدخل المنخفض. امدادها برأس المال وبالتقنيّة في آن واحد. كي يساند أحدهما الآخر (٣). لقد تمّ ذلك أحياناً بنجاح. لكن غالباً ما ارتكبت فيه أخطاء فادحة. على الرغم من هذه المشكلات والمصاعب. نرى الدخل القومي يرتفع في العالم الأقل نمواً ٣ أو ٤٪ سنوياً.

الإرتفاع في عدد السكان وفي الإنتاج

منذ منتصف القرن الثامن عشر. شاهد العالم ارتفاعاً في عدد السكان وفي الإنتاج على السواء. كان سببه في الدرجة الاولى التقدم التقني (١). في اوائل القرن التاسع عشر. كانت الآراء السائدة. ولاسيما الآراء التي أبداها عالماً الاقتصاد الانجليزيان توماس ملتوس (١٧٦٦ - ١٨٢٤) ودافيد ريكاردو (١٧٧٢ - ١٨٢٣) توحى بأن العالم سيوده اقتصاد مستقر. تحول فيه دون ازدياد عدد السكان الأمراض وسوء التغذية في البلدان الفقيرة. كما يحذ فيه من توظيف الرساميل هبوط معدّل الربح وارتفاع الأجور. لقد اغفلت هذه الآراء التقدّم التقني الذي رفع انتاج اليد العاملة ووسّع مساحات الأرض الصالحة للاستعمال. بالرغم من ذلك. فالنموّ المستمرّ امر مستحيل. ما دامت موارد الطبيعة محدودة. وأكثر ما نخشاه أن يكون التقدّم التقني لم يقض على شبح آراء ملتوس. بل أجل ظهوره فقط (٦).



(٨) - ازدهر التعاون الاقتصادي منذ نهاية الحرب العالمية الثانية. ويؤمن انشاء المؤسسات الدولية. كالتي ترى رموزها هنا. أساسه القانوني.

من أنها أقل اعتباراً من الآلات المستوردة الباهظة الثمن. فهي مثاليّة بالنسبة الى البلدان التي تكون فيها اليد العاملة فائضة. وقطع التبديل والأشخاص الاختصاصيون والتقد الاجنبي من الامور النادرة.

الرياضة واللعب

(كالصيد والقتال والاختباء)

الحيوانات تلعب

يقوم صغار الحيوانات بهذين النوعين من اللعب، ومن الواضح أنهما جزء من عملية التعلم. فالنشاط التمريني يسمح للحيوان الصغير أن يكتشف مقدراته ويألفها. مثلاً على ذلك مطاردة صغار القطط للأوراق. فهي تمرّنها على الصيد، أو المصارعة بين جراء

يكاد يكون اللعب نشاطاً عافياً لجميع الحيوانات العليا، لكن تعريفه ليس بالأمر السهل. يقوم اللعب في أساسه على عنصرين: النشاط من أجل النشاط، والتمرّن على أنماط من التصرف تمارس فيما بعد بصورة جدّية



(٤) - يجعل حب المناقسة الطبيعي لدى الانسان سباق الخيل (شخصياً أو بالتوكيل) إحدى ميزات جميع العصور وجميع الحضارات. فقد نظم الانسان سباق الضفادع والبرّاق والكلاب والحمام والمناطيد والسفن الهوائية وكل ما يتحرك. لكن لسباق الخيل، المسمّى رياضة الملوك، أنصار من جميع الطبقات

منهما من ١١ لاعباً، أكثر ألعاب الكرة شيوعاً وأوسعها شعبية في العالم. اللعبة قديمة، لكن قواعدنا تطوّرت ووضعت بعد بدء العصر الصناعي. وأنّ حشد المشاهدين والمواصلات الحديثة أساسية في تنظيمها الحالي. كذلك حجم هواتها وما يوظّف فيها من أموال جعلها أمراً لا بدّ منه لبعض المجتمعات في أوقات فراغها.

(٢) - الصيد بالسّارة، كسائر رياضات الصيد في الهواء الطلق، من قنص وصيد ارناب برّية، قد تطوّر عن السعي وراء القوت في المجتمعات البدائية، وعلى الرغم من متعته، فقد بقي عملاً مقيداً إلى أن بدل التغيّر التقني دوره الأساسي.

(٢) - لعبة كرة القدم، التي يقوم بها فريقان يتألف كل

(١) - الملاحة رياضة تمارس اليوم على مستويات مختلفة، من سباق الزوارق الصغيرة إلى الملاحة الفردية حول العالم. لكن أصولها، كأكثر الرياضات القائمة على فكرة النقل، تعود إلى ضرورات العمل. فقد برزت كرياضة تدعمها التقنيّة الحديثة والمواد الجديدة كالزجاج الليفي. عندما بدأت وظيفتها العملية تتصلح.

طقس ، ويؤدي وظيفة اجتماعية (كما في
 المغازلة) . من المختلف عليه الى أي مدى
 يمكن التوسع في مفهوم « اللعب » . وهل
 يجوز أن يشمل أيضاً التصرفات الاجتماعية
 « الطقسية » وهل يمكن اعتبار تصرف مثل
 التجميل مثلاً عند الرئيسيات (الذي يقوي
 تلاحم المجموعة) لعباً ؟
 نشأ اللعب عند الانسان بلا شك انطلاقاً
 من هذين النوعين من التصرف . لكنه توسع

الثعالب ، فهي تقيم نظام تسلسل السلطة في
 الأسرة ، على عكس ذلك ، اللعب لدى
 الحيوانات البالغة . فهو من النوع الأول . أي
 النشاط من أجل النشاط . لاسيما لدى الأنواع
 الاجتماعية المعقدة بالحيوية . كالدلافين
 وثعالب الماء . من حين الى آخر . قد يعود
 البالغ الى تصرفات الطفولة (فالقطط الهرمة
 تطارد الأوراق أحياناً) غير أن اللعب عند
 البالغين يتحول . في الظروف الطبيعية ، الى

(٥) - بشكل سباق
 السيارات مثلاً لحاجة الانسان
 للمنافسة والمجازفة بالنفس .
 أنه الحلقة الأخيرة من سلسلة
 طويلة من سباق العجلات .
 وقد مورست على الطرقات
 وفي الميادين والحلبات منذ
 اختراع السيارات في القرن
 التاسع عشر .



سيكولوجية الألعاب

هناك نظريات سيكولوجية عديدة تحاول شرح الألعاب . فثمة رأي يقول أنّ اللاعبين ينفسون بواسطتها عن عدوانيتهم بطريقة اجتماعية مقبولة . أنّ ما يعانیه أحيانا من اضطرابات متنوّعة في الشخصية ، الرياضي الذي اعتزل الرياضة يوجي بأن انحرامه من وسائل هذا التنفيس قد يكون جزءاً من مشكلته . يقول رأي آخر أنّ بعض الأشخاص

وتعتدّ للغاية بسبب وعي الانسان لذاته ونزعتة الاجتماعية . يبدأ الطفل باللعب ، كما يفعل الحيوان ، لاستكشاف مقدراته الجسدية واختبارها . ثم يوجّه اهتمامه نحو الآخرين . فيأخذ بمثل أدوارا ويقوم بأعمال من نسج خياله . وعلى غرار لعب القردة مثلاً ، يتضمّن أحياناً العنصر « المصطنع » في لعبه تعلّم المهام والقيم التي ينتظر المجتمع من الفرد أن يتعلّمها او يكتسبها .



(٨) - الرماية بالسهم خير مثال على اللعب المتطوّر عن العمل الحربي . لم يعد لها منفعة عملية في المجتمعات الصناعية ، لكنها كانت فيما مضى ذات أهمية فائقة . فقد منع ريشرد الثاني كرة القدم . لأنها حولت الشعب الانكليزي عن الرماية .

(٦) - الهبوط الحرّ بالمظلات رياضة أخرى ذات أصل عسكري . تتبارى اليوم أربعون دولة في بطولة العالم التي تقام مرّة كل سنتين . يجري القفز عن ارتفاع ٣٦٥٧ م (١٢.٠٠٠ قدم) منها ٢٨٩٦ م (٩٥٠٠ قدم) هبوط حرّ .

(٩) - تعكس كرة السلة . كأكثر ألعاب الفرق الرياضية . قيم المجتمع الجمهوري الذي يمارسها ويشترك في تنظيمها . وتأتي شعبيتها مباشرة بعد كرة القدم . لكنها بعكس جميع ألعاب الفرق الرياضية . لم تتطوّر عن رياضة أقدم منها .

(٧) - لبيدات المصارعة اليابانية تفسيرات مختلفة . وليس من الأكيد أنّها تحذرت عن صناعة قتالية . وهي كالكثير من الفنون الحربية الشرقية . مثل الجوجيتسو والكندو تتسم بظاهرة تبدو بشكل بارز في أكثر الألعاب ، الطقسية الصارمة .

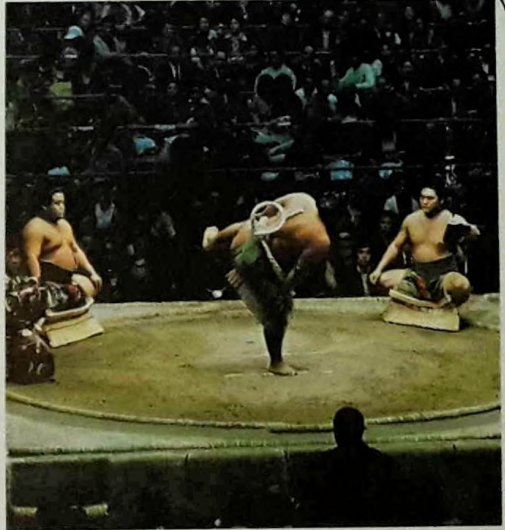

امكاناتها .

بالنسبة الى المتفرجين . تشكّل الألعاب الرياضية طريقة لخلق الشعور لديهم بالإنتماء الى مجموعة . أما اذا كانوا هم أيضاً يزلون عدوانيتهم « بالتوكيل » ويتخلصون من انفعال مكبوت . فأمر فيه نظر . لكنّ العنف الذي تثيره مباراة في كرة القدم قد يوحي بالعكس .

الألعاب والمجتمع

أنّ اللّعب . لاسيما في شكل الرياضة والألعاب المنظّمة . مهم ايضاً لما يستطيع ان يبنينا به عن المجتمع . فأشكال اللّعب في مجتمع ما تعكس طبيعته (كما يعكسها الفنّ والمسرح والأدب) . في المجتمعات التي سبقت الصناعة غالباً ما نشأت الألعاب الرياضية عن العمل الضروري ونشاطات الحياة الأخرى . فالمقارعة والرماية بالسهم والرياضات الحربية الأخرى (٨ ، ٧) كانت في الماضي بمثابة تمارين لإتقان هذه المهن الحربية . أما الصيد والتجديف وسباق القوارب (١) والتزلج وغيرها من الهوايات . فقد تطوّرت بصورة طبيعية عن السعي وراء الغذاء ووسائل النقل . أما في المجتمعات المصنّعة . فقد تأثرت الألعاب الرياضية بعنصرين رئيسيين : فمن جهة أدى التقدّم التقني الى اختراع رياضات جديدة . كسباق السيارات والهبوط الحر بالمظلات (٦) . وتنظيم ألعاب لكرة القدم (٣) . ومن جهة أخرى . تتجلى بيئة التجمع الجمهوري وقيمه وتتمرّز في ان واحد في الألعاب الرياضية التي تقوم على انضواء الأفراد في فرق . وعلى التنافس بين الفرق .

(من المقامرين الى سائقي سيارات السباق) يعرضون أنفسهم عن عمد الى الخطر لتحقيق غايتين معاً : اختبار الانفعالات القوية ثم الترويح عنها (٥) . وقد يصحون مدمنين على هذا النوع من تعاقب الألم واللذة . اخيراً هناك من يقولون أنّ الألعاب الرياضية وسيلة طبيعية للتعبير عن التنافس الانساني وعن الحاجة الى دفع كل الجسم والعقل الى أقرب ما يكون من حدود

(١٠) - ليس لعب الأولاد بعيداً عن المنطق وتافهاً . بل يقوم بوظائف عدّة مفيدة . ففي اللّعب ينمي الأولاد شخصيتهم . كما ينفون مهاراتهم الجديّة . ويتعلمون ايضاً الكثير من قواعد مجتمعهم المكتوبة وغير المكتوبة . لأن الألعاب المختلفة التي يمارسها الصبيان والبنات تعزز أدوارهم الاجتماعية والحضارية بشكل واضح . ومن المدهش أنّ الدراسات دلت على أنّ العنف في اللّعب لا يشجع على العنف الجدي .



أوقات الفراغ

الوقت الذي يصرفه فيه . تظهر حسنة هذا التعريف الواسع وغير المحدد عندما يأخذ شخصان يومين من ٢٤ ساعة ويحاولان أن يحذفا من هذه الساعات الفترات التي لا يعتبرانها أوقات الفراغ . كأوقات العمل والنوم والأكل (٢) ، فيتبين اذ ذاك أنه ما من شخصين في الوجود يتفقان اتفاقاً تاماً حول ما يجب أخذه منها وما يجب تركه . فهي أياً كان تعريف أوقات الفراغ . فهي

ليست أوقات الفراغ نشاطاً نوعياً بقدر ما هي حالة ذهنية . بهذا المعنى يمكن ملؤها على السواء بالاستلقاء على الشاطئ أو بالعمل أو بالتمارين العنيفة . بتعبير آخر . انها موقف الشخص حيال ما يعمله ونوعية

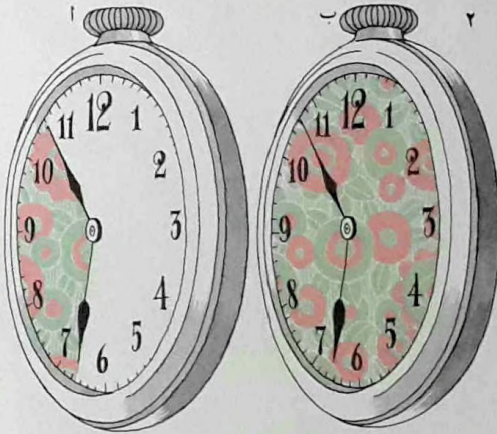
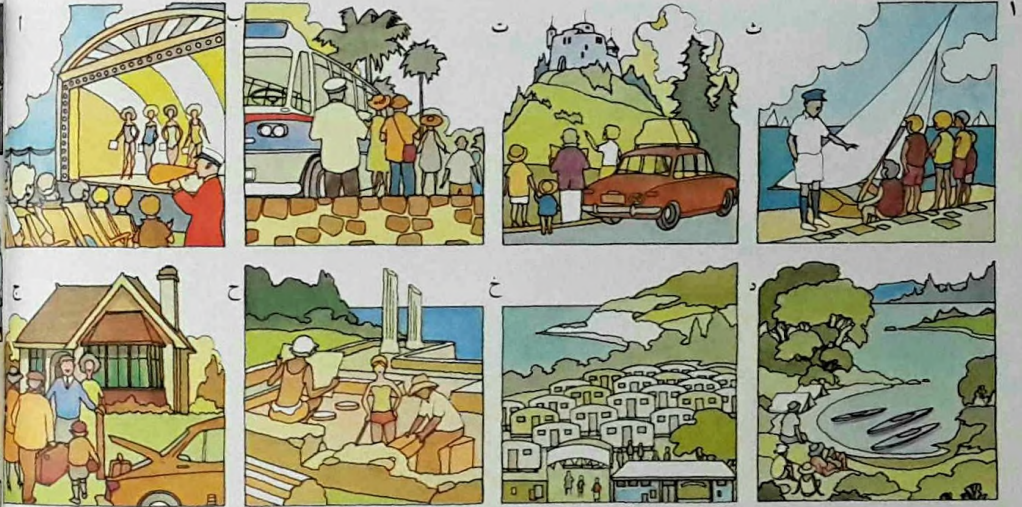

(١) - تتوزع أنواع ايام العطلة بين عدد من الفئات (ث) . لكن هناك العطل ويمكن تصنيفها وفقاً لما ينتظره الناس منها . فهناك العطلات المنظمة وهي على اربعة انواع ، القائمة على مخالطة ضئيلة النشاط (أ) القائمة على (المخيمات) القائمة على مخالطة أكثر نشاطاً (رحلات جماعية) (ب) العطلات الفردية أو العالمية (فنادق) (ت) . العطلات الشيطنة كالمعروفة في مدارس الملاحة الشراعية (ث) . لكن هناك العطل التي هي أقل تنظيمًا ويمكن تصنيفها بالطريقة ذاتها . القائمة على مخالطة غير ناشطة (البقاء مع الاقارب) القائمة على مخالطة أكثر نشاطاً (مخيمات تهتم باهتمامات خاصة) (ج) . والمطل التي هي أكثر انعزلاً . كالقوافل (خ) والمخيمات (د) .

العمل على تأمين عدد من التسهيلات لاوقات فراغ مستخدميهم . كملعب كرة القدم وموسيقى وقاعات للاعب ومراكز لقضاء العطل . لأنهم يعتقدون ان هذه الاشياء تزيد من سعادة العمال ومن لياقتهم المهنية .

نشاطات أوقات الفراغ واكلافها

يتمتع الناس اليوم اجمالاً بوقت حر أكثر مما كانوا يتمتعون به لبضعة عقود خلت .

بدون شك مهمة في حياة الفرد وفي حياة المجتمع الذي هو جزء منه . فبالنسبة الى الفرد . قد تؤمن له الاستراحة من الضغوط والروتينات اليومية . وتسمح له بالقيام بتجربة خلاقة . كاللثقف أو العمل الطوعي الذي يساعده على تحرير شخصيته وتنميتها . وتتحفه بفرصة للتسلية والترفيه تصد عنه الضجر والسأم . من الأدلة على أهمية هذا العنصر الاخير اقدام الكثيرين من ارباب

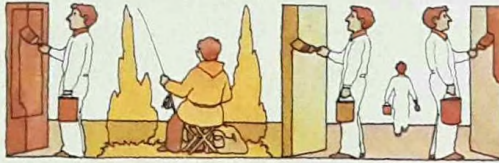

يبدوا أوقات الفراغ بحيث تملأ القسم الاكبر من وقتهم (ب) . لعل أكبر المشكلات تواجه اولئك الذين يتقاعدون عن اعمال روتينية . ما دام لديهم الآن القليل من الوسائل الذاتية أو المواهب التي تمكنهم من ملء أوقات الفراغ التي حصلوا عليها حديثاً (ت) .

وبمدي انهماكهم فيه . فمن المرجح ان الاشخاص الذين كانوا منمكين انهماكاً قوياً في عمل خلاق . سيسعون الى القيام بشيء مشابه في «تقاعدهم» وسيتمكنون من تحقيق ذلك (أ) . وقد يستطيع الذين اعتادوا تقسيم حياتهم اقساماً مستقلة موزعة بين العمل واوقات الفراغ ان

يقسمون حاجزاً فاصلاً بين العمل واوقات الفراغ .

(٢) - يشير التقاعد للانسان مشكلة اوقات فراغ اساسية نظراً الى أن العمل كان قد شغل القسم الكبير من وقته . تتعلق طريقة تكيف الناس مع تقاعدهم بالطريقة ذاتها التي بها كان عملهم يشير اهتمامهم

(٢) - تشكل أوقات الفراغ لبعض الاشخاص جزءاً من حياتهم منفصلاً تماماً (أ) . فهو في نظرهم الجزء الوحيد الذي يجعل الحياة جديدة . ويرون في العمل وسيلة لجعل أوقات الفراغ ممتعة . بالنسبة لغيرهم تكون أوقات الفراغ اكثر اندماجاً بباقي نشاطات الحياة (ب) . فهؤلاء لا

متاولهم الآن . بعد أن كانت مجهولة قبل سنوات قليلة . ان أوقات الفراغ غدت موضوع تجارة ضخمة ، وهي في أكثر الاحيان تجارة لبيع الناس اشياء لا يريدونها حقيقة أو لا يحتاجونها .

من المحال تقدير مجمل الاكلاف السنوية لأوقات الفراغ بشكل صحيح ، وذلك لصعوبة معرفة ما يدخل في نطاقها . في السنوات الاخيرة ، ازداد الاتفاق على اوقات الفراغ .

على ان الفرق الفعلي (خصوصاً اذا اعتبرنا زيادة الوقت الذي أصبح يقتضيه الانتقال من مكان الى آخر) هو أقل مما يقدر عادة . كذلك يجد الناس الآن أمامهم طرقاً أكثر تنوعاً لتمضية أوقات الفراغ : فهناك المزيد من التسهيلات في داخل المنازل وفي خارجها . تؤمنها المؤسسات الخاصة والسلطات العامة . كما أصبح التلفزيون ومراكز الرياضة والعطل في الخارج (غير عطل الاثرياء) في

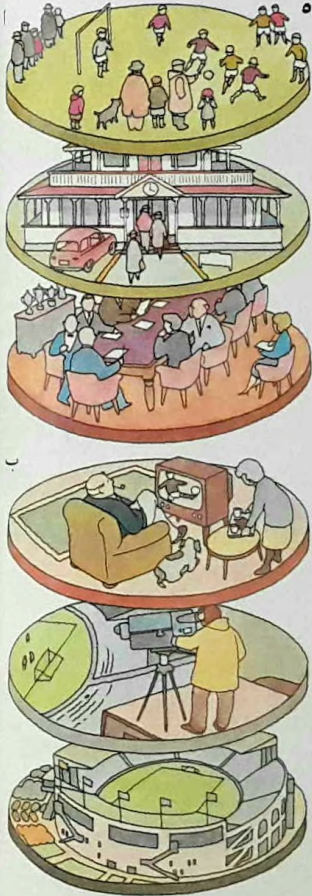

ب . تدل البحوث على وجود ثلاثة أنواع من العمل ومن أوقات الفراغ . قد يكون ثمة تناقض بين الاثنين (أ) ما دام المقصود هو أن تختلف أوقات الفراغ عن أوقات العمل كما يحصل مثلاً عندما يقوم عامل مناجم بتدريب الحمام أو بادخالها في سباق . أو عندما يشترك عامل مصنع في سباق الدراجات النارية . من ناحية أخرى . قد يمتد العمل الى أوقات فراغ . (ب) عندما يكون لنشاط أوقات الفراغ بعض الشبه بالعمل . فالكيميائي مثلاً قد يختبر مبيدات الفطر في حديقته . أو العامل الاجتماعي المحترف . قد يسهم في مشروع طوعي في وقته الفاضل . وأخيراً تكون العلاقة بين العمل والفراغ حيادية . حيث يضاهي العمل السليبي أوقات الفراغ السلبية (ب) كعندما يكون الشخص المعني مشاهدراً بدلاً من أن يكون مشاركاً فعلاً . من الامثلة على ذلك عامل المصنع الذي يشاهد التلفزيون في معظم أوقات فراغه .

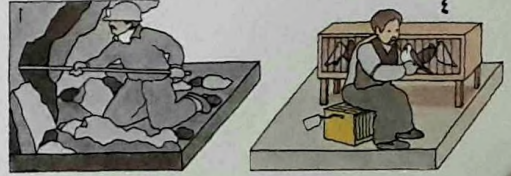

(٤) - كثيراً ما تكون الطرائق التي يختارها الناس لتمضية أوقات فراغهم متعلقة بنوع العمل الذي يقومون



السنوات التي تلت الحرب العالمية الثانية مباشرة. كان الاستحمام والتسليّة خارج المنزل قد احرز تقدماً بشكل ملحوظ. مما أدى إلى انخفاض الوقت الذي يقضى في حلقة العائلة. في الخمسينات انتشر التلفزيون فاعاد جمع العائلة. لكن في الستينات في الولايات المتحدة. وفي السبعينات في أوروبا الغربية. اخذت العائلات تقني جهازين أو أكثر. مما أدى مرة ثانية إلى الفصل بين افراد العائلة وتفرقتهم.

اوقات الفراغ والموارد القومية

تتطلب طرائق تَمْضِيَة اوقات الفراغ العديدة والمتنوعة استخدام موارد نادرة من اراض للحدائق العامة، وساحات للغولف، ومياه للسباحة والزوارق وغير ذلك. وهذه تقتضي بدورها برامج تصميم لاستخدامها على احسن وجه. ثم أن بعض النشاطات المبدولة من أجل اوقات الفراغ - خصوصاً الفنية منها - والتي يؤمنها الجمهور أو السلطات المحلية. تتطلب اعانات لتغطية نفقاتها. فالفنون الحية كالابرا ورقص الباليه والموسيقى الكلاسيكية لن تقوى على الاستمرار بدون رعاية حكومية.

هنالك سؤالان يطرحان اليوم حول مستقبل اوقات الفراغ: أي شكل ستتخذه. وكم من الوقت سيخصّص لها في السنوات المقبلة؟ ان التنبؤات المتفائلة القائلة ان معدل ساعات العمل الاسبوعية سيبلغ قبل نهاية القرن أقل من ثلاثين ساعة وإن معدل العطل السنوية سيبلغ بضعة اشهر بدلاً من بضعة اسابيع. لا تبررها ازمان السبعينات بقدر ما كان يبررها ازدهار الستينات.

غير انه من العسير معرفة الى أي حد جاء ذلك نتيجة للتضخم المالي.

على الرغم من نمو الاتجار بأوقات الفراغ، مازال بالامكان التمتع باشكال عديدة من التسليّة والترفيه في المنازل (مع استثناء المراهقين). هناك آراء متناقضة حول تأثير التلفزيون على حياة العائلة. لكن هذا من شأنه أن يحملنا على التمييز بين مراحل مختلفة في تطور مشاهدة التلفزيون. فحتى

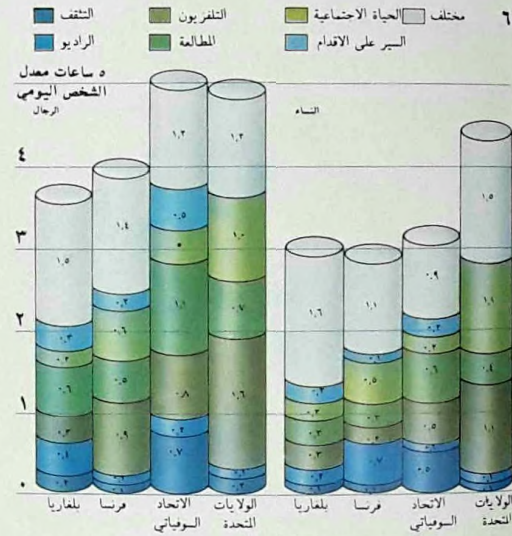

(٥) - يستطيع الناس أحياناً (٦) - في دراسة وُضعت ان يقوموا بدور ناشط في طريقة استخدام اوقات الفراغ أو أن يكتفوا باستهلاك ما ينتجه الآخرون. فالرياضي (أ) يستطيع أيضاً ان يكون عضواً في اللجنة التي تنظم الرياضة. اما ساعات اوقات الفراغ للجماهير. وبخاصة التلفزيون (ب) فهي لا تفسح لهم المجال للإسهام مباشرة في تقرير سياسة برامجها.



اقرأ أيضاً

(العنوان الرئيسي يشير إلى الموضوع الذي تدرسه .
اما العناوين الفرعية فهي لاستكمال البحث .)

فكرة الشخص

- ٣٠ مظاهر الحياة البشرية
٣٤ تصنيف أنواع الشخصية
١١٠ اليهودية والمسيحية
صورة الجسم والتصحيح الحيوي
٣٨ الارتجاعي
٤٢ التأمل والوعي
١٠٢ ماهية الدين

مظاهر الحياة البشرية

- ٢٦ فكرة الشخص
٣٤ تصنيف أنواع الشخصية
٢٠٢ بنية المجتمعات
٢١٠ الفرد في المجتمع
٢٤٦ العمل نعمة وتقمة

تصنيف أنواع الشخصية

- ٥٤ التنجيم
٢٦ فكرة الشخص
٣٠ مظاهر الحياة البشرية
صورة الجسم والتصحيح الحيوي الارتجاعي
١٥٤ التخاطب بلا الفاظ
٢١٠ الفرد في المجتمع
٤٢ التأمل والوعي

التأمل والوعي

١٣٤ الدين ومحنة الإنسان المعاصر

صورة الجسم والتصحيح الحيوي

٣٨ الارتجاعي

الصلاة في الإسلام

١١٤ الشريعة الإسلامية

١١٨ تاريخ كتابة القرآن

١٢٢ طرائق العبادة

١٢٦ الحج

١٣٠ المسجد

١٣٤ الدين ومحنة الإنسان المعاصر

علم الإدراك اللاحي

٥٨ الغيب

١٣٤ الدين ومحنة الإنسان المعاصر

التنجيم

٥٨ الغيب

الغيب

٥٤ التنجيم

٥٠ علم الإدراك اللاحي

معنى الطقوس

٦٦ أنواع الطقوس

١٢٢ طرائق العبادة

أنواع الطقوس

٦٢ معنى الطقوس

١٢٢ طرائق العبادة

٧٤ الموت والأسى والفقدان

الزواج

١٧٨ نشأة المجتمع الإنساني

الموت والأسى والفقدان

٦٦ أنواع الطقوس

٩٤ أساطير الخريف

٩٨ أساطير الشتاء

قضايا الحياة والموت

١٥٠ الفلسفة وعلم الإخلاق

٣٠٢ بنية المجتمعات

٢٤٢ تعدد وسائل العقاب

معنى الاسطورة ووظيفتها

٨٦ أساطير الربيع

٩٠ أساطير الصيف

٩٤ أساطير الخريف

٩٨ أساطير الشتاء

١٠٢ ماهية الدين

أساطير الربيع

٨٣ معنى الأسطورة ووظيفتها

٩٠ أساطير الصيف

٩٤ أساطير الخريف

٩٨ أساطير الشتاء

أساطير الصيف

٨٢ معنى الأسطورة ووظيفتها

٨٦ أساطير الربيع

٩٤ أساطير الخريف

٩٨ أساطير الشتاء

١٠٦ البرهمية والبوذية

أساطير الخريف

٨٢ معنى الأسطورة ووظيفتها

٨٦ أساطير الربيع

٩٠ أساطير الصيف

٩٨ أساطير الشتاء

١٠٦ البرهمية والبوذية

٧٤ الموت والأسى والفقدان

أساطير الشتاء

٨٢ معنى الأسطورة ووظيفتها

٨٦ أساطير الربيع

٩٠ أساطير الصيف

٩٤ أساطير الخريف

١٠٢ ماهية الدين

ماهية الدين

١٠٦ البرهمية والبوذية

١١٠ اليهودية والمسيحية

١١٤ الشريعة الإسلامية

١٣٢ طرائق العبادة

١٣٤ الدين ومحنة الإنسان المعاصر

١٣٨ ما هي الفلسفة

٨٢ معنى الأسطورة ووظيفتها

٩٨ أساطير الشتاء

البرهمية والبوذية

١٠٢ ماهية الدين

١١٠ اليهودية والمسيحية

١٣٢ طرائق العبادة

١٣٤ الدين ومحنة الإنسان المعاصر

٩٠ أساطير الصيف

٩٤ أساطير الخريف

اليهودية والمسيحية

١٠٢ ماهية الدين

١٠٦ البرهمية والبوذية

١١٤ الشريعة الإسلامية

١٣٢ طرائق العبادة

١٣٤ الدين ومحنة الإنسان المعاصر

الشريعة الإسلامية

٤٦ الصلاة في الإسلام

١٠٢ ماهية الدين

١١٠ اليهودية والمسيحية

١١٨ تاريخ كتابة القرآن

١٢٢ طرائق العبادة

١٢٦ الحج

١٣٠ المسجد

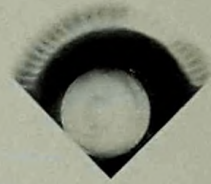

الدين ومحنة الإنسان المعاصر ١٣٤

تاريخ كتابة القرآن

الشريعة الإسلامية ١١٤

الصلاة في الإسلام ٤٦

الحج ١٢٦

المسجد ١٣٠

طرائق العبادة

ماهية الدين ١٠٢

البرهمية والبوذية ١٠٦

اليهودية والمسيحية ١١٠

الشريعة الإسلامية ١١٤

الدين ومحنة الإنسان المعاصر ١٣٤

أنواع الطقوس ٦٦

الحج

الشريعة الإسلامية ١١٤

المسجد ١٣٠

الصلاة في الإسلام ٤٦

طرائق العبادة ١٢٢

المسجد

الشريعة الإسلامية ١١٤

الصلاة في الإسلام ٤٦

الحج ١٢٦

طرائق العبادة ١٢٢

الدين ومحنة الإنسان المعاصر

- ١٠٢ ماهية الدين
١٠٦ البرهمية والبوذية
١١٠ اليهودية والمسيحية
١١٤ الشريعة الإسلامية
١٢٣ طرائق العبادة
٤٢ التأمل والوعي
٣٨ صورة الجسم والتصحيح الحيوي الارتجاعي
٥٠ علم الإدراك اللاهسي

ما هي الفلسفة

- ١٤٢ المنطق وأدوات الفلسفة
١٤٦ حقول الفلسفة
١٥٠ الفلسفة وعلم الأخلاق
١٠٢ ماهية الدين

المنطق وأدوات الفلسفة

- ١٣٨ ما هي الفلسفة
١٤٦ ميادين الفلسفة
١٥٠ الفلسفة وعلم الأخلاق

ميادين الفلسفة

- ١٣٨ ما هي الفلسفة
١٤٢ المنطق وأدوات الفلسفة
١٥٠ الفلسفة وعلم الأخلاق

الفلسفة وعلم الأخلاق

- ١٣٨ ما هي الفلسفة

١٤٢ المنطق وأدوات الفلسفة
١٤٦ ميادين الفلسفة
٧٨ قضايا الحياة والموت
	التخاطب بلا الفاظ
	صورة الجسم والتصحيح الحيوي
٣٨ الارتجاعي
١٥٨ الاتصال بالكلام (١)
	الاتصال بالكلام (١)
١٦٢ الاتصال بالكلام (٢)
١٥٤ التخاطب بلا الفاظ
١٦٦ الاتصال بالكتابة (١)
١٧٠ الاتصال بالكتابة (٢)
	الاتصال بالكلام (٢)
١٥٨ الاتصال بالكلام (١)
١٥٤ التخاطب بلا الفاظ
١٦٦ الاتصال بالكتابة (١)
١٧٠ الاتصال بالكتابة (٢)
	الاتصال بالكتابة (١)
١٧٠ الاتصال بالكتابة (٢)
١٥٤ التخاطب بلا الفاظ
١٥٨ الاتصال بالكلام (١)
١٦٢ الاتصال بالكلام (٢)
	الاتصال بالكتابة (٢)
١٦٦ الاتصال بالكتابة (١)

١٥٤ التخابب بلا الفاظ

١٥٨ الاتصال بالكلام (١)

١٦٢ الاتصال بالكلام (٢)

دراسة الإنسان

٢١٤ التحيز وتعصب الجماعات

١٧٨ نشأة المجتمع الإنساني

١٨٢ مراحل التطور الاجتماعي

١٨٦ أولى المجتمعات البشرية

١٩٠ مجتمعات ما قبل الدولة

١٩٤ أصول التمدن

١٩٨ الدول والأمبراطوريات القديمة

نشأة المجتمع الإنساني

١٩٤ بدايات التمدن

١٩٨ الدول والأمبراطوريات القديمة

مراحل التطور الإنساني

١٨٦ أبسط المجتمعات البشرية

١٧٨ نشأة المجتمع الإنساني

١٩٠ مجتمعات ما قبل الدولة

١٩٤ بدايات التمدن

١٩٨ الدول والأمبراطوريات القديمة

١٧٤ دراسة الإنسان

أولى المجتمعات البشرية

١٩٠ مجتمعات ما قبل الدولة

١٧٤ دراسة الإنسان

١٧٨ نشأة المجتمع

١٨٢ مراحل التطور الاجتماعي

١٩٠ مجتمعات ما قبل الدولة

١٩٤ بدايات التمدن

١٩٨ الدول والأمبراطوريات القديمة

٢٠٢ بنية المجتمعات

٢٠٦ الصراع والقوة واللامساواة

مجتمعات ما قبل الدولة

١٩٤ بدايات التمدن

١٧٤ دراسة الإنسان

١٧٨ نشأة المجتمع الإنساني

١٨٢ مراحل التطور الاجتماعي

١٨٦ أبسط المجتمعات البشرية

١٩٨ الدول والأمبراطوريات القديمة

٢٠٦ الصراع والقوة واللامساواة

بدايات التمدن

١٩٠ مجتمعات ما قبل الدولة

١٩٨ الدول والأمبراطوريات القديمة

١٧٤ دراسة الإنسان

١٧٨ نشأة المجتمع الإنساني

١٨٢ مراحل التطور الاجتماعي

١٨٦ أبسط المجتمعات البشرية

الدول والأمبراطوريات القديمة

١٩٤ بدايات التمدن

- ٢٠٦ الصراع والقوة واللامساواة
 ١٧٤ دراسة الإنساني
 ١٧٨ نشأة المجتمع الإنساني
 ١٨٢ مراحل التطور الاجتماعي
 ١٨٦ أبسط المجتمعات البشرية
 ١٩٠ مجتمعات ما قبل الدولة

بنية المجتمعات

- ٢٠٦ الصراع والقوة واللامساواة
 ٢١٠ الفرد في المجتمع
 ٣٠ مظاهر الحياة البشرية
 ٧٨ قضايا الحياة والموت
 ٢٥٤ العمل : الإدارة والتنظيم

الصراع والقوة واللامساواة

- ٢٠٢ بنية المجتمعات
 ٢١٠ الفرد في المجتمع
 ٢٢٦ أنواع الأنظمة السياسية
 ٢١٨ التحيز والاختيار الشخصي
 ١٩٠ مجتمعات ما قبل الدولة
 ١٩٤ بدايات التمدن
 ١٩٨ الدول والأمبراطوريات القديمة

الفرد في المجتمع

- ٢٠٢ بنية المجتمعات
 ٢٠٦ الصراع والقوة واللامساواة
 ٣٠ مظاهر الحياة البشرية

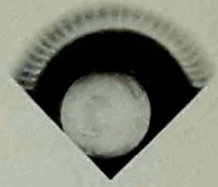

	صورة الجسم والتصحيح الحيوي
٣٨	الارتجاعي
	التحيز وتعصب الجماعات
٣١٨	التحيز والاختيار الشخصي
١٧٤	دراسة الإنسان
	التحيز والاختيار الشخصي
٣١٤	التحيز وتعصب الجماعات
٢٠٦	الصراع والقوة واللامساواة
	العلوم السياسية
٣٢٦	أنواع الأنظمة السياسية
٣٠٦	الصراع والقوة واللامساواة
	أنواع الأنظمة السياسية
٣٠٦	العلوم السياسية
	الشورى في الإسلام
١١٤	الشريعة الإسلامية
٣٢٦	أنواع الأنظمة السياسية
	تطبيق القانون
٢٤٢	تعدد وسائل العقاب
	التحري عن الجريمة
٢٤٢	تعدد وسائل العقاب
	تعدد وسائل العقاب
٣٣٨	التحري عن الجريمة
	العمل نعمة ونقمة
٣٥٠	العمل : دوافعه وتأديته

- ٢٥٤ العمل : الإدارة والتنظيم
 ٢٠٢ بنية المجتمعات
 ٣٠ مظاهر الحياة البشرية
العمل : دوافعه وتأديته

- ٢٤٦ العمل : نعمة وثقمة
 ٢٥٤ العمل : الإدارة والتنظيم
العمل : الإدارة والتنظيم

- ٢٤٦ العمل : نعمة وثقمة
 ٢٥٠ العمل : دوافعه وتأديته
 ٢٠٢ بنية المجتمعات
المال ورأس المال

- ٢٦٢ الإنسان كائن اقتصادي
 ٢٦٦ الصناعة والاقتصاد
 ٢٧٠ التجارة العالمية والتمويل
 ٢٧٤ التعاون الدولي والتنمية
الإنسان كائن اقتصادي

- ٢٥٨ المال ورأس المال
 ٢٦٦ الصناعة والاقتصاد
 ٢٧٠ التجارة الدولية والتمويل
 ٢٧٤ التعاون الدولي والتنمية
 ٢٤٦ العمل : نعمة وثقمة
 ٢٥٠ العمل : دوافعه وتأديته
 ٢٨٢ أوقات الفراغ
الصناعة والاقتصاد

- ٢٥٨ المال ورأس المال
 ٢٦٢ الإنسان كائن اقتصادي
 ٢٧٠ التجارة العالمية والتمويل
 ٢٧٤ التعاون الدولي والتنمية
 ٢٥٤ العمل : الإدارة والتنظيم

التجارة العالمية والتمويل

- ٢٥٨ المال ورأس المال
 ٢٦٢ الإنسان كائن اقتصادي
 ٢٦٦ الصناعة والاقتصاد
 ٢٧٠ التجارة العالمية والتمويل

التعاون الدولي والتنمية

- ٢٧٠ التجارة العالمية والتمويل
 ٢٥٨ المال ورأس المال
 ٢٦٢ الإنسان كائن اقتصادي
 ٢٦٦ الصناعة والاقتصاد

الرياضة واللعب

- ٢٨٢ أوقات الفراغ

أوقات الفراغ

- ٢٤٦ العمل نعمة وثقمة
 ٢٧٨ الرياضة واللعب

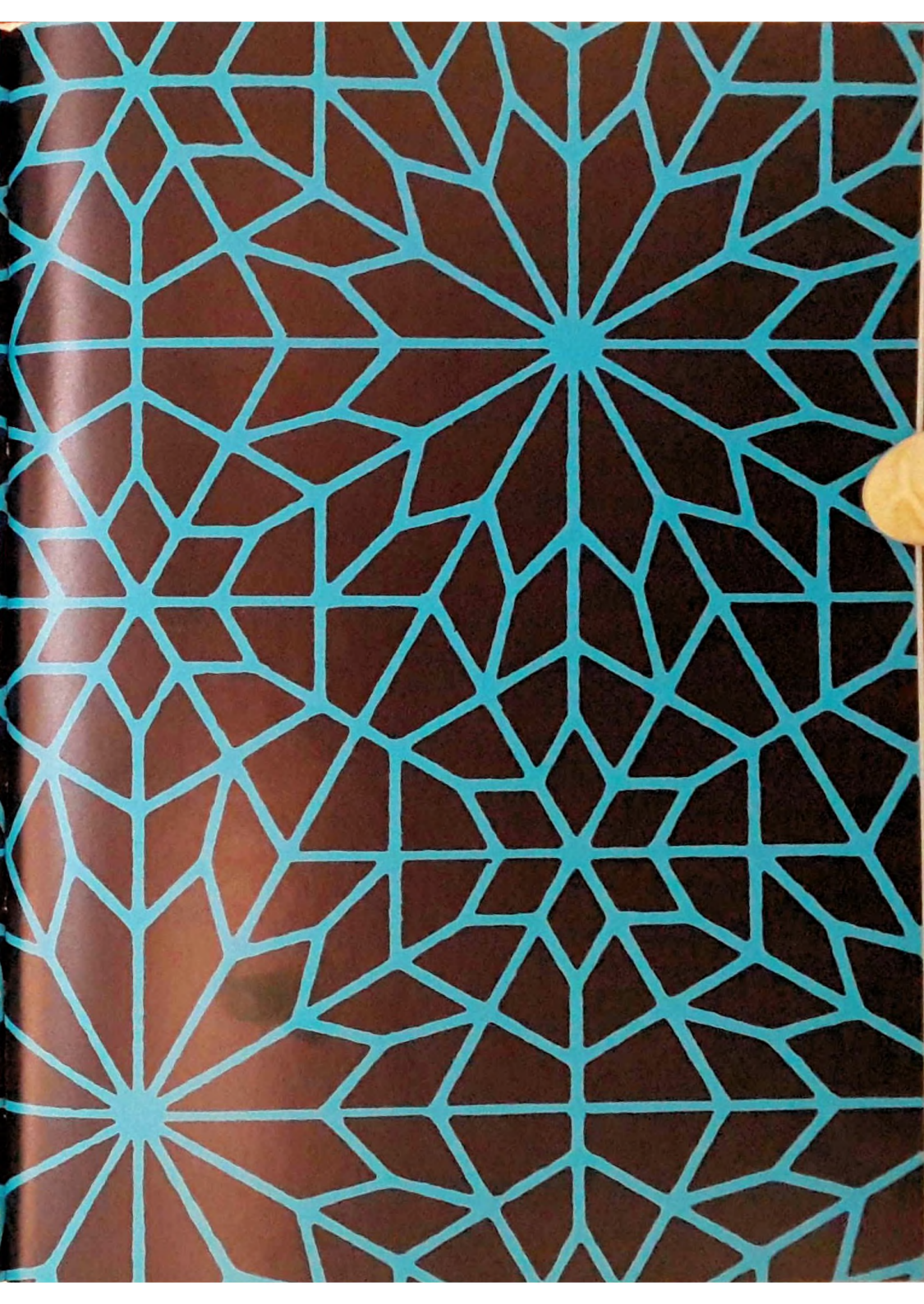

معجم المصطلحات الفنية

علم الاجتماع

مسرد المصطلحات الفنية الشائعة في علم الاجتماع
الحديث مع معانيها ومرادفاتها الانجليزية .

ترجمة وإعداد
الدكتور فؤاد اسحق الخوري
أستاذ الانثروبولوجيا الاجتماعية في جامعة بيروت
الأمريكية

STATUS CONSISTENCY اتساق المنزلة

تناسب المراكز الاجتماعية التي يحتلها الفرد في عدد من التنظيمات .

ETHNOGRAPHY اثنوغرافيا (علم)

(١) دراسة وصفية للمجتمعات الصغيرة وأخصها المجتمعات غير الصناعية .
(٢) دراسة المؤسسات القبلية وانتشارها .

ETHNOLOGY اثنولوجيا (علم)

(١) دراسة وصفية وتاريخية ونظرية للمجتمعات وكيفية تطورها .

ETHNOLINGUISTICS اثنولوجيا لغوية (علم)

دراسة ترابط علمي الاثنولوجيا واللغات .

ETHNICITY اثنية

(١) العضوية في جماعة اثنية معينة .
(٢) الشعور بالاثنية .

ETHOLOGY اثنولوجيا (علم)

دراسة سلوك الحيوانات في محيطاتها الطبيعية .

MICROSOCIOLOGY الاجتماع المجهرى (علم)

علم الاجتماع الذي يشمل على التحليل المجهرى .

SOCIAL اجتماعي

(١) صفة للتفاعل بين الأشخاص .
(٢) صفة لكل ما يتعلق بالعملية الاجتماعية . أي تفاعل أو ترابط بين شخصين أو أكثر .

INVASION اجتياح

التحرك العسكري إلى أرض يملكها شعب آخر بقصد احتلالها .

PROCEDURE إجراء

خطوات محددة لنيل هدف معين .

CONSENSUS اجماع

(١) الاتفاق العام بين الفئات المتنازعة سابقاً .
(٢) الوفاق التام بين الأشخاص .

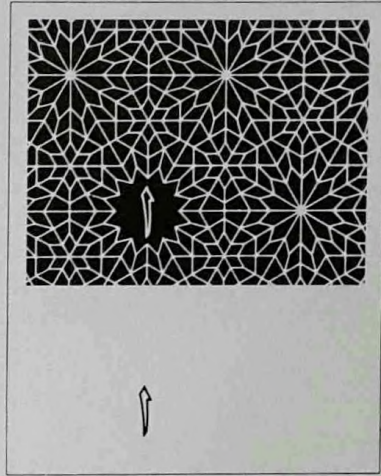

GENITOR أب بيولوجي

الأب للولد حسب الطبيعة .

PATERNITY أبوة

(١) الخاصة التي يكون بها الإنسان أباً
(٢) التسلسل من الأب .

SOCIAL PATERNITY أبوة اجتماعية

كون الأب أباً اجتماعياً فقط . أي أنه أب بالتبني .

PATRIARCHY أبوية

(١) نظام حكم الرجال في العائلة .
(٢) اجتماع النسب الأبوي والمسكن الأبوي والإرث الأبوي معاً .

TREND اتجاه

انخفاض أو ازدياد نمو الشيء ببطء وسلاسة على مدى فترة طويلة من الزمن .

SOCIAL TREND اتجاه اجتماعي

انخفاض أو ازدياد نمو مظهر من المظاهر الاجتماعية عبر فترة طويلة من الزمن .

HOMEOSTASIS اتزان

محافظة نظام ما على توازنه بواسطة تكيفه الأوتوماتيكي .

عناصر أخرى .
SUBJECTIVE TEST اختبار شخصي
 الاختبار الذي لا تخضع محتوياته إلى تقييم عددي دقيق .
CULTURE-FREE TEST اختبار غير متأثر بالحضارة
 نوع من الاختبار لا يتأثر بحضارة المختبر وقيمته .
OBJECTIVE TEST اختبار موضوعي
 الاختبار الذي تخضع محتوياته إلى تقييم عددي دقيق .
ALTER الآخر
 البديل عن الذات . أي الشخص الآخر .
INVENTION اختراع
 تجديد يحصل اما بواسطة خلط عناصر الحضارة السابقة بطريقة جديدة أو بتطبيق ممارسات حضارية قديمة على حالات جديدة .
SOCIAL INVENTION اختراع اجتماعي
 اختراع يتعلق بالتنظيم الاجتماعي .
INDEPENDENT INVENTION اختراع مستقل
 الاختراع الذي قام في الأصل ضمن الحضارة الأم ولم ينقل من حضارة أخرى
SPECIALIZATION اختصاص
 جعل نشاط الشيء ووظيفته محددين بدقة .
SOCIAL DISORGANIZATION اختلال اجتماعي
 تضاؤل تأثير القواعد والقيم الاجتماعية السائدة في المجتمع على مسالك الأفراد .
STATUS DISEQUILIBRIUM اختلال المنزلة
 أن يكون للشخص الواحد عدة مراكز اجتماعية غير متجانسة مع بعضها البعض من ناحية منزلتها وقيمتها . وهو عكس اتساق المنزلة .
DYSFUNCTION اختلال وظيفي
 (١) النتائج التي تقلل من قدرة النظام على التكيف .

(٣) الرأي الذي يوافق عليه أفراد الجماعة كلها .
ABORTION إجهاض
 التخلص من الجنين قبل نضوجه أو ولادته .
ARTIFICIAL OR INDUCED الإجهاض المتعمد
ABORTION عكس الإجهاض الطبيعي .
الإجهاض الطبيعي
SPONTANEOUS OR NATURAL ABORTION
 الإجهاض الذي يحدث من تلقاء نفسه .
THERAPEUTIC ABORTION الإجهاض الصحي
 الإجهاض الرامي للمحافظة على صحة الأم .
EUGENIC ABORTION الإجهاض لتحسين النسل
 الإجهاض الرامي إلى تحسين النسل .
STATUS PROTEST احتجاج طبقي
 رفض نظام طبقي معين من قبل جماعة تحتل منزلة وضيفة فيه .
CULTURE CONTACT احتكاك حضاري
 احتكاك بين حضارات مختلفة .
CENSUS إحصاء
 دراسة السكان كلهم بدلاً من العينات .
FAMILY CENSUS إحصاء عائلي
 جمع معلومات شاملة عن العائلة .
POPULATION CENSUS إحصاء سكاني
 جمع معلومات عامة عن السكان .
STATISTICS إحصائيات
 (١) جمع وتنظيم وتحليل وتفسير المدلولات العددية .
 (٢) المدلولات العددية .
USUFRUCT إحياء
 حق استعمال الأشياء التي يملكها الغير واستغلالها فالإنسان حسب الشرع الإسلامي مثلاً له حق إحياء الأرض لا ملكيتها . لأن الأرض رحمانية . أي ملك الله تعالى .
EXPERIMENT اختبار
 ملاحظة تغير البدائل أو العناصر في حالات مضبوطة لمعرفة مدى ارتباطها ببدائل أو

المنطقة التي تقع خلف المرفأ والتي تمر بها
البضاعة من وإلى المرفأ .

INHERITANCE

إرث

ما ينتقل من الملكية بعد الوفاة .

URBAN HINTERLAND أرض خلفية مدنيية
الأرض التي تقع ضمن نفوذ المدن ولكنها
خارجة عنها إدارياً .

TERRORISM

إرهاب

عنف منظم يهدف للتيل من السلطة عن
طريق زرع الخوف في النفوس .

CULTURAL CRISIS

أزمة حضارية

أزمة اجتماعية سببها عوامل حضارية .

FADS

أزياء

تجديدات غير مستديمة وغير دورية في
سلوك الجماعة وهي كثيراً ما ترمز إلى
خصائص معينة عند الجماعة .

CULTURE BASE

أساس حضاري

مجموعة الخصائص الحضارية التي تكون
أساساً لابتكار أو تجديد معين .

SCHEDULE

استبيان

(١) أنظر استمارة .

(٢) جدول يبين تغيير بديل ما نتيجة
للتغيرات التي تطرأ على بدائل
أخرى .

CENSUS SCHEDULE

استبيان إحصائي

الاستبيان المستعمل لإحصاء السكان .

DESPOITISM

استبداد

ممارسة السلطات المطلقة دون رقيب أو
حسيب .

RESPONSE

استجابة أو إجابة

ملك ناتج عن حافز أو دافع أو ملك آخر
سببه .

DEDUCTION

استدلال

استنتاج الخاص من العام بالاعتماد على
المنطق . كالقول . مثلاً . أن كل العرب
كرماء . وصدقي عربي . إذن صدقي

(٢) عدم قدرة الملك الحضاري أو
الاجتماعي على إنجاز ما كان ينجزه
سابقاً .

MORES

اخلاقيات

القيم والقواعد الاجتماعية التي تحميها
القوانين والعادات .

HALF-SIBLINGS

أخوات وأخوان

أولاد الأب الواحد من والدتين أو أكثر .

RITUAL BROTHERHOOD

أخوة طقسية

علاقة أخوية بين أثنين بواسطة الطقوس
الدينية أو الاجتماعية كأخوة الدم عند
العرب .

ADMINISTRATION

إدارة

(١) إقامة أهداف تنظيمية .

(٢) الهيكل الإداري لتنظيم معين .

(٣) العمل على تحقيق القرارات .

(٤) تنسيق العمل للوصول إلى الأهداف .

(٥) إتخاذ الإجراءات اللازمة لتحقيق
أهداف معينة .

SOCIAL ADMINISTRATION

إدارة اجتماعية

إدارة الخدمات الاجتماعية .

EDUCATIONAL ADMINISTRATION

إدارة تربوية

إدارة النشاطات التربوية .

INDUSTRIAL ADMINISTRATION

إدارة صناعية

فروع الإدارة التي تتعلق بالتنظيمات
الصناعية .

PUBLIC ADMINISTRATION

إدارة عامة

(١) هيئة الحكم التنفيذية .

(٢) الإدارة المنوط بها تنفيذ سياسة
الحكومة .

(٣) دراسة الهيئة التنفيذية للحكم .

URBAN ADMINISTRATION

إدارة المدن

تنظيم شؤون المدن .

COMPARATIVE ADMINISTRATION

إدارة مقارنة

دراسة عدة إدارات للمقارنة بينها .

HINTERLAND

أراض خلفية

تركيب ثنائي .
 (٤) تجمع الدولوات على طرفي المتصل .
 GROUP AUTONOMY **استقلالية الجماعة**
 الحرية التي تمارسها الجماعة باستقلال تام
 عن كل تدخل خارجي .
 EXTERNAL AUTONOMY **الاستقلالية الخارجية**
 الاستقلالية التي تمارسها الجماعة في شؤونها
 الخارجية .
 QUESTIONNAIRE **استمارة**
 سلسلة من الأسئلة يجيب عليها المقابل دون
 وجود المقابل .
 STRUCTURED QUESTIONNAIRE **استمارة منظمة**
 الاستمارة التي تحتوي على أسئلة مقررة
 سلفاً .
 STATISTICAL ARTIFACT **استنتاج إحصائي متحيز**
 استنتاج إحصائي ناتج عن تحيز في استعمال
 الدولوات .
 ATTRITION **استنزاف**
 خسارة مجموعة لبعض عناصرها بشكل
 تراكمي بطيء .
 CONSPICUOUS CONSUMPTION **استهلاك بارز**
 الاستهلاك الراعي إلى إبراز الجاه .
 MYTH **أسطورة**
 (١) قصة مقدسة تعمل كدستور للطبوس
 الدينية .
 (٢) فكرة أو مجموعة أفكار يستعملها
 القادة لاكتساب طاعة الاتباع .
 (٣) قصة تحفظ منزلة الافراد او الجماعات
 في المجتمع .
 CREATION MYTH **أسطورة الخلق**
 الأسطورة التي تصف خلق العالم والإنسان .
 ORIGIN MYTH **أسطورة الأصل**
 الأسطورة التي تصف أصل المجتمع وتكوين
 مؤسساته المختلفة .
 REFORM **إصلاح**
 تغيير اجتماعي محدود يشتمل على

كريم .
 STATISTICAL INFERENCE **استدلال إحصائي**
 تقدير خصائص مجموعة بكاملها بالاعتماد
 على كيفية توزيعها في عينة واحدة .
 STRATEGY **استراتيجية**
 مجموعة الإجراءات التي يمكن معها اختيار
 البدائل في مراحل العمل المختلفة .
 SELF-CONSCIOUSNESS **الاستشعار بالذات**
 الانهماك الزائد بالذات خلال تفاعل المرء
 مع الآخرين .
 CULTURAL BORROWING **استعارة حضارية**
 تبني حضارة ما لبعض ممارسات حضارة
 أخرى .
 RECRUITMENT **استعضاء**
 الطلب من الفرد أن ينضم إلى جماعة أو
 قبوله عضواً في جماعة أو جعله ينضم إليها .
 REFERENDUM **استفتاء**
 (١) قرار يتخذه الشعب مباشرة بعد أن
 تكون الحكومة تركت له البت
 بالأمر .
 (٢) الطريقة الرسمية التي بها يتوضح
 من الشعب عن رغباته .
 INDUCTION **استقراء**
 الاستنتاج من الخاص إلى العام .
 STATISTICAL INDUCTION **استقراء إحصائي**
 استنتاج يعتمد على احتمال حدوث الشيء
 بناء على عينات محددة .
 MARITAL STABILITY **الاستقرار الزوجي**
 عدم وجود الطلاق أو الفصل في صفوف
 المتزوجين والمتزوجات في مجتمع ما .
 POLARIZATION **استقطاب**
 (١) الانتباه الذي تعيره المجموعة في أن
 واحد إلى حادثة ما .
 (٢) نسبة سعي الجماعة لتحقيق هدف
 مشترك بين أعضائها .
 (٣) استمالة الفرد لطرف واحد من

العرض والطلب .	
SUBSISTENCE ECONOMY	اقتصاد عيشي
نوع من الاقتصاد يستهلك كل إنتاجه .	
كالإقتصاد الفلاحي مثلاً .	
PEASANT ECONOMY	اقتصاد فلاحي
اقتصاد مبني على أسس إنتاجية فلاحية .	
أي غير مصنعة .	
PLANNED ECONOMY	اقتصاد مخطط
اقتصاد تقرره الدولة من فوق .	
COMPARATIVE ECONOMICS	اقتصاد مقارن (علم)
دراسة النظم الاقتصادية المختلفة بالمقارنة	
فيما بينها .	
KIN	اقرباء
الاقرباء المرتبطون إما بواسطة الرحم أو	
النسب وإما بواسطة القربي المزعومة أو	
المزيفة .	
PRIMARY KIN	اقرباء أولون
اقرباء الدم للفرد ويقال لهم اقرباء لزم .	
وهم أعضاء العائلة النووية .	
CONSANGUINES	اقرباء دم أو عصب
(١) اقرباء بالدم .	
(٢) الاقرباء المرتبطون تناسلياً .	
AFFINES	اقرباء زواج
الذين سبب قرابتهم الزواج .	
PRIMARY AFFINES	اقرباء زواج أولون
ذوو القرابة الأولية أو المباشرة كقرابة الصهر	
والكنة مثلاً .	
SECONDARY AFFINES	اقرباء زواج ثانون
الاقرباء الذين يعدون درجة واحدة عن	
الشخص المعني كالحماة التي ترتبط بالكنة	
بواسطة الزوج الذي هو ابن الحماة .	
TERTIARY AFFINES	اقرباء زواج ثالثون
الاقرباء الذين يعدون درجتين عن	
الشخص المعني كأخ الحماة أو أخت الكنة .	
EFFECTIVE KIN	اقرباء فعالون
الاقرباء الذين يتفاعل معهم الفرد باستمرار	

تحسينات تدريجية .	
FRAME OF REFERENCE	إطار المرجع
مجموعة من الافتراضات الأساسية لتوجيه	
البحوث .	
AGGRESSION	اعتداء
(١) المسلك المؤذي لشخص أو لشيء .	
(٢) البدء بالهجوم .	
INTROPUNITIVE AGGRESSION	اعتداء ذاتي
الاعتداء على الذات . أي اعتداء الشخص	
على نفسه .	
IN-GROUP AGGRESSION	اعتداء ضمن الجماعة
الاعتداء على شخص ينتمي إلى الجماعة	
نفسها التي ينتمي إليها المعتدي .	
SOCIALIZED AGGRESSION	اعتداء مقبول اجتماعياً
الاعتداء الذي يسير في الاتجاهات المقبولة	
اجتماعياً .	
INSTRUMENTAL AGGRESSION	اعتداء وسائلي
الاعتداء المستعمل كوسيلة للوصول إلى غاية	
خاصة .	
WITHDRAWAL	اعتزال
رفض الفرد أهداف وتنظيم الجماعة التي	
ينتمي إليها .	
MASS COMMUNICATION	إعلام جماهيري
نقل الأخبار إلى الجمهور بواسطة وسائل	
الإعلام الجماهيرية كالصحافة والراديو	
والتلفزيون .	
ECONOMY	اقتصاد
(١) نظام العلاقات الناجمة في المجتمع عن	
الموارد وكيفية إنتاجها وتوزيعها	
وتبادلها .	
(٢) العلم الذي يدرس هذه العلاقات .	
PRESTIGE ECONOMY	اقتصاد جاهي
نوع من الاقتصاد يستعمل الفائض منه	
للبخذ والجاه وليس للتوفير .	
MARKET ECONOMY	اقتصاد سوقي
اقتصاد منظم بواسطة القوى السوقية . أي	

التعرف إلى أشياء أو علاقات جديدة غير معروفة من قبل .

أكثرية بسيطة SIMPLE MAJORITY

في الانتخابات أو الاقتراع أقل من نصف عدد المصوتين ولكن الحد الأدنى الضروري للفوز أو أكثر منه .

أكثرية مطلقة ABSOLUTE MAJORITY

عدد الأصوات الذي يفوق نصف عدد الناخبين .

الكليروسية CLERICALISM

(١) تدخل رجال الدين في السياسة .
(٢) العقيدة القائلة أن من واجب رجال الدين أن يتدخلوا في السياسة .

التباس حضاري CULTURAL AMBIVALENCE

الاتباس في أدوار الفرد الاجتماعية الناتج عن احتكاك الفرد بحضارة غير حضارته .

التحام COALITION

(١) تحالف دفاعي بين جماعات مختلفة في بنيتها الاجتماعية .
(٢) تحالف دفاعي بين أفراد الجماعة الواحدة .

الفة RAPPORT

قدرة الإنسان على التفاعل السهل وبدون صعوبات مع الآخرين .

الفية MILLENARISM

العقيدة الدينية التي تبشر بالخلاص الديني الكلي والعاجل والنهائي والديني والجماعي .

آلية MECHANISM

ترتيب الأجزاء في كل ترتيباً يحدث دوماً النتائج نفسها .

امتثال CONFORMITY

(١) السلوك وفقاً للقواعد والقيم والعادات السائدة في المجتمع .
(٢) استسلام الفرد لضغط الجماعة عليه مسلماً ومعتقداً .

والذين يهتدون لمساعدته عند الحاجة .

اقرباء المولد NATAL KIN

الاقرباء الذين نشأ معهم الفرد في بيت واحد .

إقطاعية BENEFICE

هبة من الأرض كان الإقطاعي يهبها في العهود الإقطاعية إلى الاقرباء المقربين ويسحبها منهم متى شاء .

إقطاعية FEUDALISM

نظام اقتصادي وسياسي يتمتع الإقطاعي فيه بسلطات متشعبة تشمل ملكية الأرض والتصرف بإنتاجها ووسائل العمل والإنتاج فيها . تكون هذه السلطات متوارثة أباً عن جد . يحكم الإقطاعي مقاطعته باستقلال تام دون الرجوع إلى سلطة عليا . رغم اعترافه أحياناً بسلطة الملك عليه في مجالات أخرى .

أقلية MINORITY

قسم من السكان يتميز عن غيره اثنياً أو اجتماعياً أو حضارياً أو دينياً .

أقلية إثنية ETHNIC MINORITY

أقلية تتميز عن غيرها بخصائص إثنية .

أقلية لغوية LINGUISTIC MINORITY

الأقلية التي تستعمل خلال تفاعلها اليومي لغة غير اللغة التي تستعمل في البلد الذي تعيش فيه .

إقليم TERRITORY

(١) الأرض والماء أو أي قسم منها يقع تحت سلطة الحكومة الشرعية .
(٢) أي منطقة من أرض تتميز بخصائص معينة تميزها عن غيرها من المناطق المجاورة .

إقليمية TERRITORIALITY

مسلك الحيوان في الدفاع عن الإقليم الذي يعيش فيه .

اكتشاف DISCOVERY

ALTRUISTIC SUICIDE انتحار غيري

الانتحار الناتج عن الشعور بالتضحية في سبيل الآخرين .

ELECTION انتخاب

اختيار مرشح إلى منصب عام في الدولة من قبل الناخبين .

DIFFUSION انتشار

(١) انتشار ممارسات حضارية في حضارات أخرى .
(٢) انتشار المعلومات والأخبار .

UPRISING انتفاضة

ثورة محلية .

SOCIAL SELECTION الانتقاء الاجتماعي

(١) فرز الأفراد إلى مراكز ومراتب اجتماعية مختلفة .
(٢) حرمان الأفراد من مراكز اجتماعية معينة .
(٣) بقاء الأفضل من الأفراد الناتج عن عوامل اجتماعية .

RETALIATION انتقام

عمل ثأري محدود ومقيد بقواعد معينة ومستحسن في بعض المجتمعات .

ANTHROPOLOGY انثروبولوجيا (علم)

علم الإنسان خصوصاً في تطوره الحضاري .

انثروبولوجيا لغوية

دراسة اللغات

غير المكتوبة من ناحية إطارها الحضاري .

GENE DRIFT انحراف جيني

تغير تواتر الجينات المتوارثة من جيل إلى جيل ضمن الشعب الواحد .

CULTURAL DRIFT انحراف حضاري

انحراف في المسلك عن الطبيعي أو العادي أو المألوف اجتماعياً لدى عدد متزايد من الأفراد في مجتمع ما .

DISPLACEMENT انزياح

(١) تحول روح الغداء عن الشخص أو

ASSIMILATION امتصاص

(١) انعدام الفروقات والخصومات

الحضارية بين فئات المجتمع الواحد .

(٢) ضم شخص أو جماعة ما إلى طبائع

وعادات جماعة أخرى .

ECONOMIC ABSORPTION امتصاص اقتصادي

امتصاص المهاجرين في اقتصاد البلدان المضيفة .

CULTURAL ASSIMILATION امتصاص حضاري

اكتساب المهاجرين حضارة البلد المضيف .

PLAN ASSIMILATION الامتصاص المخطط

الامتصاص الناتج عن التخطيط من قبل تنظيم معين كالدولة أو الكنيسة أو غيرها .

MARITAL ASSIMILATION امتصاص زواجي

تزاوج المهاجرين من أبناء البلد المضيف مما يحقق تلاحماً حضارياً بين العنصرين .

COMMAND أمر

(١) التعليمات الصادرة عن سلطة قيادية .

(٢) أمر مدعوم باستعمال القوة وصادر عن

السلطة القيادية .

MATRIARCHY الأمومية

(١) نظام حكم النساء في العائلة .

(٢) اجتماع التسلسل الأمومي والسكن

الأمومي والإرث الأمومي معاً .

REVITALIZATION انبعثات

انتعاش اجتماعي أو حضاري بواسطة حركة

اجتماعية أو دينية جديدة تكون أكثر

إرضاء لرغبات أفراد المجتمع .

PRODUCTIVITY الإنتاجية

(١) الفعالية في استعمال الموارد .

(٢) مردود العامل بالساعة .

(٣) مردود وحدة الرأسمال .

(٤) نسبة المردود إلى الزاد .

انتحار بسبب الانحلال الاجتماعي

ANOMIC SUICIDE

الانتحار الناتج عن الاختلال الاجتماعي .

الشيء الذي يثيرها إلى شخص أو شيء آخر .

(٢) تحول العاطفة إجمالاً عن شخص أو شيء إلى شخص أو شيء آخر .

(٣) استبدال نشاط مبتور بنشاط آخر .

انصهار الجماعة
GROUP FUSION
اندماج جماعتين أو أكثر في مجموعة واحدة .

انساب
COGNATES
اقرباء مرتبطون نسبياً اما بواسطة الذكور أو الإناث أو الاثنين معاً .

انساب ذكور
AGNATES
الاقرباء التسلسلون من الذكور .

انشطار جماعي
GROUP FISSION
عملية انقسام الجماعة إلى وحدات صغرى .

إشارة
SIGNAL
(١) العلامة التي تدل على ما يجب فعله .
(٢) الشيء الذي يرمز إلى الفعل وهو ليس جزءاً منه كإطلاق النار في الفضاء تشبيهاً لميت أو احتفالاً بزواج .

الانطواء الذاتي
INTROVERSION
ما يميز الشخصية التي تصب اهتماماتها على الذات نفسها وأحوالها الداخلية .

انحلال اجتماعي
ANOMIE
انعدام القيم الموحدة بين أفراد الجماعة الواحدة أو المجتمع الواحد .

انعاش اجتماعي
SOCIAL WELFARE
(١) انعاش المجتمع ككل .
(٢) الانعاش الذي يشتمل على الصحة العامة والتربية والتطبيب وغير ذلك ما عدا العيش والسلع والخدمات الترفيهية .

ارتكاس
REFLEX
ردة الفعل بالنسبة إلى الحافز الذي سببها .

ارتكاس تسلسلي
CHAIN REFLEX

سلسلة متتالية من الأفعال يكون كل فعل فيها استجابة لحافز سابق وحافز لفعل لاحق في آن واحد .

ارتكاس مشروط
CONDITIONED REFLEX

ارتكاس ناجم عن ارتباط نتيجة لحافز ما بحافز آخر يحدثها كلما يظهر . كسيل لعاب الحصان كلما رأى العلف . ولكن فيما بعد أخذ هذا اللعاب يسيل كلما قرع الجرس لأن قرع الجرس أصبح رمزاً لقدم العلف .

انغزال
ISOLATION

(١) ابتعاد متواصل لفرد عن الاحتكاك الاجتماعي .

(٢) فشل الشخص في إقامة علاقات اجتماعية مع من حوله .

(٣) غياب العلاقات الاجتماعية .

(٤) التفرقة المتطرفة بين فئات في المجتمع الواحد .

(٥) نقص في الاحتكاك بين جماعة وجماعة أخرى .

انفصالية
SEPARATISM

عقيدة فئة من فئات المجتمع تنادي بفصل جزء من الدولة عن جسم الدولة .

انقلاب
COUP

الإطاحة بالحكومة على يد فئة صغيرة داخل الحكم .

أهل الاختصاص
PROFESSIONALS

أصحاب مهنة تتصف بمقدرة فكرية رفيعة ومسلك أخلاقي وضبط نقابي كالطب والمحاماة والهندسة وغيرها .

أبن العم أو أبن الخالة المتوازي

PARALLEL-COUSIN

أبن العم أو الخالة .

أبن العمّة أو أبن الخال المتقاطع

CROSS-COUSIN

أبن العمّة أو الخال .

الاجتماعي .
(٣) أي نظام معتقدي له فعل عملي في
سلوك الفرد أو الجماعة .

MANIFEST IDEOLOGY الايديولوجيا الظاهرة
الايديولوجيا الظاهرة المعالم رسمياً .

LATENT IDEOLOGY الايديولوجيا الكامنة
الايديولوجيا المجهولة المعالم رسمياً .

GESTURE إيماء
حركة جسمانية ذات مدلول إعلامي .

OLIGARCHY اوليفاركية (حكم القلة)
الحكم الذي تمارسه القلة لمصلحتها .

NEO-POSITIVISM الإيجابية المتجددة
مدرسة من مدارس علم الاجتماع تؤمن
بمنهجية وأسلوب الحديثة التحليل الكمي
والمسلكي والعلمي .

IDEOLOGY ايديولوجيا
(١) مجموعة معتقدات من شأنها حماية
النخبة .
(٢) معتقد قد يشير إلى مركز الفرد



الكتابة .

- (٢) للمجتمعات القبلية .
(٣) للمجتمعات التي لا دول لها .
(٤) للمجتمعات البسيطة التركيب .
(٥) للمجتمعات التي ليس لها نظام مالي .

AXIOM

بداهة

مبدأ تبدو صحته للذهن بدون برهان .

NOMADISM

بداوة

- (١) حالة البدو الاجتماعية .
(٢) هجرة متكررة ومنظمة من قبل مجموعة بشرية بأسرها .

ACEPHALOUS

بدون رأس

صفة للمجتمعات التي ليس لها حكومة مركزية .

VARIABLE

بديل

الكمية التي تختلف قيمتها من حالة إلى أخرى .

DEPENDENT VARIABLE

بديل تابع

البديل الذي قد يتغير بتغير البديل المستقل .

INDEPENDENT VARIABLE

بديل مستقل

البديل الذي يركز عليه المختبر اختباره .

HORTICULTURE

البستنة

- (١) الحراثة باستعمال الآلات اليدوية .
(٢) العناية بالجنائن على سبيل الرياضة أو الهواية .

CULTURE HERO

بطل حضاري

الشخص الحقيقي أو الأسطوري الذي يعتقد أنه أعطى جماعة من البشر أعز ما عندهم في حضارتهم .

PRIMOGENITURE

البكورة

حق الأبن الأكبر بالإرث دون سائر الأبناء .

ARCHAISM

بقايا

(١) بقاء الأشياء القديمة من الماضي .

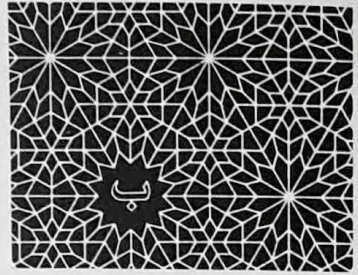

ب

PROTOCOLTURE

بداثة الحضارة

- (١) الملك المكتسب اجتماعياً بين الأجيال بدون استعمال اللغة .
(٢) المظاهر الحضارية الأولى لأي مجتمع التي سبقت نشوء الحضارة بمعناها الدقيق .

PROTO-CLASS

بداثة الطبقيّة

تصنيفات طبقية في شكلها البدائي .

INCENTIVE

باعث

مكافأة تشجع الفرد على القيام بإنجازات فوق المستوى المعروف .

ORGANIZED RESEARCH

بحث منظم

البحث المنسق الذي تقوم به الجماعة .

OBSERVATIONAL RESEARCH

بحث ملاحظي

بحث غير اختياري يعتمد على الملاحظة .

CULTURAL ALTERNATIVES

البداائل الحضارية

البداائل الحضارية وتعني الممالك المختلفة المسموح ممارستها في مجتمع من المجتمعات .

PRIMITIVE

بدائي

(١) صفة للمجتمعات الإنسانية قبل

	وكثافة سكانية مرتفعة في المدينة .
BEHAVIOR ITEM	بند سلوكي
	أصغر وحدة يمكن ملاحظتها في السلوك الإنساني .
FILIATION	بنوة
	القواعد التي تحدد صلة الأولاد بالآباء .
STRUCTURE	بنية
	(١) مجموعة عناصر متشابهة .
	(٢) مجموعة بدائل مترابطة ومعتمدة بعضها على بعض .
	(٣) مجموعة علاقات مترابطة بين عناصر النظام الواحد .
INFRASTRUCTURE	البنية التحتية
	الشروط الضرورية للتصنيع في مرحلة من مراحل تطور المجتمع .
POPULATION STRUCTURE	بنية سكانية
	(١) توزع السكان بالنسبة للجنس والعمر .
	(٢) الصفات الدائمة في السكان .
POWER STRUCTURE	بنية السلطة
	(١) مجموعة العلاقات السلطوية في المجتمع .
	(٢) توزع القوى الفاعلة في المجتمع بين مراكز القوى وعلاقة هذه المراكز بعضها مع بعض .
ENVIRONMENT	بيئة
	كل ما يحيط بالكائن الحي ويفعل فيه ويثير لديه استجابة نوعية .
NATURAL ENVIRONMENT	البيئة الطبيعية
	العناصر الطبيعية المحيطة بالكائن الحي .
SOCIAL ENVIRONMENT	البيئة الاجتماعية
	العناصر الاجتماعية المحيطة بالإنسان .
MANIFESTO	بيان رسمي (مانيفستو)
	بيان مطبوع يشتمل على المعتقدات والأهداف السياسية لحركة اجتماعية أو لحزب معين .

	(٢) بقاء الصفات الحضارية الأولية واستمرارها في المجتمعات البدائية .
SOCIAL AREA	بقعة اجتماعية
	المساحة التي تتمتع بصفات سكانية ومسكنية متشابهة .
DEVIANT AREA	بقعة الجنوح
	الأحياء التي ينتشر فيها الجنوح الاجتماعي بأي شكل من الأشكال .
CENSUS AREA	بقعة إحصائية (أ)
	البقعة التي يجمع عنها مدلولات إحصائية .
CENSUS TRACT	بقعة إحصائية (ب)
	جزء صغير ومتجانس من المدينة حدد لأجل جمع المدلولات الإحصائية عنه باستمرار .
SERVICE AREA	بقعة الخدمات
	المنطقة في المدينة التي تتواجد فيها خدمات وتسهيلات عامة كمكتبة ومستشفى وملاعب رياضية وغيرها .
CULTURE AREA	بقعة حضارية
	منطقة جغرافية تتسم بمظاهر حضارية متشابهة تميزها عن المناطق المجاورة .
SUBSTANDARD AREA	بقعة دون المستوى
	المنطقة السكنية التي تتمتع مسكناً واقتصادياً بصفات دون المستوى الوطني العام .
RURAL AREA	بقعة ريفية
	المنطقة التي لها صفات ريفية .
URBAN AREA	بقعة مدنية
	المنطقة التي لها صفات مدنية .
RURURBAN AREA	بقعة مدنية ريفية
	البقعة التي تتمتع بخليط من الصفات الريفية والمدنية .
DEMOGRAPHIC AREA	بقعة سكانية
	منطقة حددت لدراسة الصفات السكانية فيها .
CORE AREA	بقعة نووية
	البقعة التي تتمتع بحركة تجارية شديدة

ما هو حصلة عوامل بيولوجية واجتماعية
معاً. كأن يقال أن الإنسان كائن
بيولوجي - اجتماعي .

BIOCULTURAL

بيولوجي حضاري

ما هو حصلة عوامل بيولوجية وحضارية
معاً .

BUREAUCRACY

بيروقراطية

ما يميز الإدارة من صفات تشمل
الاختصاص ، وقواعد التدرج في السلطة .
وأنظمة معقدة من القواعد الشكلية وطابع
اللاشخصية في تسيير الأمور .

BIOSOCIAL

بيولوجي اجتماعي



RECIPROCITY

تبادلية

(١) المعاملة بالمثل في العلاقات الشخصية أو الدولية .

(٢) تبادل الواجبات والحقوق ضمن جماعة محلية .

BALANCED RECIPROCITY تبادلية متوازنة

تبادل يشمل على قيم متساوية في الكم والنوع خلال فترة قصيرة من الزمن .

GENERALIZED RECIPROCITY تبادلية معممة

تبادل لا تتساوى به القيم لا كما ولا نوعاً ولا تجري في فترة زمنية محددة .

SOCIAL DIFFERENTIATION تباين اجتماعي

مدى تفرع وتشعب المهن والأدوار والاختصاصات والجماعات والمؤسسات الاجتماعية والنظام الطبقي في المجتمع .

ROLE DIFFERENTIATION تباين الأدوار

(١) عدد الأدوار المميزة في المجتمع .
(٢) عملية ازدياد تفرع وتخصص الأدوار في المجتمع .

SEMANTIC DIFFERENTIAL تباين المعنى

طريقة لتقييم الأبعاد العاطفية للكلمة بالنسبة إلى قوتها وضعفها أو خيرها وشرها . ويقاس هذا التقييم على ميزان مكون من سبع درجات كأن يقال مثلاً قوي . أكثر قوة . وأقل قوة . أو ضعيف . أكثر ضعفاً . أو أقل ضعفاً . ثم تؤخذ الكلمة كبيت أو امرأة وتصنف حسب هذا الميزان .

POOLING تجميع الثروة

تجميع ثروة أفراد جماعة ما لإعادة توزيعها عليهم من جديد .

ADOPTION تبني

الاعتراف الشرعي بولد غير مولود بيولوجياً للأهل الذين يعتنون به . ويكون للولد حق الإرث والخلافة .

HUMAN ECOLOGY التبيسء الإنساني (علم)

علم يعني بدراسة انتشار الجماعات

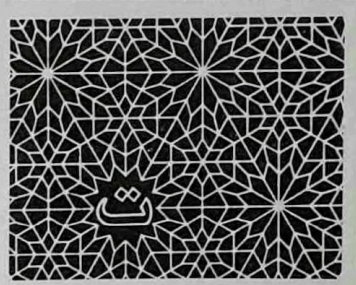

DEPENDENCY

تابعة

إقليم غير مستقل وتابع لدولة أجنبية .

PERFORMANCE

تأدية

الطريقة التي تنفذ بها الأعمال .

ROLE PERFORMANCE

تأدية الدور

(١) الطريقة التي ينفذ بها الشخص الدور الذي يحتله .

(٢) فعل القيام بالدور .

CULTURE HISTORY

التاريخ الحضاري

الفرع من علم التاريخ المختص بتحليل الحضارة وتطورها زمنياً .

HISTORICISM

التاريخية

(١) الاعتقاد أن التاريخ ضروري لفهم الحاضر .

(٢) التأكيد أن هناك قوانين تاريخية تمكثنا من تنبؤ المستقبل .

ANTHROPOCENTRISM

التأنيسية

الاعتقاد أن للإنسان موقع مركزي في الكون .

SISTER-EXCHANGE

تبادل الأخوات

تبادل رجلين أخواتهما كزوجتين لهما .

المعرفة بواسطة الخبرة والتجربة .	التجريد
ABSTRACTION	(١) عملية فصل الجزء ذهنياً عن الشيء كله .
	(٢) ملاحظة الصفات المشتركة بين عدة أفراد وتصنيف هؤلاء الأفراد في جنس أو نوع أو مقولة ما معينة على أساس هذه الصفات المشتركة .
ABSTRACTIONISM	التجريدية
	المعتقد الذي يقول أن جميع المفاهيم تكون بالتجريد .
FARM FRAGMENTATION	تجزئة المزارع
	ضم أجزاء غير متجاورة من مزرعة إلى أجزاء غير متجاورة من مزرعة أخرى .
REIFICATION	تجسيد
	اعتبار الأفكار المجردة كما لو كانت أشياء قائمة بالفعل .
AGGLOMERATION	تجمع (أ)
	(١) أي تجمع من البشر .
	(٢) كيفية تكون التجمعات المدنية النووية .
RURAL AGGLOMERATION	تجمع ريفي
	التجمع الحاصل في الريف .
URBAN AGGLOMERATION	تجمع مدني
	التجمع الحاصل في المدينة .
ASSEMBLAGE	تجمع (ب)
	(١) مجموعة من البشر لا تتمتع بتنظيم محكم .
	(٢) مجموعة من الصناعات موجودة في مكان واحد .
CONGLOMERATION	تجمع (ج)
	أي تركيز سكاني في محل واحد .
AVOIDANCE	تجنب
	تجنب متبادل بين شخصين .
FOOD AVOIDANCE	تجنب الطعام
	تجنب الطعام المحرم كالحم الخنزير عند

الإنسانية في الأقاليم وعلاقة هذه الجماعات بمحيطها الطبيعي .	التبئية البيولوجي
BIOLOGICAL ECOLOGY	دراسة تكيف النبات والحيوان مع البيئة .
CULTURAL ECOLOGY	التبئية الحضاري
	دراسة تكيف حضارة ما مع البيئة الطبيعية .
BEHAVIORAL ECOLOGY	التبئية المسلكي
	دراسة مسلك الإنسان في محيطه الطبيعي .
DICHOTOMY	تشئي
	(١) قسمة الشيء إلى اثنين .
	(٢) تفرع الشيء الواحد بتشعب الجنس فيه إلى أنواع وفقاً لمجموعة محددة من الفوارق .
SILENT TRADE	تجارة صامتة
	تبادل السلع التجارية دون تفاعل اجتماعي مباشر .
JUXTAPOSITION	تجاور
	انططار داخلي للجماعة يتم بشكل تسلسلي متصل بحيث تبقى قطاعاته متجاورة .
SOCIALIZATION	تجتمتع
	عملية نقل أو انتقال القيم والحضارة إلى الناشئة .
TABULATION	تجدول
	وضع المدلولات العددية في جداول لأجل إظهار تنوعاتها واختلافاتها أو تشاركتها وتجانسها .
INNOVATION	تجديد
	(١) أي عنصر حضاري جديد .
	(٢) قبول الفرد للأهداف الحضارية لمجتمعه مع رفضه لوسائل هذا المجتمع المؤسسية .
EMPIRICISM	التجريبية
	المعتقد القائل أنه يمكن الحصول على كل

UNILATERAL ACCULTURATION	تحضّر منفرد	حضارياً .
ENCULTURATION	تحضّر (ب)	عملية تعلم المرء حضارته هو .
SELF-REALIZATION	تحقيق الذات	العمل لتحقيق إمكانيات الفرد .
ARBITRATION	تحكيم	وسيلة من وسائل التصالح بين المتنازعين وذلك بواسطة فريق ثالث يقضي في النزاع بينهم بناء على طلبهم .
COMPULSORY ARBITRATION	تحكيم إجباري	نوع من التحكيم يجبر الفريقين المتنازعين على القبول به .
VOLUNTARY ARBITRATION	تحكيم طوعي	التحكيم الذي لا يجبر الفريقين المتنازعين على القبول به .
COMPONENTIAL ANALYSIS	تحليل أبعاد المعاني	اكتشاف الأبعاد المختلفة لمعاني الكلمة الواحدة وكيفية استعمالها بالنسبة لقيم المجتمع .
STATISTICAL ANALYSIS	تحليل إحصائي	فرع من علم الإحصاء يعني بتحليل المدلولات العددية .
INTERACTION ANALYSIS	تحليل التفاعلات الاجتماعية	إحصاء التفاعلات الاجتماعية بين أفراد الجماعة الواحدة وتصنيفها في فئات .
DYNAMIC ANALYSIS	تحليل ديناميكي	تحليل للمجتمع يتناول التغيرات التي تطرأ عليه .
STATIC ANALYSIS	تحليل ثابت	تحليل للمجتمع لا يتناول التحولات الاقتصادية والاجتماعية فيه .
DIACHRONIC ANALYSIS	تحليل زمني	تحليل للمجتمع زمنياً أو تحليل تطور

ALLIANCE	تحالف	اليهود والمسلمين أو الطعام الممنوع طيباً .
		(١) التعاون بين فئتين مستقلتين لنيل غرض واحد .
		(٢) تبادل مساعدات بين دولتين أو أكثر .
MILITARY ALLIANCE	تحالف عسكري	
POLITICAL ALLIANCE	تحالف سياسي	
DEFENSIVE ALLIANCE	تحالف دفاعي	
FORMAL ALLIANCE	تحالف صريح	
INFORMAL ALLIANCE	تحالف ضمني	
MARITAL ALLIANCE	تحالف زواجي	
		التحالف الذي يقوم بين فئتين بواسطة التزاوج بينهما .
PREJUDICE	تحامل	تصرفات سلبية تجاه جماعة ما بسبب موقف عقائدي منها .
LIBERALISATION	تحرر	تبنى دولة أنظمة سياسية أكثر فأكثر ديمقراطية .
AGITATION	تحريض	تحريض الجماهير ضد النظام .
GROUP AGITATION	تحريض جماعي	التحريض الذي تقوم به مجموعة من البشر .
INDIVIDUAL AGITATION	تحريض فردي	التحريض الذي يقوم به فرد واحد .
ACCULTURATION	تحضّر (أ)	(١) عملية اكتساب المرء قيم وعادات وطبائع حضارة غير حضارته .
		(٢) اكتساب حضارة ما بعض ممارسات حضارة أخرى وذلك بواسطة الاحتكاك المباشر بها .
		(٣) التغير الحضاري الذي يحصل نتيجة احتكاك حضارتين معاً .
BILATERAL ACCULTURATION	تحضّر متبادل	التغير الذي يحصل عند الفئتين المختلفتين

FUNCTIONAL ANALYSIS**تحليل وظيفي**

تحليل المجتمع من ناحية وظائفه المتنوعة وترابطها وتفاعلها .

ROLE OVERLOAD**تحميل الدور**

تزايد الطلبات الشرعية على صاحب منصب ما .

CULTURAL CONDITIONING**تحويل حضاري**

تلقن المرء سلوكه الحضاري بعملية الاشتراط .

SUBLIMINAL CONDITIONING**تحويل متسام**

عملية اشتراط يتم بها تحويل المؤثرات البيولوجية نحو أهداف حضارية سامية . كأن يستعص الفرد عن إرضاء الجنس بتعاطي التاريخ أو الفلسفة أو الفنون .

BIAS**تحيز**

تحريف مقصود ومنظم لنتائج البحوث والدراسات .

PROFESSIONALIZATION**التخصص المهني**

(١) ازدياد النسبة المئوية لعدد أهل الاختصاص بالنسبة إلى القوى العاملة الأخرى .
(٢) اكتساب الصفات الاختصاصية .

PLANNING**تخطيط**

(١) تعيين الأهداف ثم تحديد الوسائل والإجراءات والمناهج الكفيلة بالوصول إلى الأهداف .

(٢) تصميم بدائل مختلفة من الإمكانيات لتحقيق أهداف معينة لاختيار الأصل منها .

SOCIAL PLANNING**تخطيط اجتماعي**

(١) التخطيط لتحقيق أهداف اجتماعية غير اقتصادية .
(٢) التخطيط الذي ينفذ بواسطة الجماعة لا الفرد الواحد .

DEVELOPMENT PLANNING**تخطيط إنمائي**

التخطيط للتنمية الاقتصادية والاجتماعية .

المجتمع مع الزمن .

SYNCHRONIC ANALYSIS**تحليل أني**

تحليل للمجتمع في فترة واحدة فقط من تاريخه .

EQUILIBRIUM ANALYSIS**تحليل متوازن**

تحليل الأنظمة الاجتماعية وهي في حالة توازن .

MICRO-ANALYSIS**تحليل ضيق النطاق**

(١) تحليل المظاهر الاجتماعية على ضوء الدوافع الفردية .

(٢) دراسة مكثفة وتفصيلية لجماعة واحدة كعينة للاستدلال منها على غيرها من الجماعات .

CONTENT ANALYSIS**تحليل المحتويات**

أسلوب منهجي لدراسة مضامين وسائل الاتصال بين البشر وذلك بتحليل معاني ومدلولات العبارات الواردة في الوسائل الإعلامية المختلفة .

DATA ANALYSIS**تحليل المدلولات**

استعمال أنماط التوزيع الإحصائي لإمتحان صحة فرضيات علم الاجتماع ونظرياته .

SURVEY ANALYSIS**تحليل مسحي**

تحليل نتائج المسح الاجتماعي بقصد استخراج النظريات الاجتماعية منها .

PSYCHOANALYSIS**تحليل نفسي**

إحدى طرائق المعالجة الطبية النفسية تقوم على تحليل القطاع اللاواعي من رغبات الفرد الداخلية . وهي النظرية النفسية التي جاء بها سيغموند فرويد .

MACRO-ANALYSIS**تحليل واسع النطاق**

تحليل المظاهر الاجتماعية بالاعتماد على دراسة المجموعات الكبيرة في المجتمع ، وهو عكس التحليل الضيق النطاق .

OCCUPATIONAL ANALYSIS**تحليل الشغل**

تحليل الشغل الذي يقوم به المرء من ناحية واجباته وأساليبه وعملياته .

BIRTH ORDER	ترتيب المواليد	مختلفة القيم والوزن .
REPLICATION	ترداد	إعادة قياس الشيء ذاته انما باستعمال وحدات اختبارية مختلفة .
ABSTINENCE	ترفع	(١) الامتناع عن الملذات المادية وأخصها الجنس . (٢) تجنب إرضاء الشهوات طوعياً .
PROMOTION	ترفيه	العمل على إدخال تحسينات جديدة على مؤسسة أو تنظيم أو مجتمع ما .
RECREATION	ترقية	(١) بذل نشاط أو التوقف عنه بهدف الراحة الجسدية والعقلية . (٢) لعب يتطلب تحريك الجسد . (٣) نشاط ممتع بحد ذاته . (٤) لعب مستحسن اجتماعياً . (٥) نشاطات أوقات الفراغ .
PROMOTION	تركيز إثني	رفع موظف رتبة أو درجة أو راتباً في عمله .
ETHNIC CONCENTRATION	تركيب فكري	توزيع السكن بين المواطنين على أساس انتمائهم إلى جماعات إثنية مختلفة .
CONSTRUCT	تركيبة سكانية	(١) فكرة مجردة مستخرجة من أفكار هي على مستوى تجريدي أدنى . (٢) مفهوم اخترع خصيصاً لأهداف علمية .
POPULATION COMPOSITION		نسبة الانتشار في المجتمع لخصائص بعض الأفراد . فتقول مثلاً أن تركيبة السنة السكانية مرتفعة أو منخفضة .

COMMUNITY PLANNING	تخطيط محلي	تطبيق التخطيط على مجموعة معينة أو مجتمع محدود .
MANPOWER PLANNING	تخطيط القوى العاملة	تطبيق التخطيط على القوى البشرية العاملة في مجتمع أو مؤسسة .
CENTRALIZED PLANNING	تخطيط مركزي	التخطيط المحصور في أيدي أعلى مناصب الإدارة .
REGIONAL PLANNING	تخطيط إقليمي	تطبيق التخطيط على المناطق أو الأقاليم التابعة للدولة الواحدة .
UNDERDEVELOPMENT	تخلف	(١) حالة يكون فيها المجتمع في مستوى وضع من النمو الاقتصادي . (٢) عدم القدرة على استثمار الموارد تقنياً .
AMALGAMATION	تدامج	اختلاط الجينات البيولوجية بمعزل عن التشابه البيولوجي بين فئاتها . الدراسة المقارنة لمختلف أنواع الإدارات .
MILITARY	تدخل عسكري في الحكم	استبدال السلطات المدنية
INTERVENTION	عنوة بالسلطات العسكرية ويرافق ذلك أحياناً أيضاً اتباع سياسة عسكرية .	
RELIGIOSITY	تدين	الدرجة التي يشارك بها الفرد في المعتقدات والممارسات الدينية الخاصة بالجماعة التي ينتمي إليها .
CULTURAL ACCUMULATION	تراكم حضاري	نمو حضارة ما تدريجياً بازدياد وحداتها الحضارية .
CAPITAL ACCUMULATION	تراكم الرأسمال	نمو الرأسمال لدى الفرد أو الفئة أو المجتمع تدريجياً بازدياد وحداته المالية .
RANKING	ترتيب المراتب	(١) تنظيم الأشياء أو الأشخاص في مراتب

CLASSIFICATION	تصنيف	(٢) انتشار الصناعة المُمكنة . في الإنتاج .
CULTURE CONFIGURATION	تصوّر حضاري	(١) ترتيب الأشياء في درجات مختلفة إن في القيمة أو المنزلة الاجتماعية أو غير ذلك . (٢) خلق هذا النوع من الترتيب . (٣) امتحان الأشخاص وترتيبهم على هذا النوال .
COLLISION	تضارب الأدوار	تعارض أدوار الأفراد ضمن تنظيم واحد .
STRATIFICATION	تصنيف طبقي	تصنيف المجتمع طبقياً . كطبقة العمال والفلاحين وطبقة البرجوازية أو الأرستقراطية ؛ أو الطبقات العليا والدنيا والمتوسطة .
EVOLUTION	تطوّر	التغير المستمر مع الزمن والتمس بتزايد في التعقيد والتفرع والتخصص .
SOCIAL EVOLUTION	تطوّر اجتماعي	تطور النظم الاجتماعية والمظاهر أو الحياة الاجتماعية .
BIOLOGICAL EVOLUTION	تطوّر بيولوجي	تطور الأعضاء أو الاجسام الحية .
CULTURAL EVOLUTION	تطوّر حضاري	تطور عناصر الحضارة الواحدة أو الحضارات الإنسانية جمعاء .
UNILINEAR EVOLUTION	تطوّر ذو الاتجاه الواحد	التطور الذي يسير باتجاه واحد في جميع الحضارات . كأن يقال . مثلاً . أن نظام النسب الأمومي يسبق النسب الأبوي في جميع المجتمعات .

RURALISATION	التريف	(١) ازدياد في نسبة سكان الريف . (٢) العملية التي يصبح بواسطتها الإنسان ريفياً .
SYNDROME	تزامن (مرضي)	(١) مجموعة من العوارض المرضية المترابطة . (٢) مجموعة من الخصائص المترابطة .
POPULATION REGISTER	تسجيل سكاني	الإحصاءات الرسمية عن السكان كما هي حالياً .
CONCUBINAGE	تسري	نظام شرعي لعيش مشترك بين رجل وامرأة يكون فيه للمرأة منزلة أدنى من منزلة الزوجة .
POLITICIZATION	التسييس	(١) اكتساب الجماعات أو المؤسسات أو النشاطات صفات سياسية . (٢) تصويب الفرد اهتمامه نحو مصالح أو نشاطات سياسية .
CULTURAL PARTICIPATION	تشارك حضاري	المدى الذي يشترك به أبناء المجتمع الواحد في ممارسات حضارتهم .
LEGISLATION	تشريع	(١) القانون الصادر عن الهيئات التشريعية أو التنفيذية في الحكومة . (٢) عملية وضع القوانين كعملية متميزة عن تطبيق القوانين .
EXPERIMENTAL DESIGN	تصميم اختبري	وصف شامل ومنطقي لشروط الأعمال أو النشاطات الاختبارية .
RESEARCH DESIGN	تصميم بحثي	وصف شامل ومنطقي لشروط جمع المعلومات وتحليل مدلولاتها .
INDUSTRIALIZATION	تصنيع	(١) الاستعمال المكثف للطاقة غير الحية

رجل . (٢) نظام زواج رجلين من امرأة واحدة أو أكثر .	
POLYGyny	تعدد الزوجات
نظام زواج الرجل الواحد من أكثر من امرأة .	
POLYGAMY	تعدد الزوجات
نظام الزواج الذي يشتمل على تعدد الزوجات أو الأزواج .	
CULTURAL PLURALISM	تعدد الحضارة
تواجد جماعات إثنية مختلفة في مجتمع واحد .	
OPERATIONAL DEFINITION	تعريف عملي
تفسير الشيء أو المفهوم بالنسبة للعمل الذي يقوم به وليس بالنسبة لخصائصه الذاتية .	
REINFORCEMENT	دعم
(١) تغير في احتمال حدوث الاستجابة أو رد الفعل بفعل عوامل خارجية أو داخلية تدعم الاستجابة أو تضعفها .	
(٢) استعمال عوامل لمنع الجنوح عن سلك حضاري مقرر .	
REPETITIVE CHANGE	تغير متكرر
تبديل الأشخاص ضمن النظام دون تغيير النظام نفسه .	
SOCIAL CHANGE	تغير اجتماعي
تغير بنية المجتمع أو الحضارة عبر الزمن .	
STRUCTURED CHANGE	تغير منظم
التغير الذي يحدث حسب خطة معينة .	
AUTONOMOUS CHANGE	تغير مستقل
التغير الذي يحصل نتيجة عوامل داخلية في النظام نفسه .	
MACRO-CHANGE	تغير واسع النطاق
التغير الذي يحصل في جسم المجموعات الكبيرة في المجتمع .	
INTERACTION	تفاعل
(١) الإثارة والإجابة المتبادلة بين شخصين	

MULTILINEAR	تطور متعدد الاتجاهات
EVOLUTION	التطور الاجتماعي الذي لا يخضع لاتجاه واحد في التغيير . بل يسير في اتجاهات متعددة .
EQUILIBRIUM	تعادل
توازن القوى ضمن النظام الواحد .	
ACTION	تصرف
(١) العمل الذي يرمي إلى هدف معين .	
(٢) المسلك الذي يعطيه صاحبه معنى شخصياً .	
(٣) سلسلة من المسالك الاجتماعية .	
(٤) المسلك الذي يأخذ بعين الاعتبار الآخرين .	
POLITICAL ACTION	تصرف سياسي
التصرف في ميدان السياسة .	
SOCIAL ACTION	تصرف اجتماعي
التصرف في ميدان الاجتماع .	
TRADITIONAL ACTION	تصرف تقليدي
التصرف وفقاً للتقاليد .	
COOPERATION	تعاون
تضافر الجهود بين الأفراد أو الفئات لثيل غاية مشتركة غير ممكن بلوغها للفرد الواحد لوحده أو للفئة الواحدة لوحدها .	
MOBILIZATION	تعبئة
(١) نسبة ما هو قائم بالفعل إلى ما هو ممكن أن يكون .	
(٢) الزيادة السريعة في قدرة الوحدة الاجتماعية للتحكم بالموارد .	
ENUMERATION	تعداد
عد السكان في مجتمع ما .	
MULTIPLE ROLES	تعدد الأدوار
(١) تعدد الأدوار أفرادياً .	
(٢) مركب الأدوار المرافقة لجميع المنازل الاجتماعية التي يحتلها الفرد .	
POLYANDRY	تعدد الأزواج
(١) نظام زواج المرأة الواحدة من أكثر من	

الإرث أو ملكية الأرض .	
MACROEXPLANATION	تفسير عام
إيضاح صفات الجزئيات الخاصة بالعودة إلى خصائصها العامة .	
MICROEXPLANATION	التفسير المجهرى
دراسة الخصائص العامة للشيء بالرجوع إلى خصائصه الجزئية الدقيقة التي كأنها لا ترى إلا بالمجهر .	
DELEGATION	تفويض
منح المرؤوسين في نظام ما حق القيام بما هو من حق الرئيس القيام به بنفسه .	
PROGRESS	تقدم
(١) التغير من السوء إلى الأحسن .	
(٢) التكيف المتزايد .	
(٣) التحرك في اتجاه الغاية المرجوة .	
RATING	تقدير
إعطاء قيمة قياسية لشيء أو لعمل وفقاً لميزان محدد المقاييس .	
REPORT	تقرير
وصف الأحداث كتابياً بعد حدوثها .	
DIVISION OF LABOUR	تقسيم العمل
تقسيم المهمات والمسؤوليات في المجتمع أو في نظام اجتماعي واحد .	
TRADITION	تقليد
(١) اعتقاد أو ممارسة مورثة اجتماعياً تتقبلها عامة الناس دون تساؤل .	
(٢) اعتقاد موروث اجتماعياً يقوم على تكريم ديني لما يعتقد أنه كان دائماً موجوداً .	
LITTLE TRADITION	تقليد صغير
مظاهر الحضارة غير المدروسة وغير المنظمة في المجتمع . كالممارسات القروية .	
GREAT TRADITION	تقليد كبير
مظاهر الحضارة المدروسة والمنظمة في المجتمع كالممارسات المدنية .	

أو أكثر .	
(٢) ما يقوم به « أ » بالنسبة إلى « ب » .	
التفاعل بين الأشخاص	
INTERPERSONAL INTERACTION	
التفاعل الذي يحدث بين شخص آخر أو جماعة أخرى .	
SYMBOLIC INTERACTION	تفاعل رمزي
التفاعل القائم على تفسير كل من التفاعلين لمسلك الآخر .	
FACE-TO-FACE INTERACTION	تفاعل وجهاً لوجه
تفاعل بين شخصين حاضرين معاً في الزمان والمكان .	
SEGREGATION	تفرقة
(١) تجمع جبري أو طوعي لفئة مميزة من الناس في منطقة جغرافية معينة .	
أو في حي معين من المدينة .	
(٢) التمييز بين الجماعات الإثنية المختلفة بالنسبة إلى حقها في استعمال الخدمات الاجتماعية والتسهيلات العامة المتوفرة في المجتمع .	
CLASS SEGREGATION	التفرقة الطبقيّة
التفرقة بين الطبقات الاجتماعية .	
RACIAL SEGREGATION	التفرقة العنصرية
التفرقة بين الناس على أساس انتماءاتهم العرقية .	
EXPLANATION	تفسير
تعليل الظواهر والأنظمة والتعاميم والقوانين الاجتماعية .	
STATISTICAL EXPLANATION	تفسير إحصائي
التعليل الذي يركز على الدولوات الإحصائية .	
STRUCTURAL EXPLANATION	تفسير بنيوي
تعليل الظواهر الاجتماعية بالاعتماد على مدى ارتباطها بعضها ببعض . كتفسير زواج ابنة العم ، مثلاً ، عن طريق ربطه بنظام	

حضارة هذا البلد بحيث تصبح
منصهرة فيه مع ساكنيه .
(٣) التكيف المتبادل في المسلك ضمن
الجماعة الواحدة .
(٤) عملية ضبط التنازع والجنوح في
النظام الاجتماعي .

SOCIAL INTEGRATION تكامل اجتماعي
الاعتماد المتبادل بين عناصر المجتمع
الواحد .

HORIZONTAL INTEGRATION تكامل أفقي
عملية الإدارة والضغط على يد هيئة
للنشاطات الممارسة على مستوى واحد من
مستويات التنظيم .

VERTICAL INTEGRATION تكامل عمودي
عملية الإدارة والضغط على يد هيئة واحدة
للنشاطات الممارسة على مستويات تنظيمية
متفاوتة .

CULTURAL INTEGRATION تكامل حضاري
الاعتماد المتبادل بين عناصر الحضارة
الواحدة .

EXTERNAL INTEGRATION تكامل خارجي
التكامل بين جماعة وجماعات أخرى
مختلفة عنها .

POLITICAL INTEGRATION تكامل سياسي
انضمام كيانات سياسية بعضها إلى بعضها
الأخر .

TECHNOCRACY تكنوقراطية
(١) الحكومة التي تستعمل العلوم
والهندسة لحل المشاكل .
(٢) الحكومة المؤلفة من خبراء في هذه
العلوم .

TECHNOLOGY التقنية أو التكنولوجيا
(١) مجموعة المعارف التي تتعلق بالتصنيع
والعلوم التطبيقية .
(٢) تطبيق منظم للعلوم في الصناعة .
(٣) كل الوسائل المستعملة لتليل أهداف

TRADITIONALISM التقليدية
الموقف المسم بتقبل الاعتقادات الموروثة
بدون تمحيصها .
Digitized by Ahmed Barod .

TECHNIQUE تقنية
(١) طريقة لإنجاز العمل خاضعة لقواعد
علمية محددة .
(٢) طريقة تصنيعية .
(٣) مجموعة من العمليات التي تستعمل
للقياس أو للاختبار .
(٤) مجموعة من العمليات تستخدم لإنجاز
هدف معين .
(٥) عملية مستخرجة من النظريات
لاستعمالها في التخطيط .

RELIGIOUS CALENDAR تقويم ديني
دورة الطقوس والممارسات الدينية خلال
سنة واحدة .

STANDARDIZATION تقييس (أو توحيد قياسي)
(١) وضع طرائق محددة لإجراء
الامتحانات أو الاختبارات ولقياس
نتائجها .
(٢) توحيد وسائل العمل وطرائقه في
الإدارة وفقاً لنماذج ثابتة وعامة .

NATURAL INCREASE تكاثر سكاني طبيعي
التكاثر السكاني الناجم عن تفوق معدل
الولادات على معدل الوفيات .

SYMBIOSIS تكافل
(١) تعايش الأفراد أو الجماعات المختلفة
واعتماد بعضها على البعض الآخر .
عندما يكون ذلك مفيداً للأطراف
المعنية .

ISOGAMY تكافؤ الزواج
زواج الرجل أو المرأة من زوجة أو زوج من
المنزلة الاجتماعية ذاتها .

INTEGRATION تكامل
(١) عملية صنع الكل من الأجزاء .
(٢) اكتساب جماعة مهاجرة إلى بلد

CORRELATION

تلازم

ترابط الشيء بشيء آخر .

NEGATIVE CORRELATION

تلازم سلبي

ترابط الشيء بشيء آخر سلبياً . بحيث ينقص أو يغيب إذا نقص ذلك الشيء أو غاب .

POSITIVE CORRELATION

تلازم إيجابي

ترابط الشيء بشيء آخر إيجابياً . بحيث يزيد أو يظهر عندما يزيد ذلك الشيء أو يظهر .

CULTURAL LAG

تلكؤ حضاري

(١) تقدم الجانب المادي من الحضارة بسرعة أكثر من الجانب المعنوي .
(٢) تلكؤ نمو جانب معين من الحضارة بالنسبة إلى الجوانب الأخرى . كأن يتخلف التقدم السياسي بالنسبة إلى التقدم الاقتصادي .

POLLUTION

تلوث

(١) فساد عناصر البيئة بحيث تصبح ضارة بالكائنات الحية .
(٢) حالة تدل على الفوضى والتزعزع والانهار .

COHESIVENESS

تماسك

شدة الترابط بين الأفراد بحيث تبقهم ضمن الجماعة الواحدة أو بين أجزاء المجتمع بحيث تؤمن استمرار وحدته .

FUNCTIONAL SOLIDARITY

تماسك وظيفي

التكامل الاجتماعي القائم على الاعتماد المتبادل بين الوظائف والمهن والأعمال في مؤسسة .

URBANIZATION

تمدين

(١) امتداد النماذج المدنية إلى مناطق وتجمعات جديدة .
(٢) ازدياد في نسبة السكان المدنيين .
(٣) عملية اكتساب الفرد أو المجموعة النظم المدنية .

تنظيمية .

GROUP FORMATION

تكوّن الجماعة

الطريقة التي بها تتأسس الجماعات على اختلافها .

ADAPTATION

تكيف (أ)

(١) التغير بقصد التناسب مع الأحوال المتبدلة .

(٢) تكيف الجماعة مع البيئة التي تعيش فيها .

(٣) تغير منتظم بالنسبة إلى تبدل طرأ على بيئة ما .

(٤) العملية التي بواسطتها يكتف المرء نفسه أو تكيف الجماعة نفسها مع بيئة معينة .

BIOLOGICAL ADAPTATION

تكيف بيولوجي

(١) تكيف الكائنات الحية الناجم عن مبدأ الانتقاء الطبيعي .

(٢) التصدي للبيئة واستثمار المصادر النادرة من البيئة أو النظام القائم .

CULTURAL ADAPTATION

تكيف حضاري

تكيف الحضارات الناجم عن مبدأ الانتقاء الطبيعي .

COMMUNAL ADAPTATION

تكيف الجماعة

تكيف أفراد الجماعة مع البيئة الناجم بصورة غير مباشرة عن تنظيم معين للجماعة .

EXTERNAL ADAPTATION

تكيف خارجي

تكيف بنية المجتمع مع بيئتها الطبيعية أو الحضارية .

GENETIC ADAPTATION

تكيف جيني

تكيف العضو أو الجسم مع البيئة بواسطة تغير الجينات الوراثية فيه .

CULTURAL ADHESION

تلاصق حضاري

عملية تلاصق العناصر الحضارية المنفردة بعضها ببعض حتى ولو انتقلت من حضارة إلى أخرى .

الأشخاص يؤدي اكتسابها عند البعض إلى خازرتها عند الآخرين .

INTERGROUP COMPETITION تنافس بين الجماعات
تنافس بين جماعات مختلفة .

INTRA-GROUP COMPETITION تنافس داخل الجماعة
التنافس بين أفراد الجماعة الواحدة .

STRUCTURAL CONTRADICTION تناقض بنيوي
التضارب بين المؤسسات في المجتمع . الأمر الذي من شأنه أن يولد تغييراً اجتماعياً .

COMMUNICATION تناقل
تناقل المعلومات بين الأشخاص أو الجماعات .

SYMBOLIC COMMUNICATION تناقل رمزي
الاتصال بين الأفراد أو الجماعات بواسطة رموز مألوفة .

PERSONAL COMMUNICATION تناقل شخصي
التفاعل وجها لوجه بين شخصين أو أكثر .

PREDICTION تنبؤ علمي
التكهن بما قد يحصل في المستقبل استناداً إلى معرفة تامة لمعطيات معينة تسمح بذلك التكهن .

COORDINATION تنسيق
ربط الوسائل والأعمال بعضها ببعض لتؤدي وظيفة واحدة موحدة .

FOSTERING تنشئة
تربية الأهل أولاداً غير أولادهم .

ZONING تنطقة
تقسيم منطقة إلى أجزاء مختلفة يتصف كل منها باستعمال مميز للأرض .

ETHNIC ZONING تنطقة إثنية
تقسيم المدينة إلى أحياء مختلفة يتصف كل منها بخصائص إثنية مميزة .

ORGANIZATION تنظيم
(١) جماعة متنوعة الأدوار .
(٢) مجموعة من الأدوار المترابطة لأجل نيل هدف معين .

(٤) عملية تجمع السكان في مدن .

ACCOMODATION تلاؤم

(١) احداث تغيير بقصد تخفيف النزاع .

(٢) تكيف اجتماعي لا جسماني ولا بيولوجي .

REBELLION تمرد

(١) الإطاحة بالحكومة بالقوة .

(٢) ثورة تهدف إلى الإطاحة بالحكام دون تغيير شكل الحكم .

(٣) انتفاضة شعبية على نطاق واسع .

LAND TENURE تملك الأرض

حق الأفراد والجماعات في ملكية الأرض .

DISCRIMINATION تمييز

معاملة الشخص الآخر بطريقة مختلفة بدون سبب وجيه أو معقول .

SOCIAL DISCRIMINATION تمييز اجتماعي

التمييز بين فئات المجتمع المختلفة كمنع أحدهم عن الزواج من الفريق الآخر أو الاختلاط أو التفاعل معه .

RACIAL DISCRIMINATION تمييز عنصري

معاملة الآخرين بطريقة خاصة بسبب انتماءاتهم العرقية .

SOCIAL CONFLICT تنازع اجتماعي

التنازع بين الأفراد أو الجماعات أو بين الفرد والجماعة .

ROLE CONFLICT تنازع الأدوار

تضارب الأدوار التي يلعبها الفرد الواحد بعضها ببعض .

NORM CONFLICT تنازع الطباع

تضارب الأدوار التي يقوم بها الشخص ببعض .

ROLE INCOMPATIBILITY تنافر الأدوار

تضارب الأدوار التي يقوم به الشخص الواحد بحيث يستحيل ممارستها معاً .

COMPETITION تنافس

العمل لأهداف واحدة من قبل عدد من

SPACIAL MOBILITY

تنقل مكني

انتقال مسكن الإنسان من مكان إلى آخر .

DEVELOPMENT

تنمية

(١) تغير منتظم ومتسلسل .

(٢) ازدياد التنوع والتكامل واشتداد

التعقد في التركيب .

AGRICULTURE DEVELOPMENT

تنمية زراعية

التقدم التقني في الزراعة .

POLITICAL DEVELOPMENT

تنمية سياسية

(١) تحيين فعالية النظام السياسي .

(٢) التغير باتجاه حكم أصح .

(٣) قدرة المجتمع على استيعاب المطالب

والتنظيمات السياسية .

COMMUNITY DEVELOPMENT

تنمية محلية

رفع مستوى العيش للجماعات المحلية وذلك

عن طريق إشراكهم في عملية التنمية

وتحسين الصناعات المحلية .

TYPOLOGY

التنوعية

(١) دراسة تصنيف الأنواع .

(٢) تصنيف الأنواع أياً كانت .

NUCLEATION

تنوي (من نواة)

تمركز السكان بشكل كثيف في أحياء

خاصة من المدن والقرى .

NATALITY

التوالدية

تعدد وتأثير المواليد على السكان .

TENSION

توتر

(١) ضغط نفسي أو فزيولوجي على

الفرد .

(٢) وضع الفرد عندما يكون بحاجة إلى

شيء .

(٣) خلل أو عدم إتران في النظام .

UNIGENITURE

توحيد الارث

إعطاء حق الارث لأبن واحد . دون سائر

الأبناء في العائلة .

INVOLVEMENT

تورط

(١) الاهتمام الذي يعيره الفرد لنشاط ما .

(٣) نشاطات مختلفة غير أنها منسقة

تنسيقاً دقيقاً .

DUAL ORGANIZATION

تنظيم ثنائي

نظام يعتمد كل جزء منه وظيفياً على

الآخر .

MILITARY ORGANIZATION

تنظيم عسكري

ترتيب الأدوار والمراكز والجماعة العسكرية

ترتيباً وظيفياً .

COMMUNITY ORGANISATION

تنظيم المحلّة

العمل لتقديم الخدمات الاجتماعية المتكاملة

في محلّة معينة من المجتمع .

SOCIAL MOBILITY

تنقل اجتماعي

تنقل الفرد من مركز اجتماعي معين إلى

مركز آخر .

DOWNWARD MOBILITY

تنقل تحتي

الزول من مرتبة اجتماعية إلى مرتبة أدنى

منها .

GENERATIONAL MOBILITY

تنقل جيلي

التنقل الطبقي لدى الأجيال المختلفة . كأن

يصبح الابن في منزلة اجتماعية أعلى أو

أدنى من مرتبة الأب .

CLASS MOBILITY

تنقل طبقي

التحرك الفوقي أو التحتي ضمن الهرمية

الطبقية .

LABOUR MOBILITY

تنقل عمالي

(١) تنقل الأشخاص بين الوظائف والمهن

والصناعات والمعامل والمناطق .

(٢) تنقل الأشخاص بين العمل والبطالة .

JOB MOBILITY

تنقل العمل

(١) التنقل من عمل أو وظيفة إلى أخرى .

(٢) معدل عدد الوظائف التي تشغلها فئة

معينة من العمال خلال حياتهم

العملية .

UPWARD MOBILITY

تنقل فوقي

انتقال الفرد من منزلة اجتماعية إلى أخرى

أرقى منها .

MEDIATION

توسط

طريقة من طرق حلّ التنازع بين الناس بالتوفيق بين الطرفين المتنازعين . ويحق لكل من الفريقين المتنازعين رفض أو قبول الحل المقدم من الوسيط .

CONCILIATION

توفيق

حل النزاع بين فريقين بواسطة فريق ثالث شرط أن يكون لكل من الفريقين الحق في رفض الحل المقترح .

COMPULSORY

توفيق إجباري

CONCILIATION

وسائل التوفيق التي يجب على المرء اتباعها في مجتمع من المجتمعات .

VOLUNTARY

توفيق طوعي

CONCILIATION

وسائل التوفيق التي يختارها الفرد لحلّ مشاكله مع الآخرين طوعاً .

TENURE

تولية

(١) كيفية تولّي الإنسان للأرض . أي كيفية ملكها .
(٢) استمرار الشخص في منصبه .

(٢) النشاط الذي يستأثر باهتمام وانتباه الفرد .

AGE

توزّع الأعمار

DISTRIBUTION

توزّع السكان بالنسبة للأعمار المتفاوتة . كأن يقال أن كذا وكذا بالمئة من السكان تتراوح أعمارهم بين كذا وكذا من السنين .

POPULATION

توزع السكان

DISTRIBUTION

توزع السكان ضمن مساحات معينة .

FREQUENCY

توزع التكرار

DISTRIBUTION

توزع الأشخاص أو الأشياء بالنسبة إلى مئلك أو بديل اجتماعي معين . كأن يقال مثلاً . أن ٢٥ بالمئة من المعلمين يكسبون بين خمسة وسبعة آلاف ليرة بالسنة و٥٠ بالمئة بين ثمانية وعشر آلاف ليرة و٢٥ بالمئة بين أحد عشر الفا وخمسة عشر الفا .

REDISTRIBUTION

توزيع

إرسال السلع والمال إلى هيئة مركزية وإعادة توزيعها من جديد بواسطة السلطة .

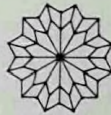

DUALISM

تقسيم الإقليم الواحد أو الموطن الواحد أو الجماعة الواحدة إلى جزئين .

REVOLUTION

(١) تغيير جذري في هيكلية المجتمع وأهدافه .

(٢) انتقال مهم في تطور الحضارة .

(٣) الإطاحة بالحكومة بالقوة .

الثورة الديمغرافية DEMOGRAPHIC REVOLUTION

تغيير معدل الخصوبة والموت من درجة عليا إلى درجة دنياً نسبياً .

الثورة الزراعية AGRICULTURAL REVOLUTION

الاعتماد على الحيوانات والنباتات الداجنة بدلاً من جمع الطعام البري كوسيلة للعيش .

PALACE REVOLUTION

ثورة قصرية انقلاب على الحاكم من قبل شلة من أقربائه .

URBAN REVOLUTION

الثورة المدينية التغييرات الجذرية التي طرأت على جسم المجتمع البشري عند ظهور المدن وذلك حوالي أربعة آلاف سنة قبل الميلاد .

ثنائية

ثورة

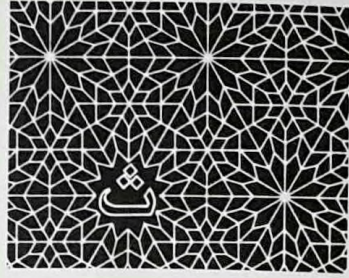

VENDETTA

القتل المتبادل وغير المنظم بين جماعتين أو أكثر في المجتمع . وكثيراً ما تتحكم به قواعد تقليدية . يكثر هذا النوع من السلوك في المجتمعات العشائرية .

WEALTH

كل ما له قيمة استعمالية أو ثمن .

ثأر

ثروة

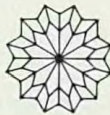

الشخص الذي ترجع إليه العائلات أصلها النسبي .

INFERTILITY

جذب

عدم القدرة على الإنجاب .

GENERAL TABLE

جدول عام

بيان إحصائي عام ومتنوع يحتوي على مدلولات عديدة يمكن استعمالها كمراجع في الدراسات .

LEXEME

جدر

وحدة لفظية لا يمكن استنتاج معناها من الفاظ أخرى .

SANCTION

جزاء

(١) مكافأة أو عقوبة .
(٢) وعد بالمكافأة أو تهديد بالعقوبة .
(٣) اتخاذ أي إجراء لدعم النظام الاجتماعي .

COERCIVE SANCTION

الجزاء القسري

جزاء يعتمد على التهديد أو استعمال القوة .

SPEECH ISLAND

جزيرة لغوية

جالية لا تتكلم لغة الجماعات التي تحيط بها .

ANTHROPOGEOGRA - الجغرافيا الإنسانية (علم)

PHY. دراسة علاقة الإنسان ببيئته الجغرافية .

GEOPOLITICS

الجغرافيا السياسية (علم)

تطبيق مبادئ الجغرافيا على تحليل السياسة العالمية .

GROUP

جماعة

(١) مجموعة متجانسة .

(٢) مجموعة يتفاعل أفرادها مع بعضهم البعض .

(٣) مجموعة من البشر ذات طبائع معروفة وأدوار مترابطة .

(٤) مجموعة من البشر تتفاعل بتعاون

لنيل أهداف جماعية وذلك لإكفاء حاجات أفرادها .

OUT-GROUP

الجماعة الأخرى

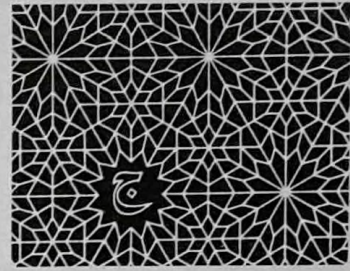

ج

PRESTIGE

جاه

(١) رتبة محترمة .
(٢) اعتبار مكتسب على أساس الصفات الشخصية وليس على أساس احتلال المناصب فقط .
(٣) الاستحسان الاجتماعي المتصل بمركز ما .

LINEAGE

جَبْ (أو فصيلة)

الجماعة التي تتحدر من جد واحد ومعروف . ولها نظام نسبي موحد .

MATRILINEAGE

الجب الأمومي

الجب المنحدر بواسطة النسب الأمومي .

CLIENT LINEAGE

الجبّ التابع

جبّ ملاصق لجماعة لئالية أخرى . انما له منزلة التابع لها والمؤتمر بأمرها .

LOCALIZED LINEAGE

جبّ متمركز

الجبّ الذي لا يتداخل فيه اجباب أخرى .

DISPERSED LINEAGE

جبّ منتشر

الجبّ الذي يتداخل فيه أعضاء من اجباب أخرى .

ANCESTOR

جد

الجماعة التي تتصف بعمل جماعي إن كان في التمثيل أو في ملكية الأرض أو الرأسمال .

LOCALIZED GROUP جماعة محلية

الجماعة التي تسكن في مكان معين مع بعضها البعض ولا تسمح للآخرين أن يسكنوا معها .

REFERENCE GROUP الجماعة المرجع

الجماعة التي يستعملها الفرد كمرجع يقيس به طموحاته وإنجازته الشخصية .

INTEREST GROUP جماعة مصلحة

الجماعة التي لأعضائها مصلحة واحدة .

CLOSED GROUP جماعة مغلقة

الجماعة التي لا يسمح لأحد بالانضمام إليها .

INGROUP الجماعة من الداخل

الجماعة بنظر فرد من داخلها .

STATUS GROUP جماعة المنزلة الواحدة

الجماعة التي يتمتع أفرادها بمكانة اجتماعية واحدة .

DOMESTIC GROUP جماعة منزلية

جماعة من البشر تسكن معا وتأكل معا .

ORGANIZED GROUP جماعة منظمة

جماعة ذات أدوار منظمة .

OPEN GROUP جماعة منفتحة

جماعة تسمح للآخرين بالانضمام إليها .

MIGRATORY GROUP جماعة مهاجرة

مجموعة من المهاجرين فرضت على أفرادها الهجرة أو الزواج معاً كمجموعة .

CONFLICT GROUP جماعة نزاع

الجماعة التي تتحد مع بعضها البعض بسبب تنازعها مع الآخرين .

KIN GROUP جماعة نسب

جماعة يرتبط أفرادها بروابط نسبية إما من ناحية المولد أو الزواج .

الجماعة غير التي ينتمي إليها الفرد والتي ينظر إليها نظرة خاصة بفضل عضويته في جماعته هو .

HORIZONTAL GROUP جماعة أفقية

الجماعة التي تتألف من أعضاء ذوي مكانة اجتماعية واحدة . أي ينتمون إلى طبقة اجتماعية واحدة .

MINORITY GROUP جماعة أقلية

الجماعة التي تتميز بصفات عرقية أو حضارية خاصة . وتعيش ضمن مجتمعات كبيرة تختلف عنها حضارياً أو عرقياً . مما قد يؤدي إلى التفرقة أو التمييز العنصري من قبل الجماعات المسيطرة على هذه الأقليات .

PRIMARY GROUP جماعة أولية

جماعة صغيرة الحجم تتصف بتعاطف متبادل ويتفاعل أفرادها وجها لوجه مع بعضهم البعض . كالصداقات والعائلات وغيرها .

SECONDARY GROUP جماعة ثانوية

الجماعة التي يرتبط أفرادها بعلاقات تعاقدية .

EXOGAMOUS GROUP جماعة الزواج الخارجي

الجماعة التي لا يسمح لأفرادها بالزواج من بعضهم البعض .

ENDOGAMOUS GROUP جماعة الزواج الداخلي

الجماعة التي لا يسمح لأفرادها بالزواج من جماعات أخرى .

PRESSURE GROUP جماعة ضاغطة

فئة صغيرة منظمة تعمل ضمن مجموعة كبيرة لتؤثر في مسلكها السياسي .

SUBSISTENCE GROUP جماعة العيش

الجماعة التي تستهلك كل إنتاجها .

CORE GROUP الجماعة اللب

الجماعة المسيطرة ضمن مجموعة كبيرة .

CORPORATE GROUP جماعة متحدة

DEVIANCE

جنوح

- (١) الميل لانتهاك حرمة الطابع والعادات المألوفة .
 (٢) الخروج عن المألوف .
 (٣) الميل للإخلال بالتوازن الاجتماعي .

DELINQUENCY

جنوح الصغار

- (١) سلك غير مستحب اجتماعيا .
 (٢) سلك غير مستحسن بالنسبة للصغار .
 (٣) جنة يرتكبها الصغار .

NEIGHBORHOOD

جيرة

- (١) منطقة صغيرة الحجم تقدم للأفراد والجماعات الساكنين فيها الخدمات التي يحتاجون إليها .
 (٢) جماعة أوليمية لها خصائص اجتماعية مميزة وتعيش في منطقة ذات خصائص جغرافية خاصة .
 (٣) جماعة سكنية يتفاعل أفرادها وجها لوجه مع بعضهم البعض . ويمارسون الضبط الاجتماعي على الجماعة ككل .

PLANNED NEIGHBORHOOD

جيرة مخططة

- تجمع سكني متجانس أقيم بتخطيط وفيه جميع التسهيلات المعيشية التي تحتاجها العائلات .

GENERATION

جيل

- (١) جماعة من الناس ولدت في زمن واحد .
 (٢) الخلف الذين ولدوا في زمن واحد .

DESCENDING GENERATION

الجيل الخلف

- كل الأنساء الذين لحقوا بالشخص المعنى .

ASCENDING GENERATION

الجيل السلف

- كل الأنساء الذين سبقوا الشخص المعنى .

THEY-GROUP

جماعة أنهم

- الجماعة التي لا ينتمي إليها الفرد بل ينظر إلى أفرادها نظرة خاصة . بفضل عضويته في جماعته هو .

ASSEMBLY

جمعية

- (١) جسم تشريعي أو تقريبي .
 (٢) مجموعة من الممارسات الحضارية المترابطة بعضها ببعض .

CONSTITUENT ASSEMBLY

جمعية تأسيسية

- الجمعية التي تشكل لوضع أو تعديل الدستور .

CONSULTATIVE ASSEMBLY

جمعية استشارية

- الجمعية التي تبدي رأيا في موضوع دون أن يكون له قوة التنفيذ .

NATIONAL ASSEMBLY

الجمعية الوطنية

- الجمعية التي تمثل الوطن كله . أي البرلمان .

POPULAR ASSEMBLY

الجمعية الشعبية

- الجمعية التي تمثل الشعب كله .

MASS

جمهور

- (١) مجموعة بشرية غير متجانسة اجتماعيا .
 (٢) مجموعة متنوعة تفتقر إلى القيادات الموحدة والتفاعل الاجتماعي بين الأعضاء .

CRIME

جناية

- (١) السلوك الذي يشمل القانون الجزائي .
 (٢) سلك خارج عن العادات والطابع وبنايه القانون الجزائي .
 (٣) أي خروج عن الطابع والعادات يهدد حياة المجتمع .

GENETIC

جينى

GENOTYPE

الجينات الباطنة

- (١) صفات علم الوراثة البيولوجية .
(٢) الصفات التي تنتقل بالوراثة البيولوجية .
(٣) كل ما له علاقة بأصل الشيء ومولده .

الوحدات الوراثية غير الظاهرة في الفرد
الحي ولكن قد تظهر في الأجيال الآتية من
الأبناء .



الزمن الذي جرت به الكتابة .

METROPOLIS

حاضرة

أكبر مدينة في منطقة معينة تتمتع بسيطرة اقتصادية واجتماعية على المنطقة .

DRIVE

حافز

إثارة داخلية ناتجة عن حاجة تنشيط الفرد للعمل في سبيل إرضائها .

PRIMARY DRIVE

حافز أولي

الإثارة الناتجة عن حاجة بيولوجية كالتفتيش عن الطعام لإكفاء حافز الجوع .

SECONDARY DRIVE

حافز ثانوي

الإثارة الناتجة عن حاجة مكتسبة حضارياً أو اجتماعياً كعويل النساء عند وفاة قريب ما .

ECONOMIC DETERMINISM الحتمية الاقتصادية

الاعتقاد أن الحياة الاقتصادية تقرر بشكل قاطع جميع خصائص المجتمع السلوكية .

GEOGRAPHIC DETERMINISM الحتمية الجغرافية

الاعتقاد بأن خصائص المجتمع ناتجة عن أوضاعه الجغرافية .

BIOLOGICAL DETERMINISM الحتمية البيولوجية

(١) الاعتقاد أنه لا يمكن تغيير الخصائص البيولوجية عن طريق تغيير البيئة .

(٢) الاعتقاد أن المعطيات البيولوجية تلعب دوراً هاماً في تفسير الأمور الاجتماعية والنفسية .

CULTURAL DETERMINISM الحتمية الحضارية

(١) الاعتقاد أن الحضارة تقرر خصائص المالك الإنسانية .

(٢) الاعتقاد بأن الحضارة يجب أن تفسر بالنسبة إلى مستواها الخاص بها .

RACIAL DETERMINISM الحتمية العرقية

الاعتقاد أن الاختلافات والمفارقات العرقية تسبب اختلافات ومفارقات حضارية .

MOTIVATION

الحث

كل ما يجعل الكائن الحي يعمل برغبة

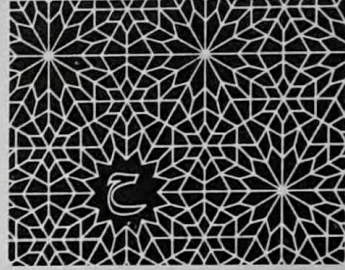

ح

NEED

حاجة

(١) حرمان ينتج عنه حافز أو دافع للعمل .

(٢) نقص في المون بالنسبة إلى معدل الاستهلاك العام في المجتمع .

BASIC NEED

حاجة أساسية

الحاجة تشقق منها حاجات أخرى .

PRIMARY NEED

حاجة أولية

حاجة مصدرها التكوين البيولوجي للإنسان .

SECONDARY NEED

حاجة ثانوية

الحاجة غير البيولوجية التي يكتسبها الفرد بفعل تفاعله وارتباطاته الاجتماعية والحضارية .

ACQUIRED NEED

حاجة مكتسبة

حاجة ثانوية .

ACCIDENT

حادثة

حادثة عرضية يصعب التنبؤ عنها .

ETHNOGRAPHIC PRESENT الحاضر الاثنوغرافي

استعمال فعل المضارع بمعنى الزمن الحاضر في كتابة الاثنوغرافيا بغض النظر عن

REVOLUTIONARY MOVEMENT حركة ثورية

الحركة الاجتماعية التي تهدف إلى تغيير بنية المجتمع تغييراً جذرياً .

POPULATION MOVEMENT حركة سكانية

كل تغيير يطرأ على بنية السكان .

DEPRIVATION حرمان

عدم إشباع الحاجات الأساسية .

PARTY حزب

جماعة منظمة ذات عضوية مفتوحة للجميع تهتم بالشؤون السياسية .

PARTY-MASS حزب جماهيري

حزب يتصف بناؤه بعضوية دائمة .

FACTIONALISM حزبية

(١) وجود التحزب السياسي في المجتمع .
(٢) الميل إلى التحزب في المجتمع .

CROWD حشد

مجموعة من البشر مؤقتة وغير منظمة ولا مستديمة .

CULTURE حضارة

(١) المسلك المكتسب والمتوارث من جيل إلى جيل .

(٢) المسلك الذي يتكرر أكثر من غيره في المجتمع

(٣) تقليد تتوارث رموزه الأجيال .

(٤) طريقة عيش يعرف بها كل مجتمع على حدة .

(٥) كل ما يصنعه الإنسان من أشياء أو عادات أو أفكار .

ETHNIC CULTURE حضارة إثنية

الحضارة اللازمة لجماعة إثنية معروفة .

BICULTURALISM حضارة ثنائية

وجود حضارتين مختلفتين في مجتمع واحد .

PART-CULTURE الحضارة الجزئية

الحضارة غير المكتملة بذاتها والتي تعتمد على التجارة الخارجية من أجل بقائها .

SHAME CULTURE حضارة العار

الحضارة التي تشدد على التهديد بالفضيحة

ونشاط متزايدين .

CULTURAL BOUNDARY حد حضاري

نقطة التقاء عناصر حضارات مختلفة ضمن المساحة الواحدة .

WAR حرب

(١) قتال منظم بين الجماعات .

(٢) تنازع بين الوحدات السياسية تستعمل فيه القوى المسلحة .

(٣) حالة شرعية تسمح بالتساوي للفريقين المتنازعين باستعمال القوى المسلحة في القتال .

VALUE-FREEDOM التحرر من القيم

الاعتقاد أن العلم خال من الأحكام القمية ولا يقرر ما يجب أن يكون بل يصف فقط ما هو في الواقع .

MOVE حركة

(١) الحالة التي يعمل بها المتفاعل مع الآخرين .

(٢) اختيار بديل من جملة بدائل مطروحة على بساط البحث .

SOCIAL MOVEMENT حركة اجتماعية

تنظيم غير رسمي يعمل لتقديم خدمات اجتماعية إلى أكبر عدد ممكن من المواطنين .

MILLENARIAN MOVEMENT حركة ألفية

حركة اجتماعية تتصف بالعقائد الدينية الألفية المقصد .

REVITALISATION MOVEMENT حركة انبعاثية

الحركة الاجتماعية المنظمة من قبل بعض أفراد المجتمع والتي تهدف إلى إعادة بناء الحضارة بسرعة من جديد وعلى أسس جديدة .

NATIVISTIC MOVEMENT حركة أهلية

حركة اجتماعية لها أهداف محلية متصلة بالمعتقدات التقليدية لدى البشر .

الأولاد وخاصة من جهة انتسابهم إليها أو لعائلتها .

VETO

حق النقض

الحق المعترف به لفرد في رفض تشريع أو قرار اتخذته مجموعة ينتمي إليها .

AUTOCRACY

الحكم الفردي

حكم الشخص الواحد الذي يمارس سلطة مطلقة دون أن يكون مسؤولاً أمام أحد .

HIEROCRACY

حكم الكهان

الحكومة المؤلفة من رجال الدين .

GERONTOCRACY

حكم المسنين

(١) نوع من الحكم محصور بالمسنين بالعمر .

(٢) حالات الحكم التي يكون فيها المسنون أصحاب نفوذ وسلطان .

GOVERNMENT

حكومة

(١) أشخاص لهم السلطة لاتخاذ القرارات العامة .

(٢) الطريق التي توزع بواسطتها القيم على أفراد الجماعة .

(٣) إدارة وتوجيه وضبط الأمور العامة على يد هيئة سياسية .

SOCIAL CIRCLE

حلقة اجتماعية

جماعة من البشر صغيرة الحجم انما لها مصلحة واحدة وليس لها تنظيم رسمي .

EXCHANGE CIRCLE

حلقة تبادلية

مجموعة من البشر يتبادل أفرادها الهدايا أو غير ذلك .

PROBLEM-SOLVING

حل المشاكل

عملية اختيار بديل ملكي بالنسبة لمعطيات مشكلة معينة .

للتأديب . وذلك على عكس الشعور بالذنب . الذي يأخذ بالتأنيب الذاتي .

CULTURE OF POVERTY

حاضرة الفقر

مجموعة العناصر الحضارية من عادات وتقاليد وطقوس التي يتصف بها الفقراء من مختلف المجتمعات .

FOLK CULTURE

حضارة فولكلورية

الحضارة التي تعرف بها الطبقات الشعبية في المجتمع والتي تشكل استمراراً لممارسات حضارية سابقة .

SEDENTARY

حضر

المجتمعات المستقرة في مكان معين والتي كثيراً ما تعيش على الزرع .

ROTE LEARNING

الحفظ

حفظ فئمة من الرموز كما هي دون التعرف لمعناها الأصلي أو علاقتها برموز أخرى .

FIELD

حقل

(١) نظام يشتمل على أحداث مترابطة بعضها مع بعض .

(٢) مجموع الحالات التي تقرر مسلك الفرد .

SOCIAL FIELD

حقل اجتماعي

مجموع الدوافع التي تؤثر في مسلك الفرد في فترة زمنية معينة .

POLITICAL FIELD

حقل سياسي

واحدة من بنيتين سياسيتين متخاصمتين دون وجود قواعد معروفة لفض النزاع بينهما .

MOTHER-RIGHT

حق الأمومة

الحقوق التي تمارسها المرأة وعائلتها على

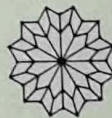

CULTURAL LOSS	يضعف الريف سكانياً . خسارة حضارية
FECUNDITY	خسارة المجتمع لبعض عناصر حضارته . خصب
FERTILITY	المقدرة القصوى للمرأة على الإنجاب . خصوبة
SOCIAL CHARACTER	عدد المواليد عند المرأة . خصيصة اجتماعية
NATIONAL CHARACTER	البعد الاجتماعي للشخصية وذلك بعكس البعد النفسي مثلاً . خصيصة قومية
LINE	الميزات النفسية أو الملكية لشعب من الشعوب . خط
POVERTY LINE	الأشخاص المنحدرون من جد واحد بتسلسل درجات الولادة . خط الفقر
BASELINE	النقطة التي لا تستطيع العائلة دونها أن تكفي نفسها بالنسبة إلى الحاجات الأولية من مسكن ومأكل وملبس . خط قاعدي
MASTER PLAN	القيم التي على أساسها يقاس التغيير في البدائل الاجتماعية . أي قاعدة الإنطلاق للتغيير . الخطة السيدة
CONTINGENCY PLAN	خطة شاملة تنسق ضمنها الخطط الصغيرة التابعة لها . خطة محتملة
SUCCESSION	الخطة التي يعتمد تطبيقها إذا توفرت بعض الاحتمالات الطارئة . خلافة
CELL	وراثية المركز الاجتماعي بالنسبة للسلطة أو المرتبة أو المنصب أو الوظيفة أو السيادة أو الإقليم . خلية
	جزئيات أو وحدات تصنيفات كبيرة .

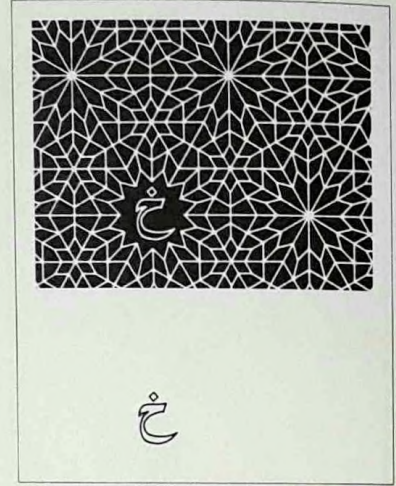

MARKET RING	الخاتم السوقي
CIRCUMCISION	مجموعة من الأسواق تجتمع دورياً في أمكنة مختلفة كسوق الخميس في مكان « أ » أو سوق الجمعة في مكان « ب » الخ .
AGRICULTURAL EXTENSION	ختان
BRIDE-SERVICE	قطع غلفة عضو الذكر على أساس اعتقاد ديني أو للنظافة الطبية .
LEGEND	الخدمات الزراعية الموسعة
RURAL EXODUS	(١) نشر وتوزيع المعلومات الزراعية الحديثة على المزارعين . (٢) تعليم أي شيء يؤدي إلى حياة أفضل في الريف .
	خدمة الزواج
	الخدمة التي يقوم بها الزوج في بعض المجتمعات لأهل زوجته لقاء تزوجه من الأبنة . وذلك ليصبح الزواج شرعياً .
	خرافة
	معتقد أو قصة غير مبرهنة عن شخص أو مكان تاريخي .
	الخروج الريفي
	النزوح من القرى إلى المدن بكثرة مما

(١) عدم قدرة حافز أو دافع ناشط للوصول
إلى الهدف السلبي الذي يبتغيه .
(٢) عدم الوصول إلى الأهداف السلوكية
المتوخاة .

كخلايا الجسم أو السجون أو الجيوش أو
الأحزاب .

FRUSTRATION

خيبة



الدستور العام الذي تتمشى عليه الدول
الفدرالية .

CULTURE THRUST

دفع حضاري

تقدم الجانب المادي من الحضارة على
الجانب الاخلاقي أو المعنوي .

INERTIA

دفع ذاتي

خاصة من خصائص الشيء تقيه في حالة
السكون أو في حالة الحركة .

INSTITUTIONAL INCORPORATION

دمج مؤسسي

اندماج الجماعات النائية الهامشية في
المؤسسات الوطنية .

ROLE

دور

(١) الملك المنتظر أن يلعبه الفرد
بالنسبة لمكانته الاجتماعية .

(٢) الناحية الديناميكية من المركز
الاجتماعي .

(٣) التصرفات والقيم والمسالك المتعلقة
بمكانة اجتماعية .

DIFFUSE ROLE

دور متشعب

دور يتحكم بعدة حالات مختلفة .

INTERNALIZED ROLE

الدور المذوّت

الدور الذي يلعبه الفرد والذي أصبح جزءاً
من مفهوم الفرد لنفسه .

STATUS ROLE

الدور المنزلة

الدور الملصق بمكانة اجتماعية .

INTERNAL CIRCULATION

دوران داخلي

نسبة تبدل الأفراد بين مراكز الدائرة أو
المجموعة الواحدة .

SOCIAL CIRCULATION

دوران اجتماعي

سهولة دخول الأفراد إلى الجماعة أو الخروج
منها .

CYCLE

دورة

سلسلة أحداث تتكرر باستمرار وككل .

BEHAVIOUR CYCLE

دورية المسلك

صفة المسلك الذي يتكرر باستمرار
وبانتظام .

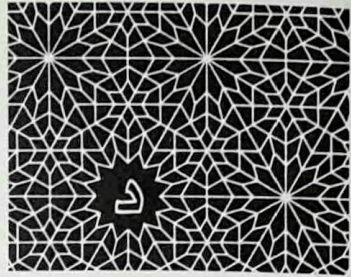

د

DEPARTMENT

دائرة

وحدة إدارية ضمن تنظيم أوسع ولها
نشاطات وخصائص مميزة .

CITY-INNER

داخل المدينة

(١) الجزء الأوسط من المدينة وكثيراً ما
يكون ذا كثافة سكانية عالية .

(٢) الجزء الأوسط من المدينة الذي هو في
طريق الإنهيار وكثيراً ما يحاذي
الجزء التجاري والصناعي .

PROPAGANDA

دعاية

الوسائل التي تستعمل لاقناع الناس بتغيير
تصرفاتهم في اتجاه مرجو .

CONSTITUTION

دستور

(١) الخطة التي يبنى على أساسها الحكم
في المجتمع .

(٢) هذه الخطة مع ما يرافقها من طبائع
وقيم حضارية .

(٣) القواعد التي على أساسها تؤخذ
القرارات ضمن الجماعة .

(٤) القواعد التي تتمشى عليها التنظيم .

FEDERAL CONSTITUTION

دستور فدرالي

SOCIAL DEMOGRAPHY ديمغرافيا اجتماعية

دراسة علاقة الخصائص الاجتماعية بالديمغرافيا .

MICRODEMOGRAPHY ديمغرافيا مجهرية

الدراسات الديمغرافية التي تعتمد على التحليل المجهرى .

MICRODYNAMICS الديناميكية المجهرية

تحليل مجهرى للتغير الذي يطرأ على الأجزاء الدقيقة من الكل .

ATTITUDE DYNAMICS ديناميكية المواقف

دراسة تغير المواقف .

POLITICAL DYNAMICS ديناميكية السياسية

دراسة التغير في السياسة .

POPULATION DYNAMICS ديناميكية السكان

دراسة التغيرات التي تطرأ على السكان .

MACRODYNAMICS الديناميكية الواسعة النطاق

تحليل التغيرات التي تحصل بالنسبة إلى الكل وليس الأجزاء .

RELIGION دين

(١) الاعتقاد في الكائنات الروحية .

(٢) طلب مساعدة الأرواح بواسطة الصلاة .

(٣) مجموعة من المعتقدات والممارسات التي تقر بوجود كائنات فوق الطبيعة تعتبر غاية في حد ذاتها .

CRISIS CYCLE دورية الأزمة

صفة الأزمة التي تتكرر باستمرار . بانتظام .

POPULATION CYCLE دورة سكانية

نمو السكان وانخفاضه حسب دورة معينة . وكثيراً ما يحدث هذا الأمر في المجتمعات غير الصناعية .

CROP ROTATION دورة المحاصيل

زراع محاصيل متنوعة ومتتالية في بقعة أرض معينة .

STATE دولة

(١) تنظيم له وحدة الحق في ممارسة السلطة على سكان منطقة جغرافية محدودة .

(٢) المجتمع الذي يمتلك تنظيمياً كهذا التنظيم .

(٣) الشعب الذي يعيش في منطقة محدودة وله حكومة تمارس السيادة .

DEMOGRAPHY ديمغرافيا (علم)

علم دراسة السكان إحصائياً .

ديمغرافيا اقتصادية (علم)

ECONOMIC DEMOGRAPHY

دراسة علاقة الخصائص الاقتصادية بالخصائص الديمغرافية .

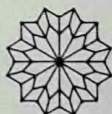

EGO

الذات (الانأ)

- (١) الشخصية كما يدركها الشخص ذاته .
(٢) الشخص الذي يكون نقطة إنطلاق
لربط جماعة سلالية بعضها ببعض .

SOCIAL SELF

الذات الاجتماعية

- تلك الناحية من الشخصية التي يدركها
الآخرون خلال التفاعل الاجتماعي .

SACRIFICE

ذبيحة

- فعل ديني طقسي يتم به تقديم أضحية
من حيوان أو ما أشبهه .

PANIC

ذعر

- فرار جماعي تسببه حالة هستيرية من
الخوف .

CHARISMA

الحضرة (ابن خلدون)

- الصفة العالية الخارجة عن المؤلف عند
القائد والتي تمكنه من اكتساب الاتباع .

KINDRED

ذوو القربى

- اقرباء الفرد اللزم من جهة الأب والأم معاً .

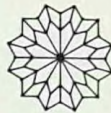
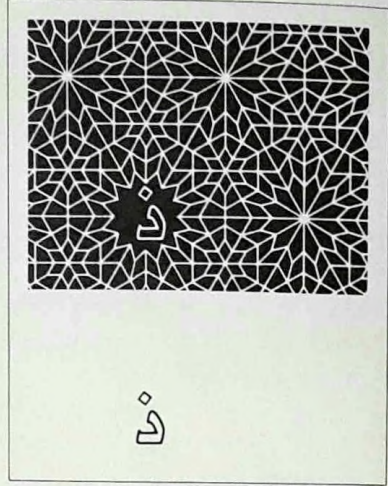

(٢) نشاط ناتج عن حافز خارجي .

CIRCULAR REACTION رد الفعل الدائري

سلوك يكون فيه رد الفعل حافزاً جديداً
للفعل .

MESSAGE رسالة

إرسال سلسلة من الرموز لنقل المعلومات .

CHART رسم بياني

رسم لتبيان التفاوت بين البدائل الاجتماعية
بالنسبة إلى مسلك أو عمل اجتماعي معين .

ACTIVITY CHART رسم مسلكي

رسم لتبيان تغير مسلك أو عمل اجتماعي
مع الزمن .

CREDIT رصيد

القيمة التي يسمح للمرء ملكها أو
استعارتها .

PASTORALISM الرعاية

نظام معيشة قائم على الرعي والاعتناء
بالحيوانات الداجنة بواسطة التنقل الفصلي
من مكان إلى آخر .

AGE-MATES رفاق العمر

الرفاق من السن ذاتها .

PUBERTY DANCE رقصة المراهقة

الرقصة التي تمارسها بعض المجتمعات
للدلالة على أن المشتركين بها قد وصلوا إلى
سن المراهقة .

MAGIC NUMBER رقم سحري

الرقم الذي يعتقد أنه يمتلك قدرة سحرية
كرقم ٣ أو ٧ أو ١٣ .

SYMBOL رمز

(١) الشيء الذي يدل على شيء آخر .
(٢) الشيء الذي يجعل دلالة على شيء
آخر .

(٣) وسيلة أدبية تستعمل لتوضيح معنى
غامض على سبيل التشبيه أو التمثيل .

TERROR الإرهاب

الظلم المقصود منه توليد الخوف وشل قدرة

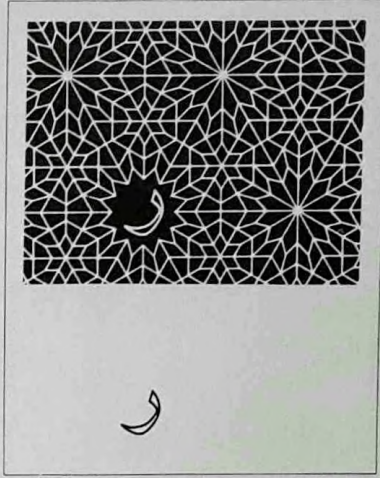

CAPITAL رأسمال

(١) أي شيء له مكافأة مؤجلة .

كالاستثمار مثلاً .

(٢) وسائل الإنتاج .

(٣) الثروة التي تنتج ثروة أكبر .

(٤) كل ما ينتج فائدة .

(٥) المصادر الموجهة لغايات إنتاجية .

(٦) كل المصادر التي لها مدخول .

SOCIAL CAPITAL رأسمال اجتماعي

الملك المشاع لعامة الناس .

HUMAN CAPITAL رأسمال بشري

القدرات الإنسانية التي تشكل مصدراً من
مصادر المدخول .

OPINION رأي

التعبير الظاهر عن موقف أو تصرف .

PUBLIC OPINION الرأي العام

(١) الآراء المنتشرة بين عامة الناس .

(٢) الآراء المنتشرة بين الناس عن القضايا

العامة .

REACTION ردة فعل

(١) نشاط هو إجابة على حافز أو دافع .

الفيضان إلى أحواض خاصة معدة سابقاً
في الأرض لهذه الغاية .

PERENNIAL IRRIGATION ري دائم

ري الأراضي الذي يمكن أن يحدث في أي
وقت كان .

RURAL ريفي

صفة مجتمع يتصف بتجمعات صغيرة
ومنتشرة وغير مكتظة السكان ولا يتم
بفروقات أو تنوعات اجتماعية معقدة .

RURBAN ريفي - مديني

موطن له خصائص ريفية ومدينية في الوقت
ذاته .

RURALISM الريفية

طريقة العيش في الريف .

المجموعة على التصدي لهذا الظلم .

ETHOS روح الحضارة

(١) القيم المطلقة في الحضارة .

(٢) الأهداف والحوافز المكتسبة في
الحضارة .

(٣) مجموعة العواطف تجاه الحقيقة في
المجتمع .

(٤) الخصائص العامة للحضارة .

ANIMATISM روحانية

الإيمان بوجود قوى روحية خارجة عن
شخصية الإنسان .

IRRIGATION ري

عملية منظمة لسقي الأرض بالمياه
الضرورية للزراعة .

BASIN IRRIGATION ري حوضي

نوع من الري الذي يعتمد على توجيه مياه



حيث يستهلك كل الإنتاج .

SHIFTING AGRICULTURE الزراعة المتنقلة

الزراعة المتبعة عادة عند الشعوب الاستوائية . أي حرثا قطعة من الأرض لفترة زمنية معينة ثم العودة إلى حرثها بعد سنتين .

WET CULTIVATION زراعة مروية

الزراعة المروية بطرق اصطناعية .

TEXTILE AGRICULTURE زراعة النسيج

زراعة المحاصيل التي تستخرج منها الخيوط المستعملة في النسيج .

AGRARIAN زراعي

صفة كل ما له علاقة بالزراعة أو ملكية الأرض .

AGRARIANISM الزراعية

(١) طريقة العيش الزراعية .

(٢) المعتقد أن طريقة العيش الزراعية هي الأفضل .

(٣) استصلاح الأراضي .

BAND زمرة

جماعة مهاجرة صغيرة الحجم .

MARRIAGE زواج

(١) اتحاد بين رجل وامرأة بحيث يكون الأولاد الذين يولدون من المرأة أبناء شرعيين للآثنين معاً .

(٢) اتحاد بين رجل وامرأة يعطى للأولاد حقوق الإرث .

(٣) اتحاد بين رجل وامرأة لأجل إقامة عائلة لهما .

زواج أبناء اللزم المتقاطعين

CROSS-COUSIN MARRIAGE

زواج الرجل من أبنه العمة أو أبنه الخال .

زواج أبناء اللزم المتوازيين

PARALLEL-COUSIN MARRIAGE .

زواج الرجل من ابنة عمه أو ابنة خالته .

TRIAL MARRIAGE

الزواج الاختباري

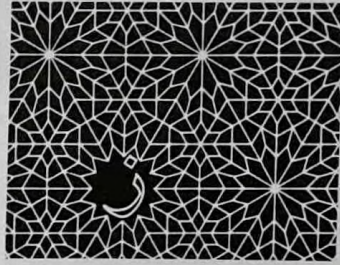

ز

INPUT الزاد

كل ما يدخل إلى نظام عامل وله علاقة بإنتاج هذا العمل .

AGRICULTURE زراعة

(١) الحرثا بواسطة الحيوانات .

(٢) حرثا الأرض لإنتاج المحاصيل بمختلف الوسائل .

(٣) ما يفعله المزارعون من نشاطات لاستثمار الأراضي الزراعية .

DRY CULTIVATION زراعة بعل

الزراعة التي يعتمد ربيها على المطر .

COMMERCIAL AGRICULTURE زراعة تجارية

تطلق على الزراعة للاستهلاك الخارجي .

HYDRAULIC AGRICULTURE زراعة الري

الحرثا التي تقوم على الري .

SUBSISTENCE AGRICULTURE (أ) زراعة عيش

الزراعة التي يستهلك إنتاجها محلياً اما بالنسبة إلى البيت الواحد أو القرية الواحدة .

SUBSISTENCE FARMING (ب) زراعة عيش

نوع من الزراعة . كالزراعة الفلاحية مثلاً .

ENDOGAMY

زواج داخلي

الزواج ضمن الجماعة أو الفئة أو السلالة الواحدة .

CLASS ENDOGAMY زواج ضمن الطبقة الواحدة

زواج ضمن الطائفة الدينية الواحدة .

FICTIVE MARRIAGE

زواج زائف

الزواج الذي يتم بالطريقة نفسها التي يتم فيها الزواج الشرعي لكن لا يكون له النتائج الاجتماعية المتوخاة من الزواج الشرعي .

GHOST MARRIAGE

زواج الشبح

زواج مزيف لامرأة من شبح رجل ميت . والقصد منه إعادة ذرية الميت . وقد درج هذا الزواج عند النور في شرقي افريقية .

HYPERGAMY

زواج علوي

زواج المرأة من رجل ارفع منها منزلة اجتماعية .

DISGENIC MARRIAGE

زواج غير صحي

الزواج الذي قد ينتج عنه اولاد معتوهين .

زواج الواحدة أو الزواج الاحدي

MONOGAMY

زواج الرجل من امرأة واحدة .

(١) نوع من الزواج سهل الحل . والقصد منه اختبار مدى التجانس بين الزوجين قبل اكمال عقد الزواج .

(٢) الزواج الذي يهدف إلى اختبار خصوبة المتعاقدين قبل اكمال عقد الزواج .

LEVIRATE

زواج أرملة الأخ

زواج الرجل من امرأة أخيه المتوفى .

ADOPTIVE MARRIAGE

زواج التبني

زواج تتبنى به عائلة المرأة زوجها ويكون الأولاد خاصة عائلتها .

HYPOGAMY

زواج تحتي

زواج المرأة من رجل أدنى منها منزلة اجتماعية .

GROUP MARRIAGE

زواج جماعي

زواج رجلين أو أكثر من امرأتين أو أكثر .

EXOGENY

زواج خارجي (أ)

(١) نظام الزواج الذي يفرض على الشخص التزوج خارج جماعته .

OUT-MARRIAGE

زواج خارجي (ب)

الزواج خارج الجماعة التي ينتمي إليها الرجل أو المرأة .



HOMEOPATHIC MAGIC

سحر مثلي

سحر بالتقليد .

CONTAGIOUS MAGIC

السحر المعدي

السحر المبني على الافتراض أن الأجزاء تبقى تؤثر في بعضها بعضاً بعد انفصالها . كالاعتقاد . مثلاً . أن حرق قطعة من قميص « صاحب العين » يزيل شرها .

FORCED LABOUR

سخرة

العمل الذي يفرض على العامل فرضاً دون مكافأة .

ASCENDANCY

سطوبة

(١) عظمة في القوة الاجتماعية أو الواجهة .

(٢) القدرة على جعل الآخرين يخرجون على القواعد المألوفة .

INCEST

سفاح (أو نكاح المحارم)

ممارسة الجنس أو عقد النكاح بين الرجل والنساء المحرّمات عليه شرعياً .

POPULATION

سكان

(١) مجموعة من العناصر المتميّزة .

(٢) المجموعة التي تؤخذ منها العينات .

(٣) مجموعة الأشخاص أو الأشياء تحت الدرس .

(٤) كل الساكنين في منطقة معيّنة .

(٥) عدد الأشخاص الذين يقطنون منطقة معيّنة .

SAMPLED POPULATION

السكان العينّة

السكان الذين تمثّلهم عينّة واحدة .

OPTIMUM POPULATION

السكانية القصوى

الحالة التي عندها لا يدرّ ازدياد أو نقصان عدد السكان في المجتمع أي فوائد ملموسة .

BREEDING POPULATION

السكان المتوالدون

السكان الذين يتزاوجون فيما بينهم الأمر الذي يؤدي إلى تميزهم جينياً عن الآخرين .

PLANNED POPULATION

السكان المخططون

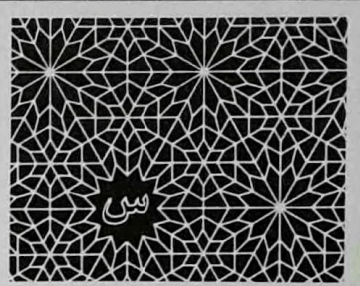

سحر

ASCENDANT

سلف

أحد الاجداد من النسب ذاته . حي أو ميت .

BEHAVIOUR RECORD

سجل مسلكي

سجل الفرد بالنسبة لسلوكه العام ضمن فترة معينة من الزمن .

MAGIC

سحر

الوسائل المراد منها التأثير في الأرواح أو الكائنات الغيبية .

WHITE MAGIC

سحر أبيض

ممارسة السحر لأغراض يستحسنها المجتمع .

BLACK MAGIC

سحر أسود

ممارسة السحر لأغراض لا يستحسنها المجتمع .

IMITATIVE MAGIC

سحر بالتقليد

السحر المبني على الافتراض أن الأشياء المتشابهة تؤثر على بعضها البعض . كالاعتقاد مثلاً أن تحطيم دمية زعيم سياسي يؤدي إلى تحطيم شخصيته .

SYMPATHETIC MAGIC

سحر متعاطف

سحر بالتقليد .

السلطان الذي يمارس بواسطة القسر الجسدي .

DELEGATED POWER سلطان مفوض

السلطة المحدودة من سلطان الرئيس يمنحها للمرؤوس كي يمارسه عنه أو باسمه .

POWER CENTER سلطان مركزي

أقوى المراكز في تنظيم اجتماعي .

AUTHORITY سلطة

(١) السلطان الشرعي أي المعترف به من قبل أصحاب الشأن .

(٢) الممارسة الشرعية للسلطان .

(٣) القدرة التي يمارس بها المرء سطوته على الجماعة .

TRADITIONAL AUTHORITY سلطة تقليدية

السلطة المستمدة من التقاليد وممارساتها .

COLLECTIVE AUTHORITY سلطة جماعية

السلطة التي تمارسها مجموعة بشرية ككل على الآخرين .

FORMAL AUTHORITY سلطة رسمية

السلطة التي تمارس ضمن هيئة لها تنظيم معروف .

INFORMAL AUTHORITY سلطة لارسمية

السلطة التي تمارس ضمن جماعة بدون تنظيم معروف .

DE JURE AUTHORITY السلطة الشرعية

السلطة التي تمارس حسب إجراءات شرعية .

DELEGATED AUTHORITY سلطة مفوضة

السلطة المحدودة المعطاة من الرئيس إلى المرؤوس ليمارسها في حالات خاصة عنه أو باسمه .

ULTIMATE AUTHORITY سلطة نهائية

السلطة المستمدة من سلطان الفرد المطلق .

DE FACTO AUTHORITY السلطة الواقعية

السلطة التي تمارس على الجماعة بموافقتها دون أن يكون لهذه السلطة مصدراً شرعياً .

السكان الذين خُطط نموهم وتكوينهم بواسطة سلطة أو هيئة مركزية .

STABLE POPULATION السكان المستقرّون

السكان الذين يستقرّ فيهم توزع الأعمار مع الزمن .

ACTIVE POPULATION السكان الناشطون

القطاع السكاني المنتج اقتصادياً .

DAYTIME POPULATION السكان النهاريون

سكان منطقة مدنيّة في وقت معين من النهار .

CULTURE TRAIT سمة حضارية

(١) الوحدة الحضارية الصغرى التي يمكن تناقلها من جيل إلى جيل أو من شخص إلى آخر أو من جماعة إلى أخرى .

(٢) أصغر وحدة حضارية يمكن التعرف إليها .

PERSONALITY TRAIT سمة شخصية

ملك شخصي من مجموعة مسالك الفرد له صفة الاستمرار والظهور في حالات ملكية عديدة .

GENEALOGY سلالة

(١) وصف انحدار الفرد أو الجماعة من الأجداد القدماء .

(٢) وصف تسلسل الفرد من الأجداد القدماء .

(٣) وصف ترابط الفرد سلالياً بالنسبة إلى أقربائه .

POWER سلطان

(١) القدرة على التحكم بأعمال الآخرين .

(٢) التحكم بأعمال الآخرين بطريقة غير شرعية .

(٣) نفوذ غير معترف به شرعياً .

(٤) القدرة على التأثير بالآخرين .

(٥) سلطة معينة متصلة بمنصب معين .

COERCIVE POWER

سلطان قسري

ACCESSIBILITY	سهولة الاتصال
	سهولة الاتصال بأفراد ينتمون إلى تنظيم أو جماعة معينة .
SOCIOLOGY OF KNOWLEDGE	سوسيولوجيا المعرفة
	قسم من علم السوسيولوجيا يعتني بدراسة الأحوال الاجتماعية للمعرفة أو دراسة الفكر في إطاره الاجتماعي .
LEGISLATIVE SOVEREIGNTY	سيادة تشريعية
	أعلى درجة من درجات التشريع .
COERCIVE SOVEREIGNTY	سيادة قسرية
	أعلى درجة من درجات السلطان القسري .
POLICY	سياسة
	الأهداف ووسائل العمل التي تتبعها الحكومات والتنظيمات أو الأفراد .
POLITICS	السياسة
	(١) التصارع من أجل السلطان والحكم . (٢) التعيين السلطوي للقيم . (٣) كل ما تقوم به الدولة أو الحكومة من أعمال . (٤) الدراسة العلمية للملك الحكومي .
POPULATION POLICY	سياسة سكانية
	الإجراءات التي تتخذها الحكومة للتأثير في الاتجاهات السكانية .
POWER POLITICS	سياسة سلطانية
	السلوك العالمي الذي تقرره القوى السياسية الكبرى .
MICRO-POLITICS	سياسة مجهرية
	نوع من أنواع علم السياسة الذي يشمل على التحليل المجهرى .
COMPARATIVE POLITICS	سياسة مقارنة
	دراسة مقارنة للظواهر السياسية .
MACRO-POLITICS	سياسة واسعة النطاق
	علم السياسة الذي يعتمد على التحليل الواسع النطاق .

AUTHORITARIANISM	سلطوية
	(١) الميل للتسلط عند بعض الأفراد . (٢) إجراءات سلطوية . (٣) حكومة لا يشارك المحكومون فيها بالحكم بأية طريقة كانت .
EXPRESSIVE BEHAVIOUR	سلوك تعبيرى
	السلوك الذي يعبر عن الحالة النفسية الداخلية للإنسان .
COLLECTIVE BEHAVIOUR	سلوك مجموعى
	السلوك العام وغير المنظم للجمهير .
JOKING BEHAVIOUR	سلوك مزاحى
	العلاقات المزاحية التي تقوم بين شخصين .
INSTITUTIONALIZED BEHAVIOUR	سلوك مؤسسى
	السلوك العام والنضبط ضمن الجماعة الواحدة .
INSTRUMENTAL BEHAVIOUR	سلوك ووسائلى
	السلوك الذي يستعمل كوسيلة لنيل غاية ما .
BEHAVIORISM	السلوكية
	الرأى القائل أنه يجب عل العلوم الاجتماعية أن تقتصر على دراسة الأمور السلوكية دون غيرها .
FREE-ANSWER QUESTION	سؤال حر الجواب
	سؤال يمكن الإجابة عليه بأية طريقة يختارها المجيب .
UNSTRUCTURED QUESTION	سؤال غير مركب سلفاً
	سؤال لا يتبع بالضرورة التعبير والتنظيم المنصوص عنه في الاستمارة .
CLOSED QUESTION	سؤال مغلق
	سؤال يجب الإجابة عنه باختيار بديل من بدائل محدودة العدد .
MALNUTRITION	سؤ تغذية
	نقص في الفيتامينات والمواد المغذية الضرورية للجسم .
PERIPHERAL MARKET	سوق هامشى
	السوق الذي لا تدخل عوامل إنتاجه سوق

تسلسل أعمال الفرد الإجرامية .
سيرة جانحة
DEVIANT CAREER
تسلسل نشاطات الفرد الجانحة .

CAREER
سيرة مهنية
تسلسل مهن الفرد وأعماله المتنوعة .
CRIMINAL CAREER
سيرة إجرامية



جزء من شبكة واسعة تتألف من الأشخاص الذين يعرفون بعضهم بعضاً معرفة جيدة .
LOOSE-KNIT NETWORK شبكة واسعة العقد
 شبكة يتمتع أفرادها بدرجة دنيا من التفاعل الاجتماعي .

ANTHROPIC شبه الإنسان
 الإنسان قبل اكتسابه الحضارة حيث كان أشبه بالحيوان منه بالإنسان .

QUASI-GROUP شبه الجماعة
 مجموعة غير منظمة انما لها مصالح عامة أو ملك عام قد يؤدي بها إلى أن تصبح جماعة كاملة .

QUASI-MONEY شبه العملة
 وسيط للتبادل المالي يخدم هدفاً خاصاً .

QUASI-URBAN شبه المدينة
 مجتمع له صفة المدينة انما لا يعرف الكتابة .

PSEUDO-KINSHIP شبه النسب
 قيام علاقات تسمى مصطنعة بين الجماعات لأجل أغراض سياسية .

PERSONALITY الشخصية
 قيمة المرء اجتماعياً بالنسبة إلى ملكه وتفاعله مع الآخرين .

MODAL PERSONALITY الشخصية النمطية
 صفات أساسية للشخصية سائدة في المجتمع يتصف بها على درجات متفاوتة مجموع أعضائه .

ASSOCIATION شراكة
 (١) أي تجتمع له هدف معين .
 (٢) جماعة لا تربطها روابط القرابة .
 (٣) التفاعل أو الإحتكاك الاجتماعي .
 (٤) الاعتماد المتبادل بين المدلولات النوعية والكمية .

ETHNIC ASSOCIATION شراكة إثنية
 اتحاد يخدم جماعة إثنية معينة .

CHARTER شرعة

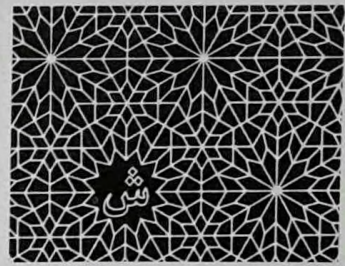

شخص

RUMOUR شائعة
 كلام عن شخص أو أحداث سريع الانتشار، ولا يتبع طرقاً معينة لانتقاله .

GHOST شبح
 روح الميت التي يعتقد أن الإنسان يتمكن من إدراكها .

NETWORK شبكة
 (١) مجموعة من الخطوط المترابطة مع بعضها البعض دون أن يكون لأشكالها أي تأثير في تأدية وظيفتها .
 (٢) نظام اجتماعي مؤلف من علاقات مترابطة بين الناس .
 (٣) الأشخاص الذين يتفاعل معهم الشخص والآخرين الذين يتفاعل الأشخاص معهم . مثلاً . أصدقاء الإنسان وأصدقاء أصدقاء الإنسان معاً .

CLOSE-KNIT NETWORK شبكة ضيقة العقد
 شبكة يتمتع أفرادها بدرجة عالية من التفاعل المتبادل .

EFFECTIVE NETWORK شبكة فعالة

عامة الشعب التي تشارك في كثير من التقاليد والعادات القديمة .
WITCHCRAFT شعوذة (ممارسة السحر)
 ممارسة السحر لأغراض هدامة .
WE-FEELING شعور بالنحن
 الشعور بالتماسك القوي بين أعضاء الجماعة الواحدة .
AFFECTIVE شعوري
 صفة العلاقات التي منشؤها الشعور .
JOB شغل
 المهنة أو الوظيفة أو ما يمارسه الإنسان من عمل لكسب الرزق .
STRUCTURAL FORM شكل بنيوي
 فئة من العلاقات الاجتماعية الأساسية تكون بمجموعها البنية الاجتماعية .
ARTIFACT شيء مصنوع
 (١) كل شيء من صنع الإنسان .
 (٢) وسيلة لإثارة مسلك اجتماعي معين .
CHIEF شيخ (شيخ قبيلة) (أ)
 رئيس مجموعة من البشر في المجتمعات غير المتقدمة تكنولوجيا .
HEADMAN شيخ (ب)
 رئيس قبيلة أو مجموعة صغيرة يستعمل الإقناع بدل السلطة بهدف حمل الآخرين على الامتثال لأوامره .

المبادئ المعلنة لمؤسسة أو لدستور والتي قد تختلف عن ممارسات تلك المؤسسة أو عن ممارسات أفرادها .
LEGITIMACY الشرعية
 (١) القبول بالنظام السياسي كنظام مناسب للمجتمع .
 (٢) قدرة النظام السياسي على الاحتفاظ لدى المواطنين بالاعتقاد القائل أن المؤسسات السياسية الحاضرة أشد تناسباً من غيرها لواقع المجتمع .
HONOR شرف
 نظرة المرء إلى نفسه أو نظرة الناس إليه بالنسبة لما يجسده من قيم حضارية .
SHARE TENANTS شريك زراعي
 المزارعون أو الفلاحون المتعاقدون مع مالكي الأراضي الزراعية والمواشي لقاء نسبة مئوية من الإنتاج . ويقال لهؤلاء مرابعون إذا شاركوا المالك على أساس أخذ ربع الإنتاج . أو يقال لهم شريك بالناصفة إذا أخذوا نصف الإنتاج .
SLOGAN شعار
 تعبير مختصر ومنظم الغموضة بحيث يمكن تطبيقه على عدة حالات خاصة وفقاً للتمنيات الشخصية .
FOLK شعب



صعوبة الاتصال
INACCESSIBILITY حضارة أخرى .

صعوبة الاتصال بأفراد ينتمون إلى تنظيم
ما أو جماعة معينة .

الصغيرة
ULTIMOGENITURE

حق الصغير في الإرث دون سائر الأبناء .

صناعة
INDUSTRY

(١) النشاطات الإنتاجية .

(٢) إنتاج المعامل .

صناعة أولية
PRIMARY INDUSTRY

الصناعة المعنية مباشرة بتحويل المواد
الأولية الطبيعية إلى مصنوعات أولى .

صناعة ثانوية
SECONDARY INDUSTRY

الصناعة التي تستعمل المواد الأولى بعد
خروجها من الصناعة الأولية .

صناعة ثلاثوية
TERTIARY INDUSTRY

نوع من الصناعة التي لا تعنى بالإنتاج
ولكنها تقدم الخدمات فقط .

صناعة ريفية
RURAL INDUSTRY

(١) الصناعة الموجودة في المناطق الريفية .

(٢) الصناعات التقليدية الموجودة في
الريف .

(٣) الصناعة الموجودة في الريف لتلبية
الحاجات المحلية .

صنع السياسة
POLICY-MAKING

تقرير السياسات إما بواسطة صنع القرارات
أو حل المشاكل .

صنع القرارات
DECISION-MAKING

عملية عرض المشاكل وتنقيتها . ثم اقتراح
الطرق الكفيلة بحلها . ومن ثم اختبار
طريقة من هذه الطرق وتبنيها كحل .

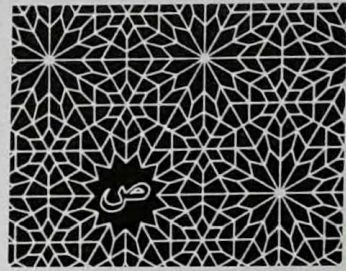

صحة

صحة
VALIDITY

المدى الذي يقىس به اختبار ما الشيء
الذي يراد قياسه .

صداق
BRIDE-WEALTH

محمل ما يقدمه الرجل لزوجته أو لأهلها
عند عقد النكاح من مقدم أو مؤخر معاً .

صداقة طقسية
CEREMONIAL

صداقة تنشأ بين شخصين أو فئتين بواسطة
الطقوس الدينية . كالعزب مثلاً .

صداقة عاطفية
EMOTIONAL

صداقة تجمع بين أفرادها العاطفة المتبادلة
لا المصلح الخاصة .

صداقة وسائلية
INSTRUMENTAL FRIENDSHIP

صداقة تقوم على أساس المصلح المتبادل لا
الشعور المتبادل .

صدمة حضارية
CULTURE SHOCK

إجهاد نفسي سببه الانتقال المفاجيء إلى

المعنى في الهندسة الكهربائية .

SOCIAL CONTROL

ضبط اجتماعي

(١) الاحتفاظ بالتوازن في النظام

الاجتماعي .

(٢) السهر على استمرار الامتثال للطبائع

والقيم الاجتماعية في المجتمع .

VICTIM

الضحية

(١) الشيء المستهلك في الذبيحة .

(٢) الشخص أو المسلك الذي تعرّض للأذى

لأجل مصلحة الآخرين .

CO-WIFE

ضرة

الزوجة الثانية للرجل .

AMENIA

ضفء ذهني

عدم القدرة على استيعاب صفات الشيء أو

العلاقة بين الأشياء .

POPULATION PRESSURE

الضغط السكاني

ضغط السكان على سبل العيش .

ANNEXATION

ضم

(١) ضمّ دولة ما أراضي دولة أخرى .

(٢) ضمّ مدينة ما أراضي لم تكن ضمن

حدودها .

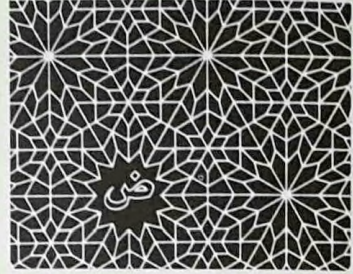

ضئ

CONTROL

ضبط

(١) التحكم بمسالك الأفراد بواسطة الإعلام .

(٢) تقويم الإنجازات وتصحيح الأخطاء .

(٣) الارتباط المتبادل بين عناصر النظام

الواحد . وكثيراً ما يستعمل هذا



اقتصادي متشابه .

(٢) جماعة من الناس لها مراكز اجتماعية واقتصادية ومهنية وسلطوية متشابهة ، وكثيراً ما تتمتع بإدراك طبقي .

طبقة اجتماعية مغلقة CASTE

طبقة اجتماعية منغلقة على نفسها تمارس طقوس دينية خاصة بها كالطبقات الدينية عند الهندوس .

طبقة مغلقة CLOSED CLASS

الطبقة التي يصعب الدخول إليها أو الخروج منها . وكثيراً ما تكون محدودة إما بعوامل نسبية أو عوامل دينية .

طبقة منفتحة OPEN CLASS

الطبقة التي يسهل الدخول إليها والخروج منها .

طب نفسي PSYCHIATRY

نوع من أنواع الطب يعنى بتشخيص ومعالجة الأمراض العقلية والنفسية .

طغيان TYRANNY

نوع الحكم تراه الأكثرية الغالبة من المواطنين ظالماً ومستبدأ .

طقس RITE

التصرف الرمزي ويقال خصوصاً عن الطقوس الدينية .

طقوس الانتقال RITES OF PASSAGE

الطقوس التي تضمن ممارستها انتقال الفرد من مرحلة إلى مرحلة أخرى خلال دورة حياته . وكثيراً ما تطبق هذه الطقوس في مرحلة المراهقة حيث ينتقل الفرد من مرحلة الولادة إلى الشباب .

طقوس المراهقة PUBERTY RITE

الطقوس التي تشير إلى انتقال الفرد من عمر الولادة إلى منزلة الشباب .

طموح ارتقائي MOBILITY ASPIRATION

الطموح للارتقاء الاجتماعي .

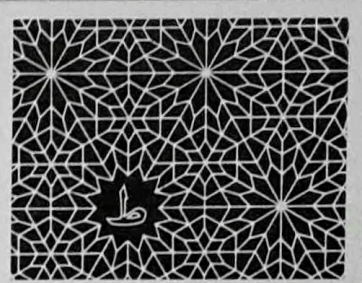

ط

SECT

طائفة

(١) جماعة دينية غير متلائمة مع محيطها العام .

(٢) أقلية دينية تشكلت احتجاجاً على فريق ديني آخر .

ENERGY

الطاقة

(١) القدرة على العمل .

(٢) أقصى درجة من العمل يمكن لنظام ما أن يقوم به .

AGE NORM

طبائع العمر

الطبائع السلوكية التي تتحلّى بها مجموعة متشابهة الأعمار .

NORM

طبع

(١) قاعدة اجتماعية .

(٢) السلوك المعروف عند جماعة معينة .

STRATA

طبقات

(١) مستويات متتالية وغير متساوية في المجتمع .

(٢) جزء من الشعب كله .

SOCIAL CLASS

طبقة اجتماعية

(١) جماعة من الناس تتمتع بمركز

TOTEMISM

طوطمية

الاعتقاد القائل بارتباط جماعات مختلفة من البشر بأصناف مختلفة من الحيوانات أو الجماد. وتصنيف المجتمع على أساس الطوطم التي «تعبدها» الجماعات المختلفة.

OCCUPATIONAL ASPIRATION

طموح مهني

الطموح للارتقاء في المهنة أو العمل.

TOTEM

طوطم

صنف من الحيوان أو الجماد تعتقد الجماعة أنها منحدره منه أصلاً. وبذلك يصبح الصنف محرماً عليها لما فيه من القدسية.

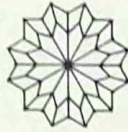

الفئات ضمن البدائل المترابطة .

FAMILY عائلة

شخصان أو أكثر يعيشان معاً ويرتبطان إما
برابطة الدم أو الزواج أو التبني .

ELEMENTARY FAMILY عائلة ابتدائية

لها الخصائص نفسها التي للعائلة
البيولوجية .

BIOLOGICAL FAMILY عائلة بيولوجية

العائلة المؤلفة من الأب والأم والأولاد الذين
يعيشون معاً .

JOINT FAMILY عائلة متصلة

هي عائلة ممتدة انما تسكن في بيت
واحد .

POLYGAMOUS FAMILY العائلة المتعددة الأزواج

أسرتان أو أكثر مؤلفتان بواسطة أب واحد
أو أم واحدة . مثلاً ، رجل تزوج امرأة
كانت متزوجة وعندها عائلة ثم انجبت له
أولاداً . أو رجل تزوج ثانية وكان له أولاد
من زوجته الأولى .

EXTENDED FAMILY عائلة متسعة

عائلة مؤلفة من أسرتين بواسطة جمع الأهل
مع الإبن أو الإبنة المتزوجة .

GRAND FAMILY عائلة كبيرة

عائلة متسعة .

NUCLEAR FAMILY عائلة نووية

عائلة لها التركيب نفسه كالعائلة البيولوجية
أو الابتدائية .

FAMILIALISM العائلية

الخصائص التي تتميز بها جماعة ما وكأنها
عائلة واحدة .

RITUALS عبادات

(١) طقوس ترمز إلى بنية المنازل
الاجتماعية .
(٢) طقوس مقدسة .
(٣) تصرفات تعبيرية ورمزية منتظمة .

WORSHIP عبادة

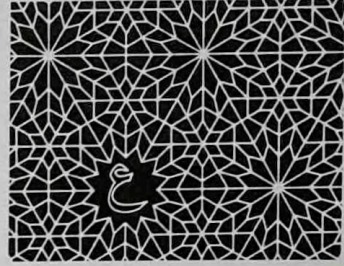

ع

CUSTOM عادة

(١) أية ممارسة حضارية مألوفة عند
الناس .
(٢) ممارسة تستمد شرعيتها من التقاليد .

SHAME عار

(١) فقدان الشرف .
(٢) الارتباك الناتج عن الشعور بأن المرء
يختلف عن الآخرين .

CULTURAL UNIVERSALS عالميات حضارية

المظاهر الحضارية التي تتصف بها جمع
الحضارات البشرية .

PUBLIC العامة

(١) جمهور ذو مصلحة عامة .
(٢) مجموعة كبيرة من الناس يتأثر
أعضاؤها بأراء البعض الآخر .

FACTOR عامل

(١) كل ما من شأنه أن يؤدي إلى نتيجة
ما .
(٢) عنصر من العناصر التي تكوّن وضعاً
اجتماعياً أو نفسياً معيّناً .
(٣) عنصر من العناصر التي تفسّر تنوع

CONVENTION

عرف

عادة تتطلب الامتثال للواقع الذي يعيشه المرء بدلاً من الامتثال للتقاليد .

CUSTOMARY LAW

العرف والعادة

(١) القانون الناتج عن الاعتراف، الشرعي بالعادات والتقاليد .

(٢) قانون المجتمعات التي ليس لها دول .

RACE

عرق

(١) تصنيف سكاني له صفات جينية أو بيولوجية مميزة .

(٢) أي شعب يختلف بيولوجياً عن الآخرين .

MANOR

عزبة

مقاطعة كبيرة تكفي ذاتها تقريباً ويعود القسم الأكبر من محاصيلها إلى مالك الأرض ويعطي منها للفلاحين قطع صغيرة من الأرض تفي بحاجاتهم المعيشية .

EXCOMMUNICATION

عزل

طرد الفرد من الجماعة التي ينتمي إليها .

PROJECTION

العزو

(١) عزو صفة خاصة بالمرء إلى أشخاص آخرين .

(٢) استنتاج حالة مستقبلية من مجموعة من المعطيات الفرضية .

MILITARISM

العسكرية

(١) التركيز المبالغ على الطقوس العسكرية .

(٢) كثرة العسكر في الدولة .

AVUNCULAN

عشائر خاليتية

العشائر المنحدرة من نسل الأم وتساكن عادة في المكان الذي يسكنه الخال . أخو الأم .

RANDOM

عشوائي

كون الشيء محتمل الحدوث بنفس النسبة المئوية كأى شيء آخر .

CLAN

عشيرة

جماعة من نسب واحد منحدرة من جد غير

الاحترام والخدمات التي تقدم لقوى فوق الطبيعية .

ANCESTOR WORSHIP

عبادة الأجداد

الاحترام والتضرع لأرواح الأجداد لطلب الرأفة بالأحياء .

CROSS-CULTURAL

عبر الحضارات

مقارنة الشيء عبر حضارات مختلفة .

SLAVERY

عبودية

الوضع الاجتماعي للإنسان عندما تمارس عليه جميع حقوق الملكية أو بعضها .

HOSTILITY

عداء

الغضب والاستفزاز الموجه ضد شخص أو أشخاص آخرين .

CONJUGAL or MARITAL

عدم الاستقرار الزوجي

حالة الزواج الذي يكون

على وشك الانحلال بالطلاق أو الانفصال .

عدم الاستقرار الزوجي الشرعي

JURAL MARITAL INSTABILITY

حل الزواج شرعياً .

MASS CONTAGION

عدوى جماهيرية

انتشار ردة فعل مسلكية بين الجماهير .

BEHAVIORAL CONTAGION

عدوى سلوكية

انتشار نوع معين من التصرفات الاجتماعية بسرعة بين أفراد المجتمع .

DIVINATION

العرافة (التنبؤ)

الحصول على معلومات مسبقة بواسطة الأرواح .

ORACLE

عزافة

(١) الوكيل الذي بواسطته يتكلم الإله أو الروح .

(٢) المكان الذي يسكن فيه الوكيل الذي بواسطته يتكلم الإله أو الروح .

(٣) الأجوبة التي تعطى في المكان الذي يوجد فيه الإله .

LABOUR SUPPLY

العرض العمالي

كمية العمال الموجودين لقاء أجر معينة .

STERILITY	عقم	الأمور تتعاقب من تلقاء ذاتها . عدم القدرة على الإنجاب .
REFORMATIVE PUNISHMENT	عقوبة إصلاحية	القصاص الذي يراد منه إصلاح وتحسين ملك المجرم .
THERAPY	علاج	العلاج الذي يحسن أو يشفي من المرض أو الاضطراب الذهني .
PSYCHOTHERAPY	العلاج النفسي	معالجة الاضطراب العقلي بواسطة الاتصال الشفهي وغير الشفهي مع المريض .
GEMEINSCHAFT	علاقات أولية	نوع من العلاقات الاجتماعية المستمدة من التقاليد كالعلاقات العائلية أو الدينية .
GESELLSCHAFT	علاقات ثانوية	العلاقات التي لها طبيعة التعاقد في المجتمع والتي لا تتركز على التقاليد والعادات . كعلاقات العمل والبيع والشراء مثلاً .
SOCIAL RELATIONSHIP	علاقة اجتماعية	نمط من السلوك يربط « أ » ب « ب » و « ب » ب « أ » .
HORIZONTAL RELATIONSHIP	علاقة أفقية	علاقة الند بالند في تنظيم موحد .
AVOIDANCE RELATIONSHIP	علاقة تجنبية	علاقات احترام متطرفة إلى حد انها تنطلب تجنب الأشخاص المعينين بعضهم بعضاً .
DYAD	علاقة ثنائية	التفاعل بين شخصين فقط .
FORMAL RELATIONSHIP	علاقة رسمية	العلاقة الاجتماعية التي تتصف بوضوح المعالم .
INFORMAL RELATIONSHIP	علاقة غير رسمية	العلاقة الاجتماعية الغامضة المعالم .
MULTIPLX	علاقة متعددة الجوانب	
RELATIONSHIP	علاقة اجتماعية	تشتمل

معروف بالضبط . وتقسّم العشيرة إلى أفخاذ أو بطون أو أجياب مختلفة .	عشيرة أبوية
PATRICLAN	العشيرة المنحدرة بواسطة التسلسل الأبوي . كالعشائر العربية مثلاً .
MATRICLAN	العشيرة الأمومية
(١) العشيرة المرتبطة بالتسلسل الأمومي .	
(٢) عشيرة مرتبطة بواسطة التسلسل الأمومي والسكن الأمومي .	
DELINQUENT GANG	عصابة جانحة
عصابة من الصغار تقوم بأعمال جانحة بهدف الربح المادي .	
CLIQUE	عصابة
فئة صغيرة من الناس ليس لها تنظيم وتعمل ضمن جماعة كبيرة .	
JUNTA	عصابة ثورية
جماعة صغيرة تسيطر على حكومة ثورية . وكثيراً ما توصف بعبارة « المجلس الثوري » .	
INSURRECTION	عصيان
انتفاضة منظمة ضد الحكومة .	
AMNESTY	عفو عام
سامحة عامة للمجرمين على ما ارتكبوه من جرائم .	
CADASTRAL	عقاري
ما له علاقة بملكية الأرض .	
CONTRACT	عقد
اتفاق شرعي وقانوني بين فئتين أو أكثر .	
RATIONAL	عقلاني
(١) ما يدرك بالعقل لا بالحواس .	
(٢) الاعتقاد المبني على البينات لا على الرغبات .	
(٣) في الاقتصاد . العمل وفقاً للمصلحة الاقتصادية .	
(٤) في السياسة . التخطيط بدلاً من ترك	

علم الإنسان الطبيعي - BIOLOGICAL ANTHROPOLOGY
دراسة تطور الإنسان ككائن بيولوجي

علم الإنسان الاجتماعي - SOCIAL ANTHROPOLOGY
دراسة شؤون المجتمعات المختلفة .

علم الإنسان اللغوي - LINGUISTIC ANTHROPOLOGY
دراسة العلاقة بين اللغة والحضارة .

علم الإنسان السياسي - POLITICAL ANTHROPOLOGY
دراسة الأسس الاجتماعية للسياسة .

علم الإنسان المدني - URBAN ANTHROPOLOGY
دراسة نمو المدن وتطورها ومقارنة نظمها الاجتماعية بعضها مع بعض .

العلم الجنائي - CRIMINOLOGY
دراسة الجريمة والجنوح . مسيبتها ودوافعها .

علم السياسة - POLITICAL SCIENCE
الدراسة العلمية للطبائع السياسية أو شبه الجماعات السياسية والنشاطات السياسية والمسالك والأعمال السياسية .

علم المسنين - GERONTOLOGY
علم دراسة المتقدمين في السن في المجتمع .

علم المعاني - SEMANTICS
دراسة معاني الألفاظ علمياً .

علم النفس - PSYCHOLOGY
العلم الذي يعنى بالدوافع الداخلية للسلوك .

علم النفس الجزائي - CRIMINAL PSYCHOLOGY
فرع من فروع علم النفس يعنى بالتصرف الإجرامي .

علماني - SECULAR
(١) مدني أو غير ديني .
(٢) تقبل الشيء عقلياً لا عاطفياً أو تقليدياً .

العلمنة - SECULARIZATION
نقل المسؤوليات الدنيوية من سيطرة التنظيمات الدينية إلى التنظيمات العلمانية .

علاقة مزاملة - ASSOCIATIONAL RELATIONSHIP
علاقة بين شخصين أو أكثر تكون بنفسها وسيلة للوصول إلى غاية منشودة .

علاقة الوجه للوجه - FACE-TO-FACE RELATIONSHIP
العلاقات التي تتطلب تفاعل الأشخاص وجها لوجه .

علامة (أ) - SCORE
(١) قيمة تعطى للإجابة على امتحان أو اختبار .
(٢) مجموع العلاقات التي تعطي للفرد .

علامة (ب) - SIGN
(١) مثير خارجي يوئد إجابة أو رد فعل .
(٢) الجزء الذي يرمز إلى الكل وهو جزء منه . كالدخان الذي يرمز إلى النار أو الحريق .

علم الاجتماع - SOCIOLOGY
دراسة العلاقات والبنية الاجتماعية . هي دراسة علمية أي أنها تتبع المنهج العلمي .

علم الاجتماع الصناعي - INDUSTRIAL SOCIOLOGY
فرع من فروع الاجتماع يعنى بدراسة التنظيمات والعلاقات الصناعية .

علم الاجتماع المدني - URBAN SOCIOLOGY
فرع من فروع الاجتماع يعنى بدراسة خصائص المدن وتركيباتها الاجتماعية .

علم الأساطير - MYTHOLOGY
(١) دراسة نشأة الأساطير وانتشارها وارتباطها بمسلك الأفراد .
(٢) مجموعة الأساطير الموجودة في المجتمع .

علم الأسماء - ANTHRONYMY
دراسة اشتقاق الأسماء الشخصية .

علم الإنسان أو الانثروبولوجيا - ANTHROPOLOGY
دراسة تطور الإنسان وحضارته مع الزمن . ومقارنة الحضارات البشرية بعضها مع بعض .

التي قد تطرأ على الفرد أو الجماعة .
 (٢) مجموعة من الخطوات تؤدي إلى
 الانتقال من مرحلة اجتماعية إلى
 أخرى .
 (٣) سلسلة أو شبكة من التفاعل
 الاجتماعي .
 (٤) نوع من أنواع التفاعل أو التعاون أو
 المنافسة أو التنافس .

ADMINISTRATIVE PROCESS عملية إدارية
 اتخاذ خطوات إدارية معينة للوصول إلى
 نتيجة موحدة .

LEARNING PROCESS عملية التعلم
 سلسلة من الأحداث ينتج عنها التعلم .

DETERMINISTIC PROCESS عملية محتمة
 عملية يمكن التنبؤ عنها كلها .

CULTURE ELEMENT عنصر حضاري
 وحدة حضارية تكون مع غيرها مركباً
 حضارياً .

VIOLENCE عنف
 استعمال القوة الجسدية المؤذية ضد
 الأشخاص أو الملكيات .

RELIABILITY العولية
 المدى الذي يقيس به معيار ما الشيء الذي
 يراد قياسه .

SAMPLE عينة
 جزء يمثل المجموعة ككل .

ACCIDENTAL SAMPLING عينة عرضية
 عينة اختيرت بدون تنظيم ولا تمثل
 المجموعة التي اختيرت منها . إنما يعتمد
 اختيارها على ما هو متوفر .

SAMPLE-STRATIFIED عينة طبقية
 عينة مختارة من إحدى طبقات المجتمع
 المختلفة .

INTENSIVE SAMPLING عينة مكثفة
 (١) العينة التي تحتوي على كمية كبيرة
 من خصائص العينة ، خصوصاً من

CHRONOLOGICAL AGE العمر
 السنين التي تضي بعد الولادة .

CONCEPTIONAL AGE عمر الجنين
 عمر الجنين بعد اللقاح .

SOCIAL AGE العصر الاجتماعي
 المسلك الاجتماعي المؤلف بالنسبة إلى
 العمر .

MENTAL AGE العصر الذهني
 درجة الذكاء بالنسبة إلى العمر .

LABOUR العمل (أ)
 (١) كمية القوى البشرية الموظفة .
 (٢) الاحتياطي من القوى البشرية .
 (٣) العمال كطبقة اجتماعية .

WORK عمل (ب)
 (١) كل ما يقوم به المرء بواسطة الحركة
 الجسدية المنظورة .
 (٢) صرف الطاقة لإنجاز مهمة ما .
 (٣) نشاط وسائلي .
 (٤) نشاط إنتاجي .
 (٥) نشاط إنتاجي مريح .

GROUP WORK عمل جماعي
 القيام بالعمل مع الجماعات .

INTENSIVE LABOUR العمل المكثف
 نوع من أنواع الإنتاج الذي يتطلب كمية
 عالية من العمال بالنسبة إلى الرأسمال .

MIGRANT LABOUR عمل المهاجرين
 العمل الذي يقوم به العمال الذين
 يهاجرون خلال فصل معين من السنة .

FIELD WORK عمل ميداني
 دراسة المظاهر الحقيقية في حالاتها الطبيعية
 لا في المختبرات أو المكتبات .

MONEY عملة (مال)
 ما يمكن استعماله في كل الحالات كوسيلة
 ثابتة للمبادلة السوقية .

SOCIAL PROCESS عملية اجتماعية
 (١) سلسلة من صفات التغيير الاجتماعي

- (١) عينة مختارة من أمكنة متفرقة
منتشرة السكان .
(٢) عينة تختار لدراسة سطحية لعدد
متنوع من الخصائص .

- أمكنة كثيفة السكان .
(٢) العينة المختارة لدراسة معمقة لعدد
قليل من الخصائص .
عينة منتشرة
EXTENSIVE SAMPLING



المرجو .

غلط عشوائي

RANDOM ERROR or ACCIDENTAL ERROR
or NONCONSTANT ERROR or
UNBIASED ERROR

الأغلاط التي . عندما تتعارض مع بعضها
بعضاً تزيل بعضها البعض في المدى البعيد .
ويعبّر عن هذا الواقع بلفظات أخرى
وهي :

SAMPLING ERROR غلط في اختيار العينة
الفرق بين معدل العينات ومعدل السكان
الذين اتخذت منهم العينات .

ROLE AMBIGUITY غموض الدور
عدم وضوح المسلك الاجتماعي بالنسبة
لمركز اجتماعي معين .

MOB غوغاء
حشد من الناس يقومون بنشاط هدام .

ABSENTEEISM الغيابية
(١) عدم المجيء إلى العمل .
(٢) نسبة الموظفين الذين يغيبون عن
العمل خلال فترة محددة من
الوقت .
(٣) عدم ظهور أرباب العمل أو مالكي
الأراضي للإشراف بانتظام على
الإنتاج والتوزيع .

GHETTO الغيت
حيّ أو أحياء في المدينة تشتت فيها كثافة
السكان الإثنية وغالباً ما تكون دون
المستوى اقتصادياً .

ASOCIAL غير اجتماعي
(١) غير مكترث بالطبائع الحضارية .
(٢) لا يؤدي مسلكه إلى غاية اجتماعية
مستحسنة .

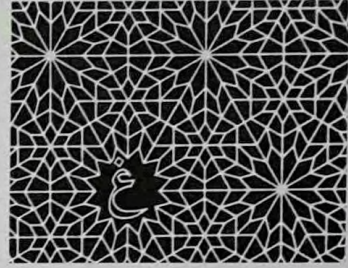

غ

PENALTY غرامة
ما يعاقب به المرء فوراً بعد قيامه بمخالفة
للقانون وتكون عموماً مبلغاً من المال .

ALIENATION غربة
(١) عزل الفرد عن المجتمع .
(٢) الشعور بالضعف .
(٣) الشعور باليأس .

POLITICAL ALIENATION غربة سياسية
الشعور بعدم قدرة الفرد على التأثير في
السياسة .

ROLE ALIENATION غربة دور
عزل الفرد عن الدور الذي قد يلعبه في
المجتمع .

NORMATIVE ALIENATION غربة طبائعية
رفض قيم المجتمع الذي ينتمي إليه الفرد .

ERROR غلط
(١) غلطة .
(٢) الفرق بين القيمة الحقيقية والمقدرة .
(٣) الفرق بين واقع نظام ما وتكوينه

AGE-AREA HYPOTHESIS **المساحة - فرضية العمر**
 الفرضية التي تقول أن عمر العنصر الحضاري مرتبط إيجابياً بانتشاره . كلما ازداد انتشاراً ازداد عمراً ، وكلما قل انتشاراً قصر عمراً .

VALID HYPOTHESIS **فرضية مقبولة**
 الافتراض الخاص الذي يمكن استخراجها بواسطة الاستدلال من افتراض عام .

TEAM **فرقة**
 مجموعة أشخاص منظمين للقيام بعمل موحد الأهداف .

DIFFERENTIAL NATALITY **الفروقات التوالدية**
 الفرق في نسبة التوالد بين الجماعات .

ACTION SPACE **فحة التعامل**
 مجموعة التعاملات الممكنة .

SCHIZOPHRENIA **الفصام**
 مرض نفسي تظهر عوارضه بتصور الأوهام والهذيان والتفكير المشوش وعدم الاستقرار العاطفي أو التنسيق الجسماني .

STRUCTURAL SEPARATION **فصل بنيوي**
 غياب العلاقات الأولية بين الأفراد الذين ينتمون إلى فئات إثنية مختلفة .

SCANDAL **فضيحة**
 عمل ظاهر ينال من السمعة .

EFFICIENCY **فعالية**
 (١) الحصول على أقصى النتائج بأبسط الوسائل .
 (٢) نسبة المردود إلى الزاد .
 (٣) نسبة المردود الحقيقي إلى المردود المتوقع أو الممكن .

ACT **فعل**
 (١) سلسلة متتابعة من المسالك يسيطر عليها دافع عام موحد .
 (٢) عمل اجتماعي تم إنجازه .

SOCIAL ACTION **فعل اجتماعي**
 العمل الذي يتم بين شخصين على أقل

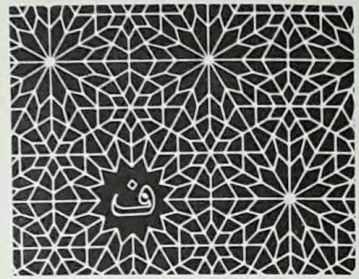

ف

ECONOMIC SURPLUS **فائض اقتصادي**

الزيادة في الإنتاج بالنسبة إلى الضروريات المعيشية في المجتمع .

LABOUR RESERVE **الفائض العمالي**

الأشخاص الذين هم خارج القوى العاملة بالفعل إنما يمكن أن يصبحوا كذلك في الحالات الوطنية الطارئة .

CONQUEST **فتح**

(١) السيطرة على الأقاليم والأمصار .
 (٢) اكتساب سيطرة وسلطة سياسية تتعارض مع قوانين البلاد المحتلة .
 (٣) سطوة تنظيم ما على أعضاء آخرين أو تنظيمات أخرى .

LEISURE **فراغ**

وقت الفراغ وكيفية التصرف به .

CONSPICUOUS LEISURE **فراغ بارز**

التصرف بوقت الفراغ بطريقة تجلب الجاه الاجتماعي .

HYPOTHESIS **الفرضية**

افتراض غير مبرهن ويمكن وضعه تحت الاختبار .

RELATIVE POVERTY

فقر نسبي

الفقر الذي يعرف بالنسبة إلى توزع المدخول العام . وهو يحصل عندما يكون مدخول الفرد أو العائلة أدنى من نسبة مئوية معينة .

PEASANT

فلاح

(١) مزارع ينتج المحاصيل المعيشية لا السوقية .

(٢) الشخص الذي يمارس الزراعة كطريقة عيش متكاملة وليس للتجار أو التسويق أو الربح .

FOLKLORE

فولكلور

(١) الأدب غير المكتوب من قصص وأمثال وروايات وحكم ونكات وأغان .

(٢) التراث الفني والشعبي القديم الذي سبق عصر الصناعة الحديثة .

CATEGORY

فئة (أ)

(١) مجموعة من الناس .

(٢) صف من الأشياء .

SET

فئة (ب)

(١) فئة من الأشياء أو الأشخاص توحد بينهم خاصية مميزة .

(٢) الأفراد الذين يتفاعل معهم الفرد .

SEGMENTARY

فئوي

(١) انقسام المجتمع إلى وحدات بنوية متشابهة تقوم كل واحدة منها بالوظائف نفسها التي تؤديها الأخرى .

(٢) انقسام الجماعة الواحدة على نفسها .

(٣) عملية انقسام الجماعة الواحدة على نفسها دون أن تفقد وحدتها .

FEDERATION

فدرالية

تنظيم سياسي تتمتع الدول الأعضاء المنضمة إليه بشيء من الاستقلالية خصوصاً في الشؤون التربوية والقضائية والإعمارية وما شاكل . ويترك أمر الدفاع والمالية والسياسة الخارجية للسلطة المركزية الفدرالية .

تقدير .

فقدان الخصائص الاجتماعية

DESOCIALISATION

فقدان ما اكتسبه المرء من خصائص اجتماعية خلال حياته في المجتمع .

DECULTURATION

فقدان حضاري

خسارة حضارة ما لبعض عناصرها نتيجة الاحتكاك بحضارة أخرى .

DEPOLITICIZATION

فقدان سياسي

خسارة المرء أو الجماعة أو المؤسسة أدوارها السياسية في المجتمع .

DETribALIZATION

فقدان قبلي

(١) انتقال الأشخاص من مناطق قبلية إلى مناطق مدنيّة .

(٢) تحرر الإنسان من التحكم القبلي السياسي .

(٣) قطع الإنسان علاقاته بقبيلته .

(٤) التحرر من المسالك القبلية .

DEURBANIZATION

فقدان مدني

إنخفاض في معدل أو كثافة سكان المدن .

DEGRADATION

فقدان المنزلة

خسارة الإنسان منزلته السابقة أو جاهه السابق .

POVERTY

فقر

(١) عدم اكتفاء حاجات الفرد أو العائلة بالنسبة إلى المدخول والخدمات العامة .

(٢) الحالة التي يكون عندها الفرد أو العائلة من العشرين بالمئة السفلى من المجتمع بالنسبة لتوزع المدخول .

CRISIS POVERTY

فقر الأزمات

الفقر الذي يحصل نتيجة لأزمة طارئة . كالمرض أو البطالة .

ABSOLUTE POVERTY

فقر مطلق

نوع من أنواع الفقر الذي لا يمكن تعريفه عن طريق إعتباره توزع المداخيل .

ضد التسلّط الإداري .

PUBLIC LAW

القانون العامّ

(١) حق من حقوق القوانين يشمل على القانون الدستوري والإداري والجزائي .

(٢) دراسة جميع المظاهر التشريعية المتعلقة بالسياسة والحكومة .

COMPARATIVE LAW

القانون المقارن

دراسة مقارنة لمظاهر النظم التشريعية المختلفة .

LEADER

قائد

(١) الشخص الذي يتخذ المبادرة خلال تفاعله مع الآخرين من أعضاء الجماعة التي ينتمي إليها .

(٢) الشخص الذي يوجه الآخرين ويتحكم بهم في سبيل الحصول على هدف عامّ للجماعة .

(٣) الشخص الذي يحرك الجماعة لنيل أهدافها .

PREHISTORY

قبل التاريخ

دراسة الحضارات الماضية قبل الكتابة .

TRIBALISM

قبليّة

وجود الحضارة القبليّة بكاملها أو وجود الروابط والولاءات القبليّة .

URBAN TRIBALISM

القبليّة المدنيّة

استمرار الروابط والولاءات القبليّة في المدن .

TRIBE

قبيلة

(١) جماعة تتصف بالانسجام الحضاري المدرك .

(٢) المجتمع الذي تبنى عضويته على أسس سلالية .

KINSHIP

قربان

الاعتراف الاجتماعي بعلاقات القربى النسبية أو الزوجية .

PATRIKIN

قربان أبوية

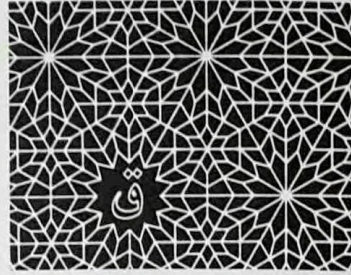

ق

RULE

قاعدة

(١) انتظام في السلوك يعترف به أعضاء المجتمع .
(٢) انتظام في السلوك اكتشفه الملاحظ .
(٣) تعبير يقرّ أن ملكاً ما هو الأفضل .

LAW

قانون

(١) الأنظمة التي يستوجب انتهاكها العقوبة .
(٢) مجموعة الأنظمة والقواعد التي تشمل عقوبات منظمة على أعمال معينة .
(٣) القواعد التي تشمل استعمال القوى في المجتمعات المنظمة سياسياً .
(٤) القواعد المكوّنة تكويناً محكماً والتي يتوجب تطبيقها اللجوء إلى سلطة منظمة أو عقوبات سلبية قوية .
(٥) القيم التي يستوجب انتهاكها عمل مضاد من قبل المجتمع أو السلطة .
(٦) الأنظمة التي تدعمها القوة للمنظمة .

القانون الإداري (علم) ADMINISTRATIVE LAW

دراسة تنظيم الهيئات التنفيذية في الحكومة بشكل يضمن للأفراد والجماعات حقوقهم

DIVISION	قسم (أو تقسيم)	اللجنة على الذات . (١) جزء وراثي من المجتمع . (٢) تجزئة فئة إلى أقسام .
ADJUDICATION	قضاء	(١) استعمال السلطة لوضع حد للتنازع بين الفرقاء المتخاصمين قصد إقامة العدل بينهم . (٢) اللجوء إلى السلطة لحل المشاكل بين الناس .
ADMINISTRATIVE ADJUDICATION	قضاء إداري	القضاء الذي يقوم به الموظفون الإداريون في الدولة .
TERRITORIAL JURISDICTION	قضاء إقليمي	القضاء الذي يمارس في إقليم محدد .
HORDE	قطيع	فئة بشرية أكثر استدامة من الحشد وأقل منه تنظيمياً .
UNDERPOPULATION	قلة السكان	وضع يؤدي إزدياد السكان فيه إلى تحسن في المعيشة .
TEST ANXIETY	قلق اختباري	القلق المختص باختبار الحالات النفسية .
COVERT ANXIETY	قلق مستور	القلق الذي لا يعيه المرء القلق .
OVERT ANXIETY	قلق ظاهر	القلق الذي يعيه صاحبه .
TOP MANAGEMENT	قمة التدبير	أعلى طبقة في التنظيم الإداري .
MANPOWER	القوى البشرية	القوى العاملة بالإضافة إلى القوى التي يمكن أن تعمل .
FORCE	قوة	(١) استعمال القسر الجسماني لدى أهل السلطان لتنفيذ سلطة الدولة أو أي جماعة أخرى معترف بها رسمياً .

GENETIC KINSHIP	قربانية جينية	الأقرباء المرتبطون بواسطة الذكور . علاقات القربانية البيولوجية بين الأشخاص .
KINDRED-STEM	قربانية ذرية	مجموعة من الأقرباء يتغير أفرادها مع الزمن ولكن يبقى لها علاقات وواجبات محددة تجاه خط سلالتي بالنسبة للملكية الأرض .
QUASI-KINSHIP	قربانية زائفة	تعميم الألفاظ النسبية على غير الأقرباء . كأن يقول شخص لشخص آخر عمّ أو خال دون أن يكون هنالك صلة قرابي الإثنين .
RITUAL KINSHIP	قربانية طقسية	قربانية تؤسس بين أفراد أو جماعات بواسطة الطقوس الدينية . كالعراب أو « الإشبين » مثلاً .
DECISION	قرار	اختيار منهج أو بديل واحد من عدة مناهج أو بدائل .
CONSENSUAL DECISION	قرار اجماعي	قرار توصلت إليه مجموعة من الناس بالاجماع .
COLLECTIVE DECISION	قرار مجموعي	قرار تشارك في اتخاذه مجموعة من البشر .
VILLAGE	قرية	(١) مستوطن دائم وصغير بغض النظر عن نموذج تجمع السكان فيه . (٢) تجمع زراعي صغير .
COERCION	قسر	التحكم بالناس بواسطة القوة أو الحرمان .
PHYSICAL COERCION	قسر جسدي	التحكم بالناس بواسطة القوة الجسدية .
POLITICAL COERCION	قسر سياسي	التحكم بالناس بواسطة السياسة .
OATH	القسم	طلب مشروط يستوجب الحنث به إنزال

(٢) الكلام عن ملك الناس ونشاطاتهم
للحصول على معلومات شخصية .

VALUE

قيمة

(١) الغرض الذي تسعى إلى تحقيقه
المصلحة باستعمال شتى الطرق
المتوفرة .

(٢) ملك مفضل .

(٣) السمة الحضارية أو الشخصية التي

يتمناها المجتمع .

(٤) تقدير مبادلة سلعة بأخرى .

SOCIAL VALUE

قيمة اجتماعية

(١) قيمة تسعى وراءها جماعة في المجتمع
أو المجتمع كله .

(٢) الطريقة التي يؤثر بها الشيء في
الحياة الاجتماعية .

CULTURAL VALUE

قيمة حضارية

القيمة التي تعترف بها الحضارة وتفرض
على الفرد ممارستها .

SCALE VALUE

قيمة موزونة

الرقم الذي يعطى للشيء بالنسبة إلى
ميزان ما .

كاستعمال الجيش أو رجال الأمن
لبسط سلطة الدولة .

(٢) التهديد باستعمال هذه القوى .

NATION

قوم

(١) مجموعة كبيرة من البشر تسكن في
منطقة معينة ولها حقوق مواطنة
عامّة وخصائص تميّزها عن الأقوام
الآخرين .

(٢) وحدة سياسية مستقلة .

(٣) دولة تؤلّف مجتمع .

NATIONALISM

القومية

(١) حركة أيديولوجية لأجل نيل الحكم
الذاتي لجماعة تؤلّف قوماً مميّزاً عن
الأقوام الآخرين .

(٢) الاعتقاد أن على القوم الواحد أن
يحظى بدولة موحدة .

MEASUREMENT

قياس

تقييم الملاحظات بواسطة الأرقام .

GOSSIP

القييل والقال

(١) الكلام عن ملك الناس بقصد
التشهير أو التسلية .



بعض .
AGRICULTURAL DENSITY كثافة زراعية

(١) عدد الأشخاص العاملين بالزراعة .
(٢) عدد العاملين بالزراعة بالنسبة إلى
غيرهم من القطاعات الاقتصادية
الأخرى .

POPULATION DENSITY كثافة سكانية
نسبة السكان إلى مساحة البلاد أو الإقليم .

OVERPOPULATION كثرة السكان
الحالة التي يصبح عندها النقص في عدد
سكان المجتمع مفيد للمجتمع .

OPPORTUNITY COST كلفة الإنتاج
مدى انتفاع المرء من كلفة الشيء الذي
إبتاعه أو اكتسبه بالنسبة لشيء آخر .

TOTALITARIANISM كليانية (شمولية)
سيطرة الحكم على كل جوانب الحياة
الاجتماعية .

CAUCUS كوكس (اجتماع مصغر)
اجتماع فئة صغيرة ضمن حزب كبير لدراسة
الشؤون التنظيمية والسياسية للحزب .

CONFEDERATION كونفدرالية
وحدة سياسية أو تنظيم سياسي بين الدول
التي يتمتع كل منها باستقلالية تفوق
استقلالية الدول في التنظيم الفدرالي .

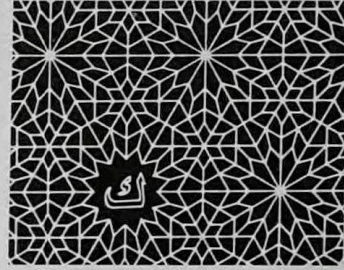

ك

INHIBITION كبت
إيقاف وظيفة الشيء أو عمله .

SOCIAL INHIBITION كبت اجتماعي
الكبت الناتج عن الضغط الاجتماعي .

BUILDING DENSITY كثافة الأبنية
نسبة مساحة الطوح إلى مساحة الأرض
المبنية .

SOCIAL DENSITY كثافة اجتماعية
مدى ارتباط العلاقات الاجتماعية بعضها

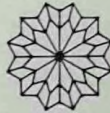

PLAY

لعب

- (١) نشاط مسرّ ولكنه غير منتج .
- (٢) نشاط مكافأته مضمونة في ذاته .
- (٣) مباراة في لعبة مختصة .

SPEECH PLAY

اللّعب الكلامي

التلاعب بالمعاني بقصد إخفاء المعنى أو ذاتية المتكلم .

PARALLEL PLAY

لعب متوازي

اللّعب الذي يقوم به شخصان أو أكثر جنباً إلى جنب إنما دون تعاون بينهما .

GAME

لعبة

- (١) مجموعة القوانين التي تتحكّم بمباراة معينة .
- (٢) مسابقة بين شخصين أو فريقين خاضعة لقوانين معروفة .
- (٣) كل نشاط له صفة المسابقة .

INDIGENOUS LANGUAGE

لغة أهلية

اللغة غير المستوردة إلى المنطقة الموجودة فيها .

PRESTIGE LANGUAGE

لغة الجاه

اللغة التي تعطي للمتكلمين بها جاهاً اجتماعياً .

TITLE

لقب (أو حق ملكية)

- (١) عنوان الوجاهة .
- (٢) حق ملكية الشيء .
- (٣) مركب من الحقوق والامتيازات تجاه شيء ماذي .

DIALECT

لهجة

تفرّع ثانوي في اللفظ والمعنى والمبنى عن اللغة الأم بالنسبة إلى إقليم معين .

SPIRALISTE

لولبي

صفة الأشخاص الذين برزوا اجتماعياً في عدد من الجماعات المحلية معتمدين على مقدراتهم وكفاءتهم الشخصية .

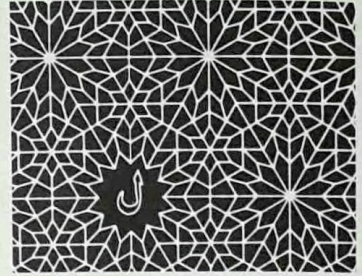

ل

REFUGEE

لاجئ

- (١) الشخص الذي ترك بلده بسبب الخوف أو الفاقة .
- (٢) الشخص الذي ينوي الاستقرار في البلد المضيف .
- (٣) الشخص الذي لا جذور له والذي يفتقر إلى حماية ومكانة وطنية .

ABNORMAL

اللاطبيعي

المسلك أو الشيء الخارج عن المألوف .

DECENTRALIZATION

اللامركزية

- (١) انتشار النشاطات .
- (٢) عدم تركيز حق صنع القرارات السياسية في هيئة واحدة .
- (٣) تفويض الرؤوس بممارسة السلطة المحلية .

CULTURE CORE

اللب الحضاري

نمط حضاري منظم في أسمى مظاهر الحضارة .

حضارات .

CONTINUUM

متصل

اختلاف كمّي بين بدلين بالنسبة إلى بعد واحد . كأن يقال . مثلاً . أن اختلاف القيم كالكرم والشهامة والرجولة بين أهل الريف وأهل المدن في الشرق العربي هو إختلاف متصل . أي أن هذه القيم هي نفسها عند أهل الريف وأهل المدن والفرق هو في كميّة إبراز هذه القيم فقط وليس في مضمونها الأساسي .

ROLE REQUIREMENTS

متطلبات الدور

ما يفترض بالدور أن يكون أو ما ينتظر منه أن يقوم به .

MULTICULTURAL

متعدد الحضارة

المجتمع الذي تتمثل فيه أكثر من حضارتين مختلفتين .

INTERACTOR

متفاعل

الشخص الذي يشارك في عملية التفاعل .

LIFE EXPECTANCY

متوقع الحياة

معدل أعمار الأفراد المتوقع في زمن معين .

PARADIGM

مثال

(١) الحالة التي تستعمل كمثال .
(٢) إطار من المفاهيم والمسلمات الذي يجري على أساسه البحث .

CULTURAL IDEALISM

المثالية الحضارية

(١) اعتبار الحضارة نظام مكون من طبائع وقيم مثالية .

(٢) رفض النظرية القائلة إن الأسس الاقتصادية يقرّر النظم الحضارية .

STIMULUS

مثير

ما يستلزم الإجابة .

RANGE

مجال

(١) الفرق بين أصغر وأكبر قيمة .
(٢) المنطقة التي تتحرك ضمنها القبائل البدوية .
(٣) ذلك الجزء من المحيط البيئي الذي

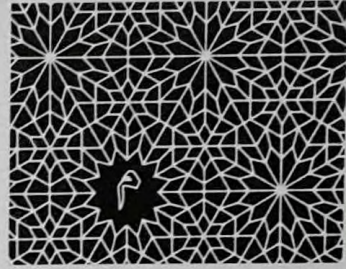

م

CULTURAL MATERIALISM المادية الحضارية

الاعتقاد أن للعوامل الاقتصادية الدور الأكبر في تقرير النماذج الحضارية .

POLITICAL MACHINE الماكينة السياسية

تنظيم حزبي يعمل بفعالية قصوى لنيل أكبر عدد ممكن من الأصوات .

MARITAL EXCHANGE مبادلة زوجية

تبادل الزوجات بين الأفراد أو الجماعات .

MARKET EXCHANGE مبادلة سوقية

تبادل السلع الذي يخضع لمبدأي العرض والطلب .

GIFT EXCHANGE مبادلة الهدايا

تبادل الهدايا المنظم حسب الطبائع والتقاليد كتبادل الهدايا الذي يحدث في الأعياد بين الأقارب والأصدقاء .

PRINCIPLE مبدأ

تعميم منهجي وعلمي شامل .

CULTURE-FREE متحرر حضارياً

(١) غير محدود في إطار حضارة معينة .
(٢) معيار تصحّ مقاييسه في عدة

TABOOS	محرمات	ذبيحة محروقة بكاملها .
CASH CROP	محصول نقدي	كل شيء أو ممتلك ممنوع ممارسته وكل مخالف لذلك يعاقب أوتوماتيكياً من قبل القوى الإلهية .
LOCALISM	محلية	المحاصيل التي لها قيمة تسويقية ونقدية . (١) لغة محلية خاصة . (٢) حضارة محلية خاصة . (٣) الولاء والتعاطف مع الجماعة المحلية التي ينتمي إليها الفرد .
ORDEAL	محنة	امتحان سحري لاختبار المتهم .
HABITAT	محيط	(١) أرض مسكونة ذات خصائص مميزة فيزيائياً وكيميائياً . (٢) محلّة متناسبة مع حاجات المجتمع .
REAL INCOME	مدخول حقيقي	مدخول مؤلف من السلع والخدمات .
NOMINAL INCOME	مدخول نقدي	مدخول مالي أو نقدي .
OTHER-CONSCIOUSNESS	المُدرك الآخر	تفاعل الإنسان مع شخص ثالث على حاب موضوع الحادثة بينه وبين شخص ثان .
PRIMARY DATA	مدلولات أولية	المعلومات المأخوذة من مصادر أولية . المصادر الأولية عن إبن رشد . مثلاً . هي ما كتبه هو وليس ما كتب عنه .
SECONDARY DATA	مدلولات ثانوية	المعلومات المأخوذة من مصادر ثانوية كالمؤلفات مثلاً التي كتبت عن شخص .
CRUDE DATA	مدلولات خام	مواد للبحث غير محللة بعد .
SURVEY DATA	مدلولات مسحية	المعلومات المأخوذة من مسح اجتماعي أو

SOCIETY	مجتمع	تحتله جماعة معينة . (١) جماعة لها حضارة مميزة . (٢) نظام اجتماعي يشتمل على كل الأعمال والمسالك الضرورية لوجوده . (٣) بنية اجتماعية .
PART-SOCIETY	المجتمع الجزء	الجزء غير التكاملي من المجتمع المعقد التركيب والذي يعتمد استمراره على الأجزاء الأخرى . كعلاقة القرى بالمدن في العصور الفلاحية .
PEASANT SOCIETY	المجتمع الفلاحي	المجتمع الذي يتصف بالاقتصاد الفلاحي أي الذي يهدف إلى الاكتفاء الذاتي لا إلى التسويق الخارجي .
PLURAL SOCIETY	المجتمع المتعدد	وحدة سياسية تحتوي على حضارات مختلفة جمعتها القوة والمصالح الاقتصادية .
AGGREGATE or COLLECTION	مجموعة	(١) مجموعة من الأشخاص بدون تنظيم معين . (٢) مجموعة من الأشياء المتشابهة .
LOOSE AGGREGATE	مجموعة غير متماسكة	مجموعة متماسكة اجتماعياً
SOCIAL AGGREGATE	مجموعة إحصائية	مجموعة أدوار
STATISTICAL AGGREGATE	مجموعة أدوار	مجموعة الأدوار التي تلتصق بمنزلة اجتماعية .
ROLE-SET	مجموعة المنزلات	مركب المراتب التي يمثلها الفرد في المجتمع .
STATUS-SET	مجيب	الشخص الذي يجب على الأسئلة المتضمنة في استمارة أو استبيان أو مسح اجتماعي أو مقابلة شخصية .
RESPONDENT	مُحرقة	HOLOCAUST

قبل السلطة الحاكمة لكل ما تعتبره خطراً
على الدولة والمجتمع .

RANK مرتبة
المرتبة الاجتماعية الرفيعة المقررة رسمياً .

PERCENTILE RANK المرتبة المئوية
القيمة المئوية لملاحظة ما بالنسبة لتوزعها
على ميزان مؤوي .

BIRTH RANK مرتبة الولادة
المرتبة التي يحتلها المولود بالنسبة لسن
إخوانه وأخواته .

OUTPUT مردود
كل ما ينتجه نظام عامل .

MORBIDITY المرضية
نسبة حدوث وانتشار المرض والعاهاث في
السكان .

COMPLEX مركب نفسي
عاطفة أو شعور ضمني متعارض مع إدراك
أو وعي ظاهر .

CULTURE COMPLEX مركب حضاري
وحدات حضارية متعددة ومتراطة وظيفياً
مع بعضها البعض .

POSITION مركز
(١) مكانة واحدة في مجموعة مترابطة من
الأدوار .
(٢) مجموع علاقات الشخص الواحد
بالأفراد والجماعات .

ACHIEVED POSITION مركز مكتسب
مركز يمكن الحصول عليه بواسطة المنافسة
الطوعية .

ASCRIBED POSITION مركز موروث
المركز الذي لا يمكن الحصول عليه بواسطة
المنافسة بل ينتقل بالوراثة .

CENTRALIZATION مركزية
تمركز السلطة في رأس الهرم الإداري .

PLANTATION AGRICULTURE مزارع نباتية
حراثة كميات كبيرة من الأراضي لزراعة

إحصائي عام .

CIVILIZATION مدنية
(١) أجزاء الحضارة التي تتراكم
باستمرار .
(٢) أجزاء الحضارة التي يستعملها
الإنسان .
(٣) نشوء المدن وفن الكتابة .

CODE مدونة
مجموعة من الرموز والقواعد لنقل
المعلومات .

CITY-PRIMATE المدينة الأولى
أشد المدن سيطرة في الدولة أن من الناحية
الاقتصادية أو السياسية أو الثقافية .

CITY-SATELLITE المدينة - القصر
ضبعة أو قرية أو بلدة أو مدينة تشكل
جزءاً من جسم مدينة أكبر ولكنها لا تعتمد
عليها كلياً اقتصادياً .

URBAN مديني
(١) التجمعات السكنية ذات الخصائص
والمؤسات المدنية .
(٢) التجمعات السكنية الكبيرة نسبياً .

URBANISM المدنية
نظم الحياة وطرق العيش في المدينة .

DENOMINATION مذهب
فريق ديني له خصائصه المميزة شرعياً
وطقسياً .

LOOKING-GLASS SELF مرآة الذات
نظرة الإنسان إلى ذاته الناتجة عن تقديره
إلى نظرة الآخرين إليه .

CEREMONY مراسم
احتفال . إقامة شعائر .

RELIGIOUS CEREMONY مراسم دينية
مراسم لها طابع ديني .

SOCIAL CEREMONY مراسم اجتماعية
مراسم لها طابع اجتماعي . كالأعياد
الوطنية وماشاكل . مراقبة المطبوعات من

مستوى المهارة التي تتطلبها المهنة .	
SURVEY	مَنح
جمع مباشر ومنظَّم للمدلولات التي تمثِّل السكان أو عَيِّنة من السكان .	
CADASTRAL SURVEY	مصح عقاري
مصح يتعلَّق بملكية الأرض .	
FIELD SURVEY	مصح ميداني
مصح يستعمل المقابلات الشخصية لجمع المدلولات .	
RESIDENCE	ممكن
مكان سكن شركاء الحياة بعد الزواج .	
PATRILOCALITY	ممكن أبوي
المحلة التي يختارها الشخص المتزوج حديثاً حيث يكون مسكنه جنباً إلى جنب مع أقربائه المنحدرين من سلالة أبوية واحدة .	
MATRILOCALITY	ممكن أمومي
المسكن الذي يختاره الإنسان بجوار نسه الأمومي .	
AVUNCULOCALITY	ممكن خالي
المسكن الذي يختاره المرء في المكان الذي يعيش فيه خاله . أخو والدته .	
POSTULATE	مسلِّمة
(١) التأكيد الذي لا يحتاج إلى برهان في علم النظريات الفرضية .	
(٢) افتراض أساسي في علم من العلوم .	
VICARIOUS RESPONSIBILITY	المسؤولية البديلية
تحمل الجماعة أو الفرد المسؤولية عن عمل قام به الآخرون .	
COLLECTIVE RESPONSIBILITY	مسؤولية جماعية
تحمل الجماعة المسؤولية عن الفرد والفرد عن الجماعة . كما هي الحالة في التنظيمات العنثائية .	
COLLECTIVE TENURE	مشاع
ملكية الأرض لمجموعة من البشر .	
SHAMAN	مشعوذ (الكاهن الشاماني)
الشخص الذي يمارس بعض الطقوس	

المحاصيل التسويقية النقدية .	
MARRIAGEABLE	المزواجيون أو المزاوجيات
الأشخاص الذين في سن	
POPULATION	الزواج ولهم حرية التعاقد الزوجي .
SOCIAL DISTANCE	مسافة اجتماعية
المسافة التفاعلية أو الحضارية أو القيمة أو الطبائعية التي تفصل بين شخصين أو جماعتين .	
INMATES	المساكنون
الأفراد الذين يعيشون في مسكن واحد أو في مؤسسة شاملة . كالسجن مثلاً .	
CONSTANT	مستديم
صفة أو علاقة اجتماعية أو بديل تبقى قيمته ثابتة خلال البحث أو الدراسة أو مع الزمن .	
FUNCTIONAL REQUISITES	المستلزمات الوظيفية
الشروط الضرورية من النشاطات والوظائف لاستمرار نظام اجتماعي .	
SETTLEMENT	مستوطن
مجموعة أشخاص مستقرين في مكان واحد .	
ORGANIZATIONAL LEVEL	المستوى التنظيمي
المستويات الهرمية داخل التنظيم الواحد .	
LEVEL OF SIGNIFICANCES	مستوى الأهمية
النسبة المئوية لدى تشارك الأشياء أو الأفعال مع بعضها البعض خصوصاً في الدراسات التي تعتمد على اختيار العينات .	
LEVEL OF ASPIRATION	مستوى الطموح
المستوى الذي يشعر عنده الفرد بالنجاح أو الفشل .	
SUBSISTENCE LEVEL	المستوى العيشي
(١) مستوى العيش الذي تصعب دونه الحياة .	
(٢) مستوى المدخول الضروري للعائلة لتؤمّن درجة معقولة من العيش ضمن طبقة مهنية محدودة .	
OCCUPATIONAL LEVEL	المستوى المهني

ANTAGONISM	معاداة	معارضة شخص آخر أو جماعة أخرى .
PERSONAL EQUATION	معادلة شخصية	العوامل الشخصية التي تشوّه رأي المرء في المرء الآخر .
OPPOSITION	معارضة	غياب التعاون .
DATA PROCESSING	معالجة المدلولات	(١) تغيير شكل أو معنى أو مظهر أو مكان المدلولات أو صفات أخرى . (٢) الانتقال من جمع المدلولات إلى دراسة توزعها .
TRANSACTION	معاملة	(١) التبادل بواسطة المفاوضة . (٢) وحدة من عناصر التفاعل الاجتماعي .
CREED	معتقد	إيمان معترف به رسمياً .
INFORMANT	مُعلِّم	عضو من الجماعات التي اختيرت للدرس وهو الذي يعطي المستعلم تقييماً عن عادات وطبائع المجتمع .
KEY INFORMANT	المعلِّم المفتاح	الرجل الأول الذي اختير للمقابلات وكثيراً ما يكون عالماً في شؤون ممارسات مجتمعه الحضارية .
MORAL	معنويات	(١) ميل الأفراد إلى العمل معاً ضمن الجماعة الواحدة . (٢) مستوى العمل والإنجاز عند الجماعة . (٣) درجة المشاركة في العمل ضمن الجماعة الواحدة . (٤) مدى اجتذاب الجماعة لأعضائها . (٥) المدى الذي تكفي عنده الجماعة حاجات أفرادها .

BEHAVIOUR PROBLEM	مشكلة سلوكية	الدينية مدعياً التحكم بالأرواح . المسلك غير المستحب عند الصغار الذين يشكل مشكلة يستوجب حلها .
CHIEFDOM	مشيخة	المجتمع الذي يترأسه شيخ وكثيراً ما يكون له حدود معلومة .
CLASSIFICATORY TERM	مصطلح تصنيفي	تعبير نسبي يدل على مجموعة من الأقرباء ينتمي أفرادها إلى الجيل والجنس والترابط السلالي نفسه .
AGE-CATEGORY or AGE-GROUP	المصنّف العمري	فئة الأشخاص الذين يصنّفون في مجموعة واحدة بالنسبة لأعمارهم ، ويسلكون مسلكاً اجتماعياً متشابهاً .
COUNTERACTION	مضادة	(١) عمل مضاد لعمل آخر سبقه . (٢) ردة فعل تقلل من فعالية العمل الذي سبقه .
IDENTIFICATION	مطابقة	تقبّل الشخص معتقدات وقيم الآخرين كأنها معتقداته وقيمه .
DEFENSIVE IDENTIFICATION	المطابقة الدفاعية	المطابقة التي تنتج عن الخوف .
CEREMONIAL QUEST	مطلب طقسي	محاولة شخص ما مجابهة أرواح خاصة بواسطة أداء رقصة دينية أو طقوس أخرى .
CULTURAL ABSOLUTE	مطلق حضاري	القيم والطبائع التي يظنّها البعض أنها تصلح لجميع الشعوب في كل الأزمان .
ABSOLUTISM	المطلقية	(١) الحكم الذي لا يشارك المحكومون فيه يصنع القرارات . (٢) الميل عند البعض للتفكير بالمطلقات . (٣) معتقد يقول بأن كل القيم الإنسانية

المقابلة التي لا تتطلب من الشخص المقابل أجوبة على أسئلة محددة .	
FIEF	مقاطعة
المنطقة التي يملكها الاقطاعي ويمارس فيها سلطاته على الفلاحين .	
BARTER	مقايضة
تبادل السلع بسلع أخرى .	
CARRYING CAPACITY	المقدرة الممكنة
أعلى نسبة من السكان أو الحيوان يمكن أن تعيش ضمن منطقة معينة .	
SACRED	مقدس
(١) غير وظيفي .	
(٢) عمل اجتماعي يظهر مناعة ضد التغيير .	
(٣) كل ما يتعلّق باللانهاية .	
STANDARD	مقياس
الشيء الذي يمكن أن تقارن به أو ضده الأشياء الأخرى .	
CULTURE-BOUND	مقيّد حضاري
(١) محدود في إطار حضارة معينة .	
(٢) يصحّ في حضارة معينة دون الأخرى .	
MECHANIZATION	مكثّنة
استبدال الجهود الإنساني للإنتاج بالجهود الآلي .	
RANDOM OBSERVATION	ملاحظة عشوائية
(١) ملاحظة عابرة، غير منظمّة أو منتظمة .	
(٢) الملاحظة عن طريق الاختيار العشوائي للعينات .	
PARTICIPANT OBSERVATION	ملاحظة بالمشاركة
دراسة جماعة ما عن طريق المشاركة بنشاطاتها .	
OBJECTIVE OBSERVATION	ملاحظة موضوعية
الملاحظة التي يمكن للأخرين التحقق منها .	
ABSENTEE OWNERSHIP	الملكيّة الغائبة

CRITERION	معيّار
بدل يستعمل كمقياس لصحة الميازين .	
NEGOTIATION	مفاوضة
بحث بين فريقين من دون تدخّل فريق ثالث بهدف الوصول إلى حلّ للنزاع بينهما .	
CONCEPT	مفهوم
تعبير عقلي مجرد يصعب ممارسته بالفعل . كتعبير « طبقة » مثلاً . فالإنسان لا يمارس الطبقة كمفهوم إنما يمارس الزواج كعادة .	
CLASSIFICATORY CONCEPT	مفهوم تصنيفي
مفهوم له أهداف تصنيفية .	
INTERVIEWEE	المقابل
الشخص الذي تجرى معه المقابلة .	
DEPTH INTERVIEW	مقابلة بالعمق
مقابلة تشتمل على كثير من التفاصيل والتساهل في الإجابة .	
مقابلة غير مثبتة البدائل	
OPEN-ENDED INTERVIEW	
هي المقابلة التي تتطلب من المقابل الإجابة على السؤال باختيار بديل من البدائل المقترحة سلفاً .	
INTENSIVE INTERVIEW	مقابلة مكثّفة
المقابلة التي لا تتطلب من المقابل الإجابة على أسئلة محددة سابقاً . بل تتناول أسئلة وأجوبة مستخرجة من المقابلة نفسها .	
INFORMAL INTERVIEW	مقابلة غير رسمية
شبيهة بالمقابلة المكثّفة .	
UNSTRUCTURED INTERVIEW	مقابلة غير منظمّة
شبيهة بالمقابلة المكثّفة .	
GUIDED INTERVIEW	مقابلة موجّهة
المقابلة التي تتطلب من المقابل أجوبة على أسئلة محددة سابقاً .	
STRUCTURED INTERVIEW	مقابلة منظمّة
شبيهة بالمقابلة الموجّهة .	
ACTIVE INTERVIEW	مقابلة ناشطة

	عن نطاق الصفات المهنية .
	(٤) الجاه المتعلق بمركز اجتماعي ما .
	(٥) قيمة المركز الاجتماعي .
GENERAL STATUS	منزلة عامة
	جاه الشخص العام في المجتمع .
OFFICE	منصب
	منزلة خلقتها السلطة وتخضع لقواعد معروفة .
BUREAUCRATIC OFFICE	منصب بيروقراطي
	منصب في تنظيم بيروقراطي .
PUBLIC OFFICE	منصب عام
	منصب تمارس صلاحياته في القطاع والقضايا العامة .
REGION	منطقة
	محيط جغرافي له صفات عامة تميزه عن غيره من المحيطات .
EXECUTIVE	منفذ
	(١) الهيئة التنفيذية في الحكومة .
	(٢) الجسم الضابط في التنظيمات الرسمية .
	(٣) الشخص الذي يتمتع بسلطات محددة .
ISOLATE	منفرد
	(١) عضو في جماعة يفتقر إلى علاقات أولية مع أعضائها .
	(٢) الشخص الذي يشعر بانفراد ضمن جماعة قريبة منه .
	(٣) الشخص الذي يسمح له . في المختبرات مثلاً . أن يتصل بشخص واحد فقط .
EXILE	منفي
	الشخص الذي يفرض عليه العيش خارج وطنه أو جماعته .
METHOD	منهج
	(١) نوع من التحليل المنطقي يستعمل في البحث للتأكد من صحة الملاحظات .

	غياب مالكي وسائل الإنتاج والتوزيع عن الإشراف على الإنتاج والتوزيع .
ALLODIAL	ملكية مطلقة
	نوع من أنواع ملكية الأرض التي يتوارثها الفرد أو تتوارثها الجماعة من جيل إلى جيل .
PRACTICE	ممارسة
	(١) العامل الشخصي في الملك الطبائعي .
	(٢) تأدية العمل بهدف تشبيته أو تحيينه .
AUTOCOMPETITION	منافسة ذاتية
	العمل لتحسين النشاطات الشخصية بالانتكال على نفس .
PANEL	مناقشة (أو مناقشون)
	(١) عينة من الأشخاص تجري معهم المقابلة باستمرار .
	(٢) عينة تقاس عناصرها باستمرار .
ROLE EXPECTATION	المنتظر من الدور
	السلوك المنتظر من صاحب مركز اجتماعي معين .
HOUSEHOLD	منزل
	(١) كل الجماعة التي تشترك في السكن والواجبات الأساسية .
	(٢) كل الأشخاص الذين يعيشون في بيت واحد .
HOMESTEAD	منزل مزرعة
	(١) مزرعة يسكنها مالكيها وعائلته .
	(٢) مسكن يؤلف نزلاؤه بيتاً موحداً .
EXTENDED HOUSEHOLD	منزل متسع
	منزل مؤلف من أسرتين مكونتين من الأهل والإبن المتزوج أو الإبنة المتزوجة .
STATUS	منزلة
	(١) مركز هرمي في المجتمع .
	(٢) الناحية الثابتة من الدور الاجتماعي .
	(٣) مجموعة من الحقوق والواجبات تخرج

EMIGRATION

مهاجرة (أ)

الخروج من البلد الأم إلى بلد آخر بقصد الاستيطان .

IMMIGRATION

مهاجرة (ب)

(١) مجموعة المهاجرين في البلد الذي حلوا فيه .

(٢) الهجرة إلى بلد آخر والاستيطان فيه .

SKILL

مهارة

(١) كل ما يتعلم اتقانه الإنسان بسهولة ودقة .

(٢) درجة السهولة والدقة التي تتعلم بها الفرد .

TASK

مهمة

ناحية من نواحي الدور الاجتماعي يتطلب القيام به مجموعة من العمليات الملموسة .

BRIDE-PRICE

مهر

المال الذي يدفعه الزوج إلى زوجته عند عقد النكاح ليصبح الزواج شرعياً .

GROUP TASK

مهمة جماعية

مهمة تقوم بها جماعة بكامل أعضائها أو يقوم بها كل فرد من الجماعة على حدة .

OCCUPATION

مهنة

(١) نوع من أنواع العمل بغض النظر عن الصناعة التي يقوم بها العامل .

(٢) النشاط المنتظم للشخص .

MORTALITY

الموتية

(١) تعدد وتأثير الموت في السكان .

(٢) فقدان التراكمي للعناصر ضمن مجموعة عددية معينة .

INFANT MORTALITY

موتية الأطفال

نسبة الوفيات بين الأطفال إلى المواليد الذين لم يتجاوز عمرهم السنة .

MATERNAL MORTALITY

موتية الأمهات

نسبة الوفيات بين الأمهات خلال فترة الحمل أو الولادة .

OCCUPATIONAL MORTALITY

موتية المهن

(٢) طريقة مقررة لإجراء البحوث .

DEDUCTIVE METHOD

المنهج الاستدلالي

المنهج المنطقي الذي به يتم استنتاج الخاص من العام .

INDUCTIVE METHOD

منهج استقرائي

المنهج العلمي الذي به يتم استنتاج العام من الخاص .

CASE METHOD

منهج الحالة الواحدة

(١) نوع من أنواع المناهج الاستقرائية

يحاول معرفة خصائص السلوك والمؤسسات الاجتماعية العامة

بالتركيز على حالة واحدة ودراستها بعق .

(٢) اتخاذ الإجراءات التشخيصية والشافية

بالاعتماد على دراسة فرد واحد دراسة مكثفة .

GENEALOGICAL METHOD

المنهج السلاحي

نوع من أنواع المناهج الإثنوغرافية التي تجمع بواسطتها المعلومات عن الممارسات

الحضارية برمتها . كأنماط الزواج والطلاق والإرث وملكية الأرض والقيادات

السياسية .

SCIENTIFIC METHOD

منهج علمي

المنهج الذي يعتمد على المنطق والاختبار في البحوث .

SURVEY METHOD

منهج مسحي

منهج يعتمد في بحوثه على المسح الاجتماعي .

COMPARATIVE METHOD

منهج المقارنة

مقارنة المجتمعات والمؤسسات الاجتماعية والحضارية بهدف الوصول إلى كيفية ترابط

عناصرها بعضها ببعض .

METHODOLOGY

منهجية

(١) منطق البحوث الاجتماعية .

(٢) دراسة الإجراءات والوسائل البحثية .

(٢) حاصل له قيمة إيجابية بالنسبة لصانع القرار .

(٣) كل عمل متعلق بالعالم الخارجي .

(٤) غير متحيز .

(٥) كل ما يمكن التحقق من صحته في العن .

COMMUNITY **موطن (أو جماعة)**

جزء صغير من المجتمع يسكن إقليماً معيناً ويرتبط أفراداه بشعور متبادل عميق .

CLOSED COMMUNITY **موطن مغلق**

الموطن الذي لا يتعرض لتأثيرات خارجية كالهجرة أو التجارة .

OPEN COMMUNITY **موطن منفتح**

الموطن الذي يتعرض لتأثيرات خارجية .

SITE **موقع**

(١) مكان تتجمع فيه آثار حضارة قديمة أو غريبة .

(٢) المكان الذي تقام فيه المستوطنات .

ATTITUDE **موقف (أو تصرف)**

موقف شخصي يؤثر في ردود فعل الإنسان بالنسبة لكل الأشياء والحالات المختلفة .

POSITIVE ATTITUDE **موقف إيجابي**

موقف إيجابي من شيء أو شخص أو جماعة أي ودي .

MASS ATTITUDE **موقف جماهيري**

الموقف الذي تشارك فيه الجماهير .

NEGATIVE ATTITUDE **موقف سلبي**

موقف سلبي من شيء أو شخص أو جماعة ، أي غير ودي .

ASSOCIATIVE ATTITUDE **موقف شراكي**

الموقف الذي يشجع على التفاعل والاحتكاك الاجتماعي .

DISSOCIATIVE ATTITUDE **موقف غير شراكي**

التصرف الذي لا يشجع على التفاعل الاجتماعي .

COLLECTIVE ATTITUDE **موقف مجموعي**

(١) الفرق في نسبة الوفيات بين المهن .

(٢) الموت الذي تسببه الأمراض المهنية .

OTHER-DIRECTED **الموجه نحو الآخر**

مسلك يتصف بالامتثال إلى أعمال وأمانى المعاصرين دون الرجوع إلى التعاليم التقليدية .

INSTITUTION **مؤسسة**

(١) أسلوب من أساليب السلوك الاجتماعي العام .

(٢) التعاون بطريقة منظمة ومنظمة .

(٣) المسلك المتكرر والذي يهدف لنيل غرض ما يتناسب مع الطابع والعادات الاجتماعية .

(٤) القواعد المتعارف عليها ضمن الجماعة والتي تحدد مراكز وأدوار وحقوق وواجبات الأفراد بالنسبة لنشاطات الجماعة .

(٥) مجموعة الطابع المركزة على وظيفة معينة .

COMPULSORY INSTITUTION **مؤسسة إجبارية**

المؤسسة التي تفرض على الأفراد العمل حسب معطياتها .

PARALLEL INSTITUTION **مؤسسة متوازية**

مؤسسة تعمل لدى مجموعتين صغيرتين ضمن مجموعة كبيرة في فترات متفاوتة من الزمن ويكون عملها مقبولاً بالنسبة للجماعة الأم .

INDEX **مؤشر**

قياس الخصائص الاجتماعية أو الاقتصادية أو النفسية بطرق غير مباشرة .

FASHIONS **موضة**

تجديد لا يعمر طويلاً إنما متحسن من قبل المجتمع .

OBJECTIVE **موضوعي**

(١) هدف قريب أو بعيد ، نهائي أو مستمر .

(٢) أية مجموعة من البنود تستعمل
لتصنيف جماعات من الأفراد بالنسبة
إلى أبعاد قياسية معينة .

ACCUULTURATION SCALE ميزان التحضر
ميزان لقياس درجة التحضر .

RATING SCALE ميزان تقديري
ميزان تقدر به قيمة صفة خاصة .

BUDGET ميزانية
تقدير المدخول والمصروف الآتي في المستقبل
بالنسبة للعائلة أو للدولة أو لأية هيئة
أخرى .

الموقف الذي تشارك فيه مجموعة من
الناس .

DOMAIN

ميدان

(١) قسم من الشعب تتوفر عنه مدلولات
عديدة .

(٢) مجموعة القيم المشمولة في بديل
اجتماعي واحد .

(٣) معاني اللفظة الواحدة .

(٤) مدى اتساع الأمور المتمثلة في تحليل
عامل واحد .

SCALE

ميزان

(١) مستوى من مستويات المقاييس .

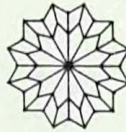

والاحترام والضمان في المجتمع .

POWER ELITE

نخبة السلطان

النخبة التي تتمتع بمراكز سياسية واقتصادية وعسكرية والتي تشارك في عملية صنع القرارات التي لها تأثير وطني . أي أهل الحل والربط .

POLITICAL ELITE

النخبة السياسية

الأشخاص الذين يمارسون أعلى درجات السلطان والنفوذ في المجتمع .

VOW

نذر

وعد قاطع لقوى فوق الطبيعة خارجة عن سيطرة الإنسان .

CONFLICT

نزاع

(١) العمل لأهداف موحدة بإضعاف أو إزالة الآخرين .

(٢) تناقض المؤسسات أو القيم أو المالك أو المصالح ضمن جماعة أو مجتمع واحد .

نزوح (هجرة داخلية)

IMMIGRATION

الهجرة من منطقة إلى منطقة أخرى ضمن البلد الواحد .

KINSHIP

نسب

(١) ما يضع المولود في مجموعة معينة من الاقرباء عند الولادة .

(٢) معيار سلالتي يحدد عضوية الفرد في مجموعة سلالتي .

(٣) علاقة سلالتي أو اجتماعية تربط الفرد بمجموعة منحدره من جد واحد .

(٤) علاقة بيولوجية تربط الفرد بجد معين .

PATRIKIN

نسب أبوي

PATRILATERALITY

الاقرباء بواسطة الآباء

CHILD-WOMEN RATIO

نسبة الأولاد للإمرأة

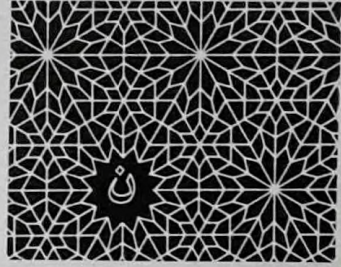

ن

CLUB

نادي

فئة منظمة من الناس تعمل لنيل مصالح خاصة . وكثيراً ما يتشابه أعضاؤها في المنزلة الاجتماعية .

OSTRACISM

النبت

النفي المؤقت من الجماعة بواسطة قرار شعبي .

PROPHET

نبي

الشخص الذي ينقل رسالة الله إلى الإنسان .

ELITE

النخبة

(١) فئة من الناس تمتلك أرفع المستويات في نشاطاتها الخاصة .

(٢) الجماعة التي تحتل مكاناً مرموقاً وبارزاً في المجتمع .

(٣) فئة تحتل مكاناً مرموقاً في المجتمع بالنسبة إلى نشاط معين .

(٤) جماعة تمارس السلطان والنفوذ .

(٥) الفئة التي تمارس السلطان ضمن جماعة واحدة .

(٦) الأشخاص الذين يتمتعون بأعلى مستوى من القدرة الاقتصادية

POLITICAL MOIETY	نصفي سياسي
	جزء من مجموعة مقسومة إلى قسمين سياسياً .
PATRON	نصير
	الشخص الذي يكسب الاتباع بواسطة سلطانه وعن طريق تقديم الحنات والخدمات لهم .
MATURATION	نضوج
	نمو الأعضاء الحية وتنوعها .
ZONE	نطاق
	(١) منطقة لها خصائص مميزة بالنسبة لما يحيطها من مناطق .
	(٢) إعادة تقسيم منطقة ما لأهداف خاصة ومحددة .
ECOLOGICAL ZONE	نطاق بيئي
	منطقة تتصف باستعمال خاص للأرض التي تشمل عليها .
SYSTEM	نظام
	(١) مجموعة من العناصر المترابطة .
	(٢) مجموعة من البدائل التي تعتمد على بعضها البعض .
SOCIAL SYSTEM	النظام الاجتماعي
	(١) نظام مكون من العناصر الاجتماعية .
	(٢) نظام عمل يقوم به الأفراد المتفاعلون بتعاملات مترابطة .
ECOSYSTEM	النظام البيئي
	تفاعل البيئة مع نظم الحياة فيها .
CULTURAL SYSTEM	النظام الحضاري
	(١) نظام المظاهر الحضارية التي تؤلف بمجموعها كل الحضارة .
	(٢) أجزاء النظام الواحد والتي تؤلف بمجموعها كل الحضارة .
WORLD ORDER	النظام العالمي
	مجموعة القوانين والأعراف والإجراءات والمؤسسات التي تنظم المجتمع الدولي خلال

	عدد الأولاد تحت الخامسة بالنسبة إلى ألف امرأة متزوجة .
SEX RATIO	النسبة الجنسية
	نسبة الذكور إلى الإناث أو الإناث إلى الذكور في عدد محدود من السكان .
FERTILITY RATE	نسبة الخصوبة
	نسبة عدد المواليد عند مجموعة معينة من النساء القادرات على الإنجاب .
CRUDE MARRIAGE RATE	نسبة الزواج الخام
	عدد الزيجات بالنسبة إلى عدد السكان خلال فترة زمنية معينة .
DIVORCE RATE	نسبة الطلاق
	(١) نسبة الطلاق إلى عدد السكان في فترة زمنية معينة .
	(٢) نسبة الطلاق إلى الزواج في فترة زمنية معينة .
MAN-LAND RATIO	نسبة الرجال للأرض
	(١) عدد الساكنين في منطقة جغرافية محددة .
	(١) نسبة السكان إلى الأرض المزروعة .
MORTALITY RATE	نسبة الموات
	النسبة العامة للوفيات ضمن مجموعة معينة من السكان .
BIRTH RATE	نسبة المواليد
	نسبة المواليد إلى عدد السكان كلهم في المجتمع .
DEATH RATE	نسبة الوفيات
	نسبة الوفيات بالنسبة إلى عدد السكان كلهم .
MATERNITY RATE	نسبة الولادات
	نسبة المواليد عند المرأة الواحدة .
MOIETY	نصفي
	(١) جزء من جماعة مقسومة إلى نصفين .
	(٢) جزء من جماعة سلالية مقسومة إلى

النقطة الزمنية التي تتخذ أساساً للمقارنة مع
تغيّرات في المستقبل .

REFERENCE PERIOD **النقطة المرجع**
أنظر النقطة الأساس .

MODEL **نمط (أو طراز أو موديل)**
(١) نظام مبسط من البدائل المتنوعة .
(٢) الشخص أو الملك أو النموذج المقلّد .

ANALYTICAL MODEL **نمط تحليلي**
نظام ذو بدائل مترابطة مع بعضها البعض
وظيفياً .

STATIC MODEL **نمط ثابت**
النمط الذي لا يأخذ التغيّر بعين الاعتبار
في التحليل الاجتماعي .

SYMBOLIC MODEL **نمط رمزي**
النمط الذي يتألف من رموز تمثل خصائص
النظام الذي هو قيد الدراسة .

FOLK MODEL **نمط شعبي**
أنظر النمط المدرك .

UNCONSCIOUS MODEL **النمط اللامدرك**
النموذج الذي يعتمد الملاحظ الغريب
صاحب المهارات الخاصة في تحليل المجتمع
أو الحضارة .

DYNAMIC MODEL **نمط متغيّر**
النمط الذي يعتمد التغيّر في التحليل
الاجتماعي .

EQUILIBRIUM MODEL **نمط متوازن**
النمط الذي يفترض أن بدائله موجودة
بحالة متوازنة مع بعضها البعض .

CONSCIOUS MODEL **نمط مدرك**
النمط الذي يستعمله الناس لتصنيف
مجتمعاتهم وحضاراتهم .

OBSERVERS MODEL **نمط الملاحظ**
أنظر النمط اللامدرك .

GROWTH **نمو**
(١) ازدياد عددي بواسطة الإضافة .
(٢) تغيّر باتجاه حالة متطورة .

فترة معينة من الزمن .

KINSHIP SYSTEM **النظام النسبي**
نظام القيم والطبائع النسبية والسلوك
النسبي والتعايير النسبية في المجتمع .

ETIC **نظرة من الخارج**
أنظر « نظرة من الداخل » .

EMIC **نظرة من الداخل**
نظرة المرء إلى واقع مجتمعه أو حضارته
وتفسيره لها تفسيراً يعتمد على معطيات
ذلك المجتمع أو الحضارة نفسها . وذلك على
عكس نظرة من الخارج . etic التي تعني
تحليل أهل الاختصاص لهذه المجتمعات .

THEORY **نظرية**
مجموعة من الافتراضات المترابطة والتي
تهدف إلى تفسير ترابط الأشياء أو المسالك
الاجتماعية .

ACTION THEORY **النظرية التفاعلية**
النظرية التي تبغي فهم المجتمع عن طريق
تحليل العمل أو التعامل الاجتماعي .

GAME THEORY **نظرية اللعبة**
نظرية التفاعل الحاسية التي تعبر عن
الاستراتيجيات التي يستعملها الناس
المتنافسون ضد بعضهم البعض .

INFLUENCE **نفوذ**
(١) السلطان الذي يعتمد على الإقناع .
(٢) السلطان الذي لا يعتمد على القسر
الجسماني .
(٣) ممارسة السلطان بطريقة غير مباشرة
وغير منظّمة .
يقال . مثلاً . أن للملك سلطان وإمرأته
نفوذ .

MILITARY INFLUENCE **نفوذ العسكر**
التدخل العسكري الذي يهدف إلى ازدياد
قوتهم بواسطة تغيير سياسة الدولة المتعلقة
بالجيش .

BASE PERIOD **النقطة الأساس**

(٢) التماذج الحضارية التي تمارسها
جماعة ما بالنسبة للقيم التي تتحلّى
بها .

CLASSIFICATORY TYPE نوع تصنيفي

نوع من التصنيف المنطقي الذي يوحد بين
الأشياء على أساس عنصر عام يجمع بينها .

CULTURE TYPE نوع حضاري

(١) تصنيف مجموعة من الحضارات في
نوع واحد على أساس ممارساتها
واعتقاداتها المتشابهة .
(٢) حضارة مثالية .

HORIZONTAL GROWTH

نمو أفقي

(١) ازدياد في الوظائف والمراكز دون أن
يتغير التنظيم ومستواه .

(٢) النمو الأفقي للمدن . أي نمو المدن
دون تغير وظائفها .

PATTERN

نموذج

تكرّر وشمول وتنظيم المسالك الحضارية . أو
المسلك الحضاري الذي يتصف بالتكرار
والشمول .

CULTURAL PATTERN

نموذج حضاري

(١) المسلك الحضاري الذي يمارسه جميع
أفراد المجتمع .

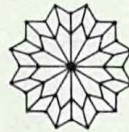

هجرة من مدينة إلى أخرى .

MASS MIGRATION هجرة جماهيرية

الهجرة التي يقوم بها عدد كبير من الناس .

CHAIN MIGRATION الهجرة السلسلة

نوع من الهجرة حيث يجتذب المهاجر مهاجراً آخر .

INTRARURAL MIGRATION هجرة ضمن الريف

الهجرة ضمن المنطقة الريفية الواحدة .

INTRAURBAN MIGRATION هجرة ضمن المدن

الهجرة ضمن المدينة الواحدة .

SEASONAL MIGRATION هجرة فصلية

هجرة الناس من مكان إلى آخر خلال فصل من فصول السنة .

FAMILY MIGRATION هجرة عائلية

هجرة العائلة ككل من مكان إلى آخر .

CONTROLLED MIGRATION هجرة مضبوطة

الهجرة التي تتحكم فيها السلطات القائمة في الدولة .

الهجرة من القرى إلى المدن

RURAL-URBAN MIGRATION

الهجرة من المدن إلى القرى

URBAN-RURAL MIGRATION

AGE-SEX PYRAMID هرم الجنس والعمر

الرسم البياني الذي يبين توزع السكان حسب النسبة المئوية للجنس والأعمار المختلفة .

POPULATION PYRAMID الهرم السكاني

رسمان بيانيان واحد يمثل التوزع السكاني حسب الجنس والآخر التوزع العمري .

HIERARCHY الهرمية

(١) التدرج إلى مستويات متتالية في المراتب .

(٢) بنية غير متساوية في العلاقات السلطوية .

AUTHORITY HIERARCHY هرمية السلطة

مستويات السلطة المتتالية صعوداً .

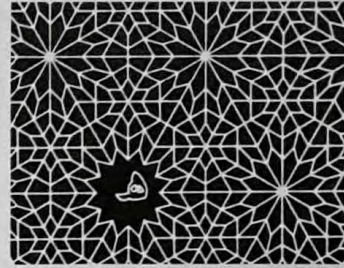

MARGINALITY هامشية

اكتساب الفرد حضارتين متضاربتين ، فلا هو يدين بالولاء لواحدة ولا يتقبله أعضاء الحضارة الأخرى .

STATUS GIFT هبة جاه

منح الهبة اعترافاً لما لشخص من منزلة اجتماعية . كالهبات التي يتلقاها الزعماء من أتباعهم .

FREE GIFT or SIMPLE GIFT هبة حرة

الهبة التي تمنح لقاء لا شيء

ACHIEVEMENT GIFT هبة مكتسبة

الهبة التي تمنح للآخرين اعترافاً بإنجازاتهم الشخصية كالمكافأة التي تعطى إلى الطالب لدى نجاحه في صفه .

MIGRATION هجرة

انتقال الأشخاص من مكان واستيطانهم في مكان آخر بشكل شبه دائم .

INTERRURAL MIGRATION هجرة بين الريف

هجرة من منطقة ريفية إلى منطقة ريفية أخرى .

INTERURBAN MIGRATION هجرة بين المدن

	الهدف الذي يتمناه المرء لنفسه .
DOMINATION	هيمنة
	(١) التحكم بمسلك الآخرين لنيل أهداف واضحة المعالم .
	(٢) الطرق التي يستعملها الفرد للتحكم بمصير الآخرين .
STAFF	هيئة
	الأشخاص الذين يعملون في تنظيم معين .

GOAL	هدف
	(١) غاية ينتهي عند إنجازها المجهود الذي صرف لإنجازها .
	(٢) النهاية التي باتجاهها تتحرك النشاطات .
SECONDARY GOAL	هدف ثانوي
	الأهداف التي تتحقق نتيجة مسعى التنظيمات أو الأفراد لتحقيق هدف آخر .
PRIVATE GOAL	هدف شخصي

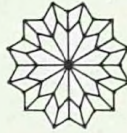

OBSERVATIONAL UNIT الوحدة الملاحظة

الوحدة التي يستعملها الباحث لتسجيل ملاحظاته وتعتبر منهجاً من مناهج البحوث الاجتماعية تختلف عن اختيار العينات أو المسح العام.

HEREDITARY وراثية

ما يعطيه الأهل للمولود الجديد من صفات جديّة أو ذهنيّة أو أمراض وغيرها .

MASS MEDIA وسائل الإعلام

وسائل إيصال المعلومات للجماهير كالصحف والراديو والتلفزيون .

BROKER وسيط

الشخص الذي يتوسط لاتباعه عند أهل النفوذ .

CULTURAL BROKER وسيط حضاري

الجماعة التي تنقل مبادئ حضارة ما إلى حضارة أخرى .

ROLE PRESCRIPTIONS وصفة الدور

تعداد المسالك الرسمية المتعلقة بمسلك اجتماعي .

JOB DESCRIPTION وصف الوظيفة

تعداد خصائص الوظيفة بالنسبة لغيرها من الوظائف .

SITUATION وضع

مركب من الأشياء والأحداث له تأثير مؤقت في الأحياء .

STRESS وطأة

ضغط البيئة على الفرد .

FUNCTION وظيفة

(١) ما يقدمه الجزء بالنسبة إلى عمل أو نشاط الكل .

(٢) نتاج المسلك الحضاري أو الاجتماعي .

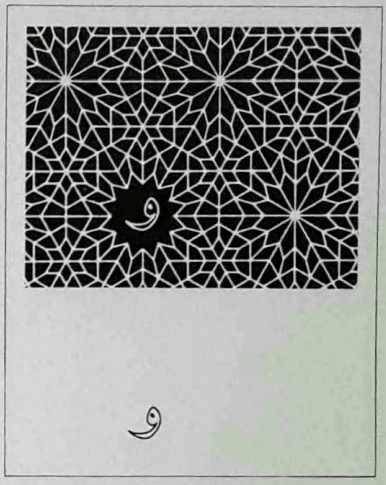

SOCIFACT واقع اجتماعي

عنصر من عناصر التنظيم الاجتماعي .

SOCIAL FACT واقعة اجتماعية

واقعة على مستوى التحليل الاجتماعي كنسبة الجريمة أو الانتحار أو نسبة المواليد والوفيات .

SOCIAL EPIDEMIC وباء اجتماعي

انتشار ظاهرة اجتماعية بسرعة في المجتمع .

ROUTINE وتيرة (أو روتين)

سلسلة أفعال متكررة على نمط واحد .

SENTIMENT وجدان

(١) الأفكار مع الشعور .
(٢) شعور .

COLLECTIVE SENTIMENT وجدان جمعي

الوجدان الذي تشارك فيه مجموعة بكاملها .

SAMPLING UNIT الوحدة المتعينة

عنصر أو مجموعة عناصر متضمنة في عينة واحدة .

CLASS CONSCIOUSNESS

الخاصة .
الوعي الطبقي
مدى إدراك أفراد الطبقة الواحدة لمصلحتهم
الخاصة كطبقة والعمل لها بغض النظر عن
انتماءاتهم الدينية أو الإثنية .

(٣) النشاطات التي تنتظر من مركز
اجتماعي معين .

FUNCTIONALISM

الوظيفية
الاعتقاد أن العناصر الاجتماعية والحضارية
تعتمد على بعضها البعض لتأدية نشاطاتها



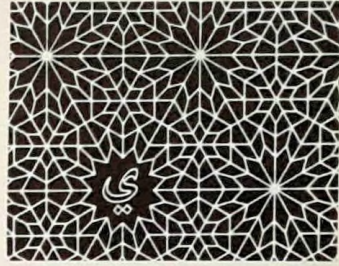

ORPHAN

يتيم

الصغير الذي فقد أبويه الأثنين أو أحدهما .

راعى في اختيارى المصطلحات أمرين أساسيين :
أولاً ، نسبة تواتر المصطلح في العلوم الاجتماعية ،
وثانياً ، الحاجة إلى استعماله في الكتابة والتأليف
والتعليم . ولقد أثرت عموماً ترجمة الجذر دون
المشتقات منه ما عدا الحالات التي يكون
للاشتقاق معنى أو معانٍ تختلف نوعاً ما عن
الجذر الأصلي . في حال ترجمة كلمتين إنكليزيتين
بلفظة عربية واحدة صنفت بـ (أ) و (ب) ووردت
حسب ترتيبها الألفبائي في الانكليزية .

الدكتور فؤاد اسحق الخوري

الرسوم :

Art Editors

Angela Downing; George Glaze; James Marks; Mel Peterson; Ruth Prentice; Bob Scott

Visualizers

David Aston; Javed Badar; Allison Blythe; Angela Braithwaite; Alan Brown; Michael Burke; Alistair Campbell; Terry Collins; Mary Ellis; Judith Escreet; Albert Jackson; Barry Jackson; Ted Kindsey; Kevin Maddison; Erika Mathlow; Paul Mundon; Peter Nielson; Patrick O'Callaghan; John Ridgeway; Peter Saag; Malcolm Smythe; John Stanyon; John Stewart; Justin Todd; Linda Wheeler

Artists

Stephen Adams; Geoffrey Alger; Terry Allen; Jeremy Alsford; Frederick Anderson; John Arnold; Peter Arnold; David Ashby; Michael Badrock; William Baker; John Barber; Norman Barber; Arthur Barvoso; John Batchelor; John Bavosi; David Baxter; Stephen Bernette; John Blagovitch; Michael Blore; Christopher Blow; Roger Bourne; Alistair Bowtell; Robert Brett; Gordon Briggs; Linda Broad; Lee Brooks; Rupert Brown; Marilyn Bruce; Anthony Bryant; Paul Buckle; Sergio Burelli; Dino Bussetti; Patricia Casey; Giovanni Casselli; Nigel Chapman; Chensie Chen; David Chisholm; David Cockcroft; Michael Codd; Michael Cole; Gerry Collins; Peter Connelly; Roy Coombs; David Cox; Patrick Cox; Brian Cracker; Gordon Cramp; Gino D'Achille; Terrence Daley; John Davies; Gordon C. Davis; David Day; Graham Dean; Brian Delf; Kevin Diaper; Madeleine Dinkel; Hugh Dixon; Paul Draper; David Dupe; Howard Dyke; Jennifer Eachus; Bill Easter; Peter Edwards; Michael Ellis; Jennifer Embleton; Ronald Embleton; Ian Evans; Ann Evens; Lyn Evens; Peter Fitzjohn; Eugene Flurey; Alexander Forbes; David Carl Forbes; Chris Fosey; John Francis; Linda Francis; Sally Frënd; Brian Froud; Gay Galfworthy; Ian Garrard; Jean George; Victoria Goaman; David Godfrey; Miriam Golochoy; Anthea Gray; Harold Green; Penelope Greensmith; Vanna Haggerty; Nicholas Hall; Horgrove Hans; David Hardy; Douglas Harker; Richard Hartwell; Jill Haverdale; Peter Hayman; Ron Haywood; Peter Henville; Trevor Hill; Garry Hinks; Peter Hutton; Faith Jacques; Robin Jacques; Lancelot Jones; Anthony Joyce; Pierre Junod; Patrick Kaley; Sarah Kensington; Don Kidman; Harold King; Martin Lambourne; Ivan Lapper; Gordon Lawson; Malcolm Lee-Andrews; Peter Levaffeur; Richard Lewington; Brian Lewis; Ken Lewis; Richard Lewis; Kenneth Lilly; Michael Little; David Lock; Garry Long; John Vernon Lord;

Vanessa Luff; John Mac; Lesley MacIntyre; Thomas McArthur; Michael McGuinness; Ed McKenzie; Alan Male; Ben Manchipp; Neville Mardell; Olive Marony; Bob Martin; Gordon Miles; Sean Milne; Peter Mortar; Robert Morton; Trevor Muse; Anthony Nelthorpe; Michael Neugebauer; William Nickless; Eric Norman; Peter North; Michael O'Rourke; Richard Orr; Nigel Osborne; Patrick Oxenham; John Painter; David Palmer; Geoffrey Parr; Allan Penny; David Penny; Charles Pickard; John Pinder; Maurice Pledger; Judith Leigh Pope; Michael Pope; Andrew Popkiewicz; Brian Price-Thomas; Josephine Rankin; Collin Rattray; Charles Raymond; Alan Rees; Elsie Rigley; John Ringnall; Christine Robbins; Ellie Robertson; James Robins; John Ronayne; Collin Rose; Peter Sarson; Michael Saunders; Ann Savage; Dennis Scott; Edward Scott-Jones; Rodney Shackell; Chris Simmonds; Gwendolyn Simson; Cathleen Smith; Lesley Smith; Stanley Smith; Michael Soundels; Wolf Spoel; Ronald Steiner; Ralph Stobart; Celia Stothard; Peter Sumpter; Rod Sutterby; Allan Suttie; Tony Swift; Michael Terry; John Thirk; Eric Thomas; George Thompson; Kenneth Thompson; David Thorpe; Harry Titcombe; Peter Town; Michael Trangenza; Joyce Tuhill; Glenn Tutssel; Carol Vaucher; Edward Wade; Geoffrey Wadsley; Mary Waldron; Michael Walker; Dick Ward; Brian Watson; David Watson; Peter Weavers; David Wilkinson; Ted Williams; John Wilson; Roy Wiltshire; Terrence Wingworth; Anne Winterbotham; Albany Wiseman; Vanessa Wiseman; John Wood; Michael Woods; Owen Woods; Sidney Woods; Raymond Woodward; Harold Wright; Julia Wright

Studios

Add Make-up; Alard Design; Anyart; Arka Graphics; Artec; Art Liaison; Art Workshop; Bateson Graphics; Broadway Artists; Dateline Graphics; David Cox Associates; David Levin Photographic; Eric Jewel Associates; George Miller Associates; Gilcrist Studios; Hatton Studio; Jackson Day; Lock Pettersen Ltd; Mitchell Beazley Studio; Negs Photographic; Paul Hemus Associates; Product Support Graphics; Q.E.D. [Campbell Kindsley]; Stobart and Sutterby; Studio Briggs; Technical Graphics; The Diagram Group; Tri Art; Typographics; Venner Artists

Agents

Artist Partners; Freelance Presentations; Garden Studio; Linden Artists; N.E. Middletons; Portman Artists; Saxon Artists; Thompson Artists

Michael Holford; [7] Michael Holford; [9] John Webb/Trustees of the Tate Gallery. **216-17** [Key] Michael Holford/British Museum; [1] Bodleian Library, Oxford; [2] Isobel Bennett/Natural Science Photos; [3] William MacQuitty; [4] Source unknown; [5] Cooper Bridgeman; [6] Photri; [7] Topkapi Museum. **218-19** [Key] Scala; [1] Van Phillips/ZEFA; [2] Angelo Hornak; [3] Angelo Hornak; [4] Transworld; [5] Courtauld Institute Galleries, London; [6] National Gallery; [7] Scala. **220-1** [Key] Photoresources/British Museum; [1] Middle East Archives; [2] Middle East Archives; [3] Michael Holford; [5] Ann & Bury Peerless; [6] Werner Forman Archives; [7] Photoresources; [9] William MacQuitty. **222-3** [Key] Middle East Archives; [1] Hamlyn Group Picture Library; [2] National Gallery; [3] Ann & Bury Peerless; [4] Michael Holford; [5] Werner Forman Archive; [6] Werner Forman Archive; [7] Michael Holford. **224-5** [Key] Mansell Collection; [1] Angelo Hornak/V & A; [2] Photri; [3] Phillip Daly; [4] Camera Press; [5] Mike Peters; [6] Camera Press; [7] Camera Press. **226-7** [Key] Mansell Collection; [2] Mary Evans Picture Library; [8] Mary Evans Picture Library. **228-9** [Key] Mary Evans Picture Library; [2] Popperfoto. **230-1** [Key] Scala; [1] Bodleian Library; [3] Mary Evans Picture Library; [6] Cooper Bridgeman; [7] Mary Evans Picture Library; [8a] Mary Evans Picture Library; [8b] Popperfoto. **234-5** [Key] Mary Evans Picture Library; [1a] Giraudon/Louvre; [1b] Bodleian Library, Oxford; [3] Popperfoto; [4] Mary Evans Picture Library; [5] Mary Evans Picture Library; [6] Mansell Collection; [7] Mary Evans Picture Library. **236-7** All photographs from Paul Ekman & Wallace V. Freisen's *Unmasking the Face*. **238-9** [Key] Popperfoto; [3a, b, c] Copyright © 1973 Ziff-Davis Publishing Company. Reprinted by permission of *Psychology Today* magazine. **244-5** [2] Michael Holford. **246-7** [Key] Trustees of the British Museum; [1] Trustees of the British Museum; [2] The British Library; [3] Ronald Sheridan; [4] Photoresources; [5a] Photoresources; [6] Trustees of the British Museum; [7] Bodleian

Library, Oxford; [8] Trustees of the British Museum; [9] Bodleian Library, Oxford; [10a] Michael Holford/British Museum; [10b] Source unknown/photo Geoff Goode; [10c] Bodleian Library, Oxford; [10d] Michael Holford/Musee Jacquemart-Andre; [11] No credit. **248-9** [Key] Mary Evans Picture Library; [2] Werner Forman Archive; [3] Radio Times Hulton Picture Library; [4] Mary Evans Picture Library; [5] Mary Evans Picture Library; [7] John Moss/Colorific. **250-1** [Key] Bob Van Doren/Courtesy CRM/Random House; [1] Clem Haagner/Ardea Photographics; [2] Picturepoint; [3] Ronald Sheridan. **252-3** [1a] Camera Press; [1b] Picturepoint; [2] Peter Fraenkel; [3] Russell Ryman. **254-5** [Key] Camera Press; [2] Spectrum Colour Library; [3] P. Conklin/Colorific; [4] Tony Morrison; [5] Tony Morrison; [7] Jeffrey Craig/Robert Harding Associates; [8] Peter Ibbotson/Robert Harding Associates; [9] Ron Boardman. **256-7** [Key] Prof. C. Haimendorf. **258-9** [Key] David Moore/Colorific; [2] Karl Wittfogel; [3] Picturepoint; [4] Institute of Archaeology; [7] Radio Times Hulton Picture Library; [8] Werner Forman Archive. **260-1** [Key] Mansell Collection; [2] Ronan Picture Library; [3] Mary Evans Picture Library; [4] Radio Times Hulton Picture Library; [5] Mansell Collection; [6] Picturepoint; [7] Mansell Collection; [8] Werner Forman Archive; [9] Mary Evans Picture Library. **262-3** [Key] Popperfoto; [4] Punch Publications Ltd; [7] Kim Sayer. **264-5** [1] Popperfoto; [2] Mansell Collection; [3] Spectrum Colour Library; [4] Keystone Press; [5] Spectrum Colour Library; [6] Alfredo Zennaro; [7] David Strickland. **266-7** [2] Mrs Alfred Schutz; [3] Punch Publications Ltd; **268-9** [Key] Popperfoto; [1] R & M Borland/Bruce Colman Ltd; [2] Ray Gray; [3] Mansell Collection; [4] Mansell Collection; [5] Mansell Collection; [6] Associated Press; [7] Towers of London/National Film Archive; [8] Marc Riboud/Magnum. **270-1** [Key] Camera Press; [1] Bettmann Archive; [5] Gary Yanker/Prop Art/Darien House Inc;

[6] Popperfoto. **272-3** [Key] Picturepoint; [5] Mary Evans Picture Library; [6] Camera Press; [7] Mary Evans Picture Library; [8] Mary Evans Picture Library; [9] Bill Angove/Colorific. **274-5** [1] Popperfoto; [6] Popperfoto. **276-7** [Key] Barnabys Picture Library; [6a] Popperfoto; [8] Popperfoto. **278-9** [Key] Mansell Collection; [2] Sally & Richard Greenhill; [3] Keystone Press; [4] Photri; [6] Popperfoto; [7] Mansell Collection; [8] Popperfoto; [9] Associated Press. **282-3** [Key] Spectrum Colour Library; [2] Marshall Cavendish Picture Library/Bodleian Library, Oxford; [3] Mary Evans Picture Library; [5] Mary Evans Picture Library; [6] Mary Evans Picture Library; [7] Mary Evans Picture Library. **284-5** [2] Spectrum Colour Library; [4] Bill Eppridge/Life Magazine © Time Inc. 1976 Colorific; [5] Popperfoto; [6] Keystone Press; [7] Picturepoint. **286-7** [2] Mary Evans Picture Library; [3] Camera Press. **288-9** [Key] Bodleian Library, Oxford; [4] Tony Ray Jones/Magnum; [5] Mansell Collection. **290-1** [2] Popperfoto; [3] John Frost Newspaper Collection; [4] Popperfoto; [6] Camera Press; [7] Camera Press; [8] Camera Press; [9] Popperfoto. **292-3** [Key] Western Americana; [1] Mary Evans Picture Library; [2] Jacques Penry, Inventor; [3] Mansell Collection; [4] Keystone Press; [5] Daily Telegraph Colour Library; [6] Camera Press; [7] David Strickland/courtesy Security Express. **296-7** [Key] Sean McConville; [10] Sean McConville; [12] Bettmann Archive; [13] David Strickland. **300-1** [2] Spectrum Colour Library; [3] Volvo Concessionaries Ltd. **304-5** [Key] Spectrum Colour Library; [1] Picturepoint; [2] Spectrum Colour Library; [3] Spectrum Colour Library; [4] Spectrum Colour Library; [5] Colorsport; [6] Picturepoint; [7] Source unknown; [8] Colorsport; [9] Spectrum Colour Library; [10] Picturepoint. **308-9** [Key] Camera Press. **310-3** [Key] Picturepoint; [6] Daily Telegraph Colour Library. **314-5** [Key] A. Clifton/Colorific; [2] Picturepoint. **316-7** [6] Spectrum Colour Library; [7] C. O.I.

Picturepoint. **118-19** [Key] Kim Sayer; [4] Photri; [5] Kim Sayer; [7] Vautier-Decool. **120-1** [Key] ICI Pharmaceuticals; [2a] Mansell Collection; [2b] Mansell Collection; [2c] Popperfoto; [5] Popperfoto; [6] Picturepoint; [7] Keystone Press; [8] Kim Sayer. **122-3** [Key] Picturepoint; [1] Photri; [2] Marcus Brooke/Colorific; [4] Courtesy of Thomas Y. Crowell Inc; [5] Source unknown; [6] Source unknown; [7] Graeme French. **124-5** [Key] Ronan Picture Library; [4] Dept. of Medical Photography/Barts Hospital; [5] E.M.I.; [7] E.M.I. **126-7** [4] Robert Hunt Library/Imperial War Museum; [6] Daily Telegraph Colour Library. **130-1** [6a, 6e] supplied by N. J. Chipping; all other photographs by Peter Hurst. **132-3** [Key] Kim Sayer. **134-5** [Key] Robert Hunt Library. **136-37** [Key] Mansell Collection; [1] Museum of Archaeology & Ethnology, Cambridge University; [2] Mansell Collection; [3] Scala; [4] Mansell Collection; [5] Mary Evans Picture Library; [6] Mansell Collection; [8a] International Society for Educational Information, Tokyo. **138-9** [Key] National Gallery of Art, Washington/Rosenwald Collection. **140-1** [Key] Mansell Collection. **142-3** [Key] Nick Hedges/NSMHC; [1a] Stern Archiv; [3] Mary Evans Picture Library. **144-5** [Key] Ronan Picture Library/E. P. Goldschmidt & Co Ltd; [6] Popperfoto. **146-7** [1] Mansell Collection; [5] Alfred A. Knopf. **150-1** [Key] Kim Sayer. **154-5** [Key] Kim Sayer. **156-7** [Key] Kim Sayer; [1] Kim Sayer; [2] David Strickland; [5] David Strickland; [6] David Strickland; [7] David Strickland. **158-9** [Key] Spectrum Colour Library; [5] Rex Features; [6] David Strickland. **160-1** [Key] Kim Sayer. **164-5** [Key] David Hurn/Magnum; [4] PAF International; [5] Rex Features; [6] Ray Green; [7] F. Paul/ZEFA. **166-7** [Key] Mansell Collection; [1] Colin Maher; [2] Kobal Collection; [3] Osterreichische Galerie/Fotostudio Otto; [4] Angelo Hornak/V & A; [5] Picturepoint; [6] PAF International; [7] Kim Sayer; [8] Kim Sayer. **168-9** [Key] Cooper Bridgeman/Kunst Historisches

Museum, Vienna; [1] Mary Evans Picture Library; [2] Keystone Press; [3] National Gallery; [5] Popperfoto; [6] Daily Telegraph Colour Library; [7] Popperfoto; [8] Popperfoto. **170-1** [Key] Picturepoint. **172-3** [Key] Geoff Goode. **174-5** [Key] Werner Neumeister. **178-9** [Key] Popperfoto; [5] Staat Museen Preussischer Kulturbesitz Gemaldegalerie. **180-1** [Key] Associated Press; [3] Photoresources; [4] Mansell Collection; [5] P. Thiele/ZEFA; [6] No credit; [7a] No credit; [7b] No credit. **182-3** [Key] Popperfoto; [1] Popperfoto; [2] Camera Press; [3] Camera Press; [4] Camera Press; [5] Transworld; [6] Camera Press. **184-5** [Key] David Strickland; [1] Cooper Bridgeman; [2] Graeme French; [3] Mansell Collection; [4] Picturepoint; [5] Mary Evans Picture Library; [6] Spectrum Colour Library; [7] Scala; [8] Cooper Bridgeman/National Gallery, Scotland; [9] Mary Evans Picture Library. **186-7** [1] The Cavalry Club; [2] Mary Evans Picture Library; [3] Giraudon/Louvre; [4] A. F. Kersting; [6] David Hughes/Bruce Coleman Ltd; [7] Mary Evans Picture Library; [8] Source unknown. **188-9** [1a, a, c, d] Zentralbibliothek, Zurich. **190-1** [Key] Imperial War Museum; [1] Robert Hunt Library; [2] United Society for the Propagation of the Gospel/Weidenfeld & Nicolson; [3] Photri; [4] Picturepoint; [5] Picturepoint; [6] Cooper Bridgeman; [7] John Webb/Trustees of the Tate Gallery. **192-3** [1a] Mary Evans Picture Library; [1a] Mary Evans Picture Library; [1c] Popperfoto; [3] J. Bitsch/ZEFA; [5] The Frick Collection; [6] O. Luz/ZEFA; [7] R. Scutt & C. Gotch from *Skin Deep*/Japanese Tattoo Club; [9] Dr. J. V. Basmajian/Emory University. **194-5** [Key] Monitor; [6] V. Wentzel/ZEFA; [7] SRM Foundation of Great Britain. **196-7** [Key] Ronan Picture Library; [1] Picturepoint; [2] Mary Evans Picture Library; [4] Mary Evans Picture Library; [5] Mary Evans Picture Library; [6] Mary Evans Picture Library; [7] Popperfoto; [8] Psychic News; [9] David Strickland. **198-9** [1] Ronan

Picture Library; [2] Foundation for the Research of Man; [3a] Janet Mitchell; [5a] Janet Mitchell; [6a, a, c] Paraphysical Laboratory, Downton, Wiltshire; [8] Ben Martin/Colorific. **200-1** [2] Source unknown. **202-3** [Key] Popperfoto; [2] R. M. Bloomfield/Ardea Photographics; [3] David Strickland; [4] F. Walther/ZEFA; [5] Ron Boardman; [6] Sonia Halliday; [8] Keystone Press; [9] Picturepoint. **204-5** [Key] Spectrum Colour Library; [2] John Moss/Colorific; [3] M. Bloch; [4] Sybil Sassoon/Robert Harding Associates; [6] Mirella Ricciardi/Bruce Coleman Ltd. **206-7** [Key] Source unknown; [3] Angelo Hornak; [4] Josephine Powell; [6] Photoresources; [7] Michael Holford; [8] Werner Forman Archive. **208-9** [Key] Giraudon, Musée Condé, Chantilly; [1] Statens Museum fur Kunst; [2] John Freeman & Co. [3] Giraudon; [4] Museum of Fine Arts, Boston; [5] Photoresources; [6] Michael Holford/British Museum; [7] Axel Poignant; [8] Axel Poignant; [9] Photoresources; [10] Michael Holford/British Museum; [11] Scala. **210-11** [Key] Giraudon/Musée Condé, Chantilly; [1] Photoresources; [2] Photoresources; [3] Cooper Bridgeman/Louvre; [4] Werner Forman Archive; [5] Photoresources; [6] Angelo Hornak/British Museum; [7] Angelo Hornak/British Museum; [8] Werner Forman Archive; [9] National Gallery. **212-13** [Key] Giraudon/Musée Condé, Chantilly; [1] Michael Holford/British Museum; [2] Photoresources/Louvre; [3] Michael Holford/Horniman Museum; [5] Source unknown; [6] Michael Holford; Bardo Museum; [7] Michael Holford/V & A; [8] Michael Holford/British Museum; [9] Ann & Bury Peerless/Baroda Museum. **214-15** [Key] Telarc-Giraudon/Musée Condé, Chantilly; [1] Michael Holford/British Museum; [2] Merseyside County Museum; [3] Michael Holford; [4] Trevor Wood/Ranworth Church Council/Nonwich Castle Museum; [5] Freiburg Augustine Museum; [6]

هيئة تحرير
بهجة المعرفة
تتوجه بالشكر إلى :

Nicolas Bentley
Bill Borchard
Adrienne Bowles
Yves Boisseau
Irv Braun
Theo Bremer
the late Dr Jacob Bronowski
Sir Humphrey Browne
Barry and Helen Cayne
Peter Chubb
William Clark
Sanford and Dorothy Cobb
Alex and Jane Comfort
Jack and Sharlie Davison
Manfred Denneker
Stephen Elliott
Stephen Feldman
Orsola Fenghi
Dr Leo van Grunsven
Jan van Gulden
Graham Hearn
the late Raimund von Hofmansthal
Dr Antonio Houaiss
the late Sir Julian Huxley
Alan Isaacs
Julie Lansdowne
Andrew Leithhead
Richard Levin
Oscar Lewenstein
The Rt Hon Selwyn Lloyd
Warren Lynch
Simon macLachlan
George Manina
Stuart Marks
Bruce Marshall
Francis Mildner
Bill and Christine Mitchell
Janice Mitchell
Patrick Moore
Mari Pijnenborg
the late Donna Dorita de Sa Putch
Tony Ruth
Dr Jonas Salk
Stanley Schindler
Guy Schoeller
Tony Schulte
Dr E. F. Schumacher
Christopher Scott
Anthony Storr
Hannu Tarmio
Ludovico Terzi
Ion Trewin
Egil Tveteras
Russ Voisin
Nat Wartels
Hiroshi Watanabe
Adrian Webster
Jeremy Westwood
Harry Williams
the dedicated staff of MB
Encyclopaedias who created this
Library and of MB Multimedia
who made the IVR Artwork Bank.

الصور :

Every endeavour has been made to trace copyright holders of photographs appearing in *The Joy of Knowledge*. The publishers apologize to any photographers or agencies whose work has been used but has not been listed below.

Credits are listed in this manner: [1] page numbers appear first, in bold type; [2] illustration numbers appear next, in parentheses; [3] photographers' names appear next, followed where applicable by the names of the agencies representing them.

16-17 Okamura/T.L.P.A. © Time Inc. 1976/Colorific. 18 W. Braun/ZEFA. 19 Farrell Graham/Susan Griggs Picture Agency. 24-5 [2] Aubrey Singer/BBC/Robert Harding Associates; [4] British Museum [Natural History]. 28-9 [Key] Mark Edwards. 36-7 [Key] Photri; [2] Daily Telegraph Colour Library; [3] Ron Boardman; [4] Gene Cox; [5] C. James Webb; [6] Ron Boardman. 44-5 [Key] Photri. 46-7 [1] Courtesy of Bell Telephone Laboratories. 52-3 [Key] Mike Busselle; [6] ZEFA. 70-1 [6A] Westminster Medical School; [6B] Dept. of Human Nutrition, London School of Hygiene & Tropical Medicine; [6C] Dept. of Human Nutrition, London School of Hygiene & Tropical Medicine; [6D] Peter Hansell/Westminster Medical School; [6E] Dept. of Human Nutrition, London School of Hygiene & Tropical Medicine; [6F] Dept. of Human Nutrition, London School of Hygiene & Tropical Medicine; [7] No credit; [8] David Strickland; [9] Ralph Morse © Time Magazine 1975/Colorific. 80-1 [Key] Mansell Collection; [5] Transworld; [6] Transworld. 82-3 [Key] Mary Evans Picture Library; [1] Mary Evans Picture Library; [2] Mary Evans Picture Library; [4] Mary Evans Picture Library; [5] Mary Evans Picture Library; [6] Mansell Collection; [7] Mary Evans Picture

Library; [8] Mansell Collection. 84-5 [Key] Radio Times Hulton Picture Library; [1] Chris Steele-Perkins; [3] Keystone Press; [4A] C. James Webb; [4B] C. James Webb; [4C] C. James Webb; [4D] C. James Webb; [4E] Ron Boardman; [4F] C. James Webb. 86-7 [Key] Glaxo; [3A] Prof. Werner Wright; [3B] Prof. Werner Wright; [5] Institute of Dermatology; [7] Ken Moreman. 88-9 [4A] Picturepoint; [4B] Sally & Richard Greenhill; [4C] C. James Webb; [4D] C. James Webb. 90-1 [7] Dept. of Photography/University of Newcastle upon Tyne. 92-3 [2A] Dr Tonkin/Endoscopy Unit, Westminster Hospital; [2B] Dr Tonkin/Endoscopy Unit, Westminster Hospital; [3] C. James Webb; [7] C. James Webb. 94-5 [Key A] C. James Webb; [Key B] C. James Webb; [2] C. James Webb; [7] C. James Webb. 96-7 [1A, B, C] Transport & Road Research Laboratory; [2] Dr Stepanek/ZEFA; [4] Mike Hardy/Marshall Cavendish Picture Library; [6] C. Henneghel/Bruce Coleman Ltd; [7] Mary Evans Picture Library. 98-9 [2] Picturepoint; [4] Institute of Dermatology; [9] Chris Steele-Perkins; [11] Institute of Dermatology; [12] Picturepoint. 100-1 [Key] Leicestershire Museum & Art Galleries; [3] Syndication International; [4] Prof. Orsi/University of Geneva Medical School; [8] Mike Ricketts. 102-3 [3] Picturepoint; [5E] C. James Webb. 103-4 [Key] Western Americana. 106-7 [3] C. James Webb; [8] Picturepoint; [10] C. James Webb. 108-9 [7] Dr E. H. Brown; [8] Picturepoint; [9] Picturepoint. 110-11 [Key] Mary Evans Picture Library; [2] Photri; [3] Kim Sayer; [4] Meat & Livestock Commission; [5] Barnabys Picture Library; [6] Bill Holden; [7] Kim Sayer; [9] Picturepoint; [10] Keystone Press; [11] Kim Sayer. 112-13 [2] Spectrum Colour Library; [3] The Wellcome Foundation Ltd; [5] David Strickland; [7A] Ken Moreman; [7B] Ken Moreman; [9] David Strickland. 116-17 [2] Graeme French; [4] Graeme French; [5] Mary Evans Picture Library; [6] H. Schumacher/ZEFA; [9]

BSc(Econ, London); Gordon Daniels BSc(Econ, London), DPhil(Oxon); George Darby BA; G.J. Darwin; Dr David Delvin; Robin Denselow BA; Professor Bernard L. Diamond; John Dickson; Paul Dinnage MA; M.L. Dockrill BSc(Econ), MA, PhD; Patricia Dodd BA; James Dowdall; Anne Dowson MA (Cantab); Peter M. Driver BSc, PhD, MIBiol; Rev Professor C. W. Dugmore DD; Herbert L. Edlin BSc, Dip in Forestry; Pamela Egan MA(Oxon); Major S.R. Elliot CD, BComm; Professor H.J. Eysenck PhD, DSc; Dr Peter Fenwick BA, MB, BChir, DPM, MRCPsych; Jim Flegg BSc, PhD, ARCS, MBOU; Andrew M. Fleming MA; Professor Antony Flew MA(Oxon), DLitt(Keele); Wyn K. Ford FRHistS; Paul Freeman DSc(London); G.E. Fussell DLitt, FRHistS; Kenneth W. Gatland FRAS, FBIS; Norman Gelb BA; John Gilbert BA(Hons, London); Professor A.C. Gimson; John Graves-Smith BA; David Glen; Professor S.J. Goldsack BSc, PhD, FINSTP, FBGS; Richard Gombrich MA, DPhil; A.F. Gomm; Professor A. Goodwin MA; William Gould BA(Wales); Professor J.R. Gray; Christopher Green PhD; Bill Gunston; Professor A. Rupert Hall LittD; Richard Halsey BA(Hons, UEA); Lynette K. Hamblin BSc; Norman Hammond; Professor Thomas G. Harding PhD; Richard Harris; Dr Randall F. Harrison; Cyril Hart MA, PhD, FRICS, FIFor; Anthony P. Harvey; Nigel Hawkes BA(Oxon); F.P. Heath; Peter Hebblethwaite MA(Oxon), LicTheol; Frances Mary Heidensohn EA; Dr Alan Hill MC, FRCP; Robert Hillenbrand MA, DPhil; Professor F.H. Hinsley; Dr Richard Hitchcock; Dorothy Hollingsworth OBE, BSc, FRIC, FIBiol, FIFST, SRD; H.P. Hope BSc(Hons, Agric); Antony Hopkins CBE, FRCM, LRAM, FRSA; Brian Hook; Peter Howell BPhil, MA(Oxon); Brigadier K. Hunt; Peter Hurst BDS, FDS, LDS, SRCEd, MSc(London); Anthony Hymn MA, PhD; Professor R.S. Illingworth MD, FRCP, DPH, DCH; Oliver Impey MA, DPhil; D.E.G. Irvine PhD; L.M. Irvine BSc; Anne Jamieson cand mag(Copenhagen), MSc(London); Michael A. Janson BSc; Professor P.A. Jewell BSc(Agric), MA, PhD, FIBiol; Hugh Johnson; Commander I.E. Johnston RN; I.P. Jolliffe BSc, MSc, PhD, CompCE, FGS; Dr D.E.H. Jones ARCS, FCS; R.H. Jones PhD, BSc, CEng, MICE, FGS, MASCE; Hugh Kay; Dr Janet Kear; Sam Keen; D.R.C. Kempe BSc, DPhil, FGS; Alan Kendall MA(Cantab); Michael Kenward; John R. King BSc(Eng), DIC, CEng, MIProdE; D.G. King-Hele FRAS; Professor J.F. Kirkaldy DSc; Malcolm Kitch; Michael Kitson MA; B.C. Lamb BSc, PhD; Nick Landon; Major J.C. Larmine QDG, Retd; Diana Leat BSc(Econ), PhD; Roger Lewin BSc, PhD; Harold K. Lipset; Norman Longmate MA(Oxon); John Lowry; Kenneth E. Lowther MA; Diana Lucas BA(Hons); Keith Lye BA, FRGS; Dr Peter Lyon; Dr Martin McCauley; Sean McConville BSc; D.F.M. McGregor BSc, PhD(Edin); Jean Macqueen PhD;

William Baird MacQuitty MA(Hons), FRGS, FRPS; Jonathan Martin MA; Rev Canon E.L. Mascal DD; Christopher Maynard MSc, DTh; Professor A.J. Meadows; J.S.G. Miller MA, DPhil, BM, BCh; Alaric Millington BSc, DipEd, FICM; Peter L. Moldon; Patrick Moore OBE; Robin Mowat MA, DPhil; J. Michael Mullin BSc; Alistair Munroe BSc, ARCS; Professor Jacob Needleman; Professor Donald M. Nicol MA, PhD; Gerald Norris; Caroline E. Oakman BA(Hons, Chinese); S. O'Connell MA(Cantab), MInstP; Michael Overman; Di Owen BSc; A.R.D. Pagden MA, FRHistS; Professor E.J. Pagel PhD; Carol Parker BA(Econ), MA(Internat. Aff.); Derek Parker; Julia Parker DFAstrolS; Dr Stanley Parker; Dr Colin Murray Parkes MD, FRC(Psych), DPM; Professor Geoffrey Parrinder MA, PhD, DD(London), DLitt(Lancaster); Moira Paterson; Walter C. Patterson MSc; Sir John H. Peel KCVO, MA, DM, FRCP, FRCS, FRCOG; D.J. Penn; Basil Peters MA, MInstP, FBIS; D.L. Phillips FRCP, MRCOG; B.T. Pickering Ph.D, DSc; John Pictou; Susan Pinkus; Dr C.S. Pitcher MA, DM, FRCPath, Alfred Plaut FRCPsych; A.S. Playfair MRCS, LRCP, DOBstRCOG; Dr Antony Polonsky; Joyce Pope BA; B.L. Potter NDA, MRAC, CertEd; Paulette Pratt; Antony Preston; Frank J. Pycroft; Margaret Quass; Dr John Reckless; Trevor Reese BA, PhD, FRHistS; Derek A. Reid BSc, PhD; Clyde Reynolds BSc; John Rivers; Peter Roberts; Colin A. Ronan MSc, FRAS; Professor Richard Rose BA(Johns Hopkins), DPhil(Oxon); Harold Rosenthal; T.G. Rosenthal MA(Cantab); Anne Ross MA, MA(Hons, Celtic Studies), PhD(Archaeol and Celtic Studies, Edin); Georgina Russell MA; Dr Charles Rycroft BA(Cantab), MB(London), FRCPsych; Susan Saunders MSc(Econ); Robert Schell PhD; Anil Seal MA, PhD(Cantab); Michael Sedgwick MA(Oxon); Martin Seymour-Smith BA(Oxon), MA(Oxon); Professor John Shearman; Dr Martin Sherwood; A.C. Simpson BSc; Nigel Sitwell; Dr Alan Sked; Julie and Kenneth Slavin FRGS, FRAI; Alec Xavier Snobel BSc(Econ); Terry Snow BA, ATCL; Rodney Steel; Charles S. Steinger MA, PhD; Geoffrey Stern BSc(Econ); Maryanne Stevens BA(Cantab), MA(London); John Stevenson DPhil, MA; J. Stidworthy MA; D. Michael Stoddart BSc, PhD; Bernard Stonehouse DPhil, MA, BSc, MInstBiol; Anthony Storr FRCP, FRCPsych; Richard Storry; Professor John Taylor; John W.R. Taylor FRHistS, MRACs, FSLAET; R.B. Taylor BSc(Hons, Microbiol); J. David Thomas MA, PhD; Harvey Tilker PhD; Don Tills PhD, MPhil, MIBiol, FIMLS; Jon Tinker; M. Tregear MA; R.W. Trender; David Trump MA, PhD, FSA; M.F. Tuke PhD; Christopher Tunney MA; Laurence Urdang Associates (authentication and fact check); Sally Walters BSc; Christopher Wardle; Dr D. Washbrook; David Watkins; George Watkins MSc; J.W.N. Watkins; Anthony J. Watts; Dr Geoff Watts; Melyvn Westlake; Anthony

White MA(Oxon), MAPhil(Columbia); P.J.S. Whitmore MBE, PhD; Professor G.R. Wilkinson; Rev H.A. Williams CR; Christopher Wilson BA; Professor David M. Wilson; John B. Wilson BSc, PhD, FGS, FLS; Philip Windsor BA, DPhil(Oxon); Professor M.J. Wise; Roy Wolfe BSc(Econ), MSc; Dr David Woodings MA, MRCP, MRCPath; Bernard Yallop PhD, BSc, ARCS, FRAS; Professor John Yudkin MA, MD, PhD(Cantab), FRIC, FIBiol, FRCP.

هيئة تحرير بهجة المعرفة :

Editorial Director	Frank Wallis
Creative Director	Ed Day
Project Director	Harold Bull
Volume editors	
<i>Science and The Universe</i>	John Clark
<i>The Natural World</i>	Lawrence Clarke
<i>The Physical Earth</i>	Ruth Binney
<i>Man and Society</i>	Erik Abranson
<i>History and Culture 1 & 2</i>	Dougal Dixon
<i>Time Chart</i>	Max Monsarrat
<i>Man and Machines</i>	John Tusa
<i>Fact Index</i>	Roger Hearn
	Jane Kenrick
	John Clark
	Stephen Elliott
	Stanley Schindler
	John Clark
Art Director	Rod Stribley
Production Editor	Helen Yeomans
Assistant to the Project Director	Graham Darlow
Associate Art Director	Anthony Cobb
Art Buyer	Ted McCausland
Co-editions Manager	Averil Macintyre
Printing Manager	Bob Towell
Information Consultant	Jeremy Weston
Sub-Editors	Don Binney
	Arthur Butterfield
	Charyn Jones
	Jenny Mulherin
	Shiva Naipaul
	David Sharpe
	Jack Tresidder
Proof-Readers	Jeff Groman
	Anthony Livesey
Researchers	Peter Furtado
	Malcolm Hart
	Peter Kilkenny
	Ann Kramer
	Lloyd Lindo
	Heather Maisner
	Valerie Nicholson
	Elizabeth Peadon
	John Smallwood
	Jim Somerville
Senior Designer	Sally Smallwood
Designers	Rosamund Briggs
	Mike Brown
	Lynn Cawley
	Nigel Chapman
	Pauline Faulks
	Nicole Fothergill
	Juanita Grout
	Ingrid Jacob
	Carole Johnson

	Chrissie Lloyd
	Aean Pinheiro
	Andrew Sutterby
Senior Picture Researchers	Jenny Golden
	Kate Parish
Picture Researchers	Phyllida Holbeach
	Philippa Lewis
	Caroline Lucas
	Ann Unborne
Assistant to the Editorial Director	Judy Garlick
Assistant to the Section Editors	Sandra Creese
Editorial Assistants	Joyce Evison
	Miranda Grinling
Production Controllers	Jeremy Albutt
	John Olive
	Anthony Bonsels
Production Assistants	Nick Rochez
	John Swan

ساهم في إعداد بهجة المعرفة :

Fabian Acker CEng, MIEE, MIMAR; Professor H.C. Allen MC; Leonard Aimey OBE; Neil Ardley BSc; Professor H.R.V. Arnstein DSc, PhD, FIBiol; Russell Ash BA(Dunelm), FRAI; Norman Ashford PhD, CEng, MICE, MASCE, MCIIT; Professor Robert Ashton; B.W. Atkinson BSc, PhD; Anthony Atmore BA; Professor Philip S. Bagwell BSc(Eng), PhD; Peter Ball MA; Edwin Banks MIOP; Professor Michael Banton; Dulan Barber; Harry Barrett; Professor J. P. Barron MA, DPhil, FSA; Professor W.G. Beasley FBA; Alan Bender PhD, MSc, DIC, ARCS; Lionel Bender BSc; Israel Berkovitch PhD, FRIC, MChemE; David Berry MA; M.L. Bierbrier PhD; A.T.E. Binsted FBBI (Dipl); David Black; Maurice E.F. Block BA, PhD(Cantab); Richard H. Bomback BSc (London), FRPS; Basil Booth BSc(Hons), PhD, FGS, FRGS; J. Harry Bowen MA(Cantab), PhD(London); Mary Briggs MPS, FLS; John Brodrick BSc (Econ); J.M. Bruce ISO, MA, FRHistS, MRAS; Professor D.A. Bullough MA, FSA, FRHistS; Tony Buzan BA(Hons) UBC; Dr Alan R. Cane; Dr J.G. de Casparis; Dr Jeremy Catto MA; Denis Chamberlain; E.W. Chanter MA; Professor Colin Cherry DSc(Eng), MIEE; A.H. Christie MA, FRAI, FRAS; Dr Anthony W. Clare MPhil(London), MB, BCh, MRCP, MRCPsych; Sonia Cole; John R. Collis MA, PhD; Professor Gordon Connell-Smith BA, PhD, FRHistS; Dr A.H. Cook FRS; Professor A.H. Cook FRS; J.A.L. Cooke MA, DPhil; R.W. Cooke BSc, CEng, MICE; B.K. Cooper; Penelope J. Corfield MA; Robin Cormack MA, PhD, FSA; Nona Coxhead; Patricia Crone BA, PhD; Geoffrey P. Crow BSc(Eng), MICE, MIMunE, MInstHE, DIPTe; J.G. Crowther; Professor R.B. Cundall FRIC; Noel Curren-Briggs MA, FSG; Christopher Cvic BA(Zagreb).



الشركة العامة للنشر والتوزيع والاعلان

الجمهورية العربية الليبية الشعبية الاشتراكية
طرابلس



PRINTED IN SWITZERLAND

1 / 3 / 1979

Digitized by Ahmed Barod